



COMUNE DI SAN VITO DI LEGUZZANO
PROVINCIA DI VICENZA
REGIONE VENETO

DITTA EQUIPE SRL

**PROGETTO DI IMPIANTO DI
STOCCAGGIO E TRATTAMENTO DI RIFIUTI SPECIALI**

**ALLEGATO 6 alle
Integrazioni di cui alla richiesta Prot.N. GE 2022_0014819**

VALUTAZIONE IMPATTO VIABILISTICO

Il richiedente: **Equipe SRL**

SEDE LEGALE

Via Zamenhof, 709

36100, Vicenza

SEDE OPERATIVA

Via Vicenza, 11

36030, San Vito di Leguzzano (VI)

ALLEGATO

6

Studio di Impatto Viabilistico

Equipe S.r.l., San Vito di Leguzzano (VI), Via Vicenza n. 11

STUDIO DI IMPATTO VIABILE

Progetto di impianto di stoccaggio e trattamento di rifiuti speciali

DATA

Giugno 2022

RELATORI:

Arch. Roberta Patt

Arch. Loris Villa



Patt Architetto Roberta

VIA DEI TEMPESTA, 3 31023 Resana (TV)
cell: +39 347 7412298
e-mail: architetto.robertapatt@gmail.com

INDICE

1 IL CONTESTO TERRITORIALE.....	3
1.1 Premessa.....	3
1.2 Inquadramento territoriale.....	4
1.3 Descrizione della rete stradale di adduzione al sito.....	6
2 ANALISI DEI FLUSSI DI TRAFFICO ATTUALI	12
2.1 Metodologia di rilevazione	12
2.2 Rilievo automatico	12
2.3 Rielaborazione dei dati del rilievo automatico.....	15
2.4 Rilievo manuale	16
2.5 Analisi dei flussi veicolari rilevati	17
3 INDIVIDUAZIONE DEL TRAFFICO INDOTTO.....	19
3.1 Traffico indotto futuro e distribuzione dei flussi.....	19
4 VALUTAZIONE DELL'IMPATTO SULLA RETE VIARIA DI AFFERENZA.....	21
4.1 Metodologia di analisi	21
4.2 Verifica del livello di servizio dell'intersezione.....	23
4.3 Verifica del livello di servizio degli assi stradali.....	26
5 CONCLUSIONI	27

Riproduzione totale o parziale vietata

1 IL CONTESTO TERRITORIALE

1.1 Premessa

L'attivazione, l'ampliamento e il trasferimento di attività produttive generalmente rende le aree industriali poli di origine e destinazione di nuovi spostamenti con la conseguente variazione dei flussi veicolari sulla rete stradale circostante, sia come intensità che come modalità.

La presente relazione, nell'ambito della *“Richiesta di integrazioni pervenuta da parte dell'Area tecnica – Servizio Rifiuti, VIA e VAS della Provincia di Vicenza*, ha lo scopo di analizzare l'impatto viabilistico generato dall'insediamento di una nuova realtà produttiva in Comune di San Vito di Leguzzano (VI).

Trattasi della ditta Equipe S.r.l., la quale ha presentato un Progetto per un nuovo impianto di messa in riserva con selezione e cernita di rifiuti speciali, pericolosi e non pericolosi e, limitatamente ad alcuni specifici rifiuti, attività di smaltimento

L'azienda Equipe srl è da anni attiva nel campo dei servizi ambientali e nello smaltimento rifiuti industriali: la ditta è intermediario iscritto all'Albo Nazionale Gestori Ambientali, categoria 8B, che si occupa in particolare della gestione e commercializzazione di rifiuti industriali, garantendo il loro corretto trattamento presso impianti in conto terzi; il punto di forza è la vasta gamma di collaborazioni con gli impianti di destino localizzati in tutta Italia, che permette di poter definire la strada ottimale per tipologia di rifiuto trattato. A tale servizio si affianca poi quello spurghe per la pulizia di fognature, pozzi neri e fosse biologiche.

Nell'ottica di poter offrire un servizio a completamento di tali servizi offerti, la ditta ha ora intenzione di operare anche in una nuova sede operativa, prevista in Via Vicenza n. 11 nel Comune di San Vito di Leguzzano (VI), di cui al presente studio viabile.

La funzione principale della nuova sede sarà la raccolta di piccole/medie quantità dei vari rifiuti presso i diversi produttori e relativo raggruppamento per tipologia, con eventuale selezione/cernita, al fine di ottimizzare poi la logistica di invio a terzi. Si affianca a questa attività il recupero di metalli e carta per l'ottenimento di EoW (secondo le normative vigenti).

Il presente Studio, finalizzato a definire il livello di servizio delle infrastrutture viarie di afferenza all'attività produttiva, sarà caratterizzato dai seguenti approfondimenti:

- descrizione delle principali tratte stradali limitrofe all'ambito di intervento;
- definizione della geometria delle tratte stradali interessate dall'attività produttiva;
- indagine dei flussi di traffico diurno per fasce orarie nell'arco di una settimana tipo, con evidenziazione dell'ora di punta;
- stima dei veicoli indotti generati dall'intervento;

- studio, analisi e verifica funzionale dettagliata dei nodi e delle intersezioni eseguita secondo i principi della “Teoria e Tecnica della Circolazione”.

1.2 Inquadramento territoriale

La ditta interessata dall'intervento si insedierà in Via Vicenza n. 11 nel Comune di San Vito di Leguzzano (VI), localizzato in posizione baricentrica rispetto ai centri di Schio, Marano Vicentino e Malo, che dista circa 20 km dal capoluogo della Provincia di Vicenza.



Figura 1.1 Inquadramento territoriale Provincia di Vicenza

Il territorio comunale di San Vito di Leguzzano, che si estende su una superficie di circa 6,13 km², si colloca tra i comuni “di piccola dimensione” della provincia vicentina ed è distribuito circa a metà, da punto di vista geomorfologico, tra la zona di collina e la pianura.

Il comune di San Vito di Leguzzano confina a nord con Schio, ad est con Marano Vicentino, a sud con Malo, mentre Monte di Malo ne segna il confine ovest.

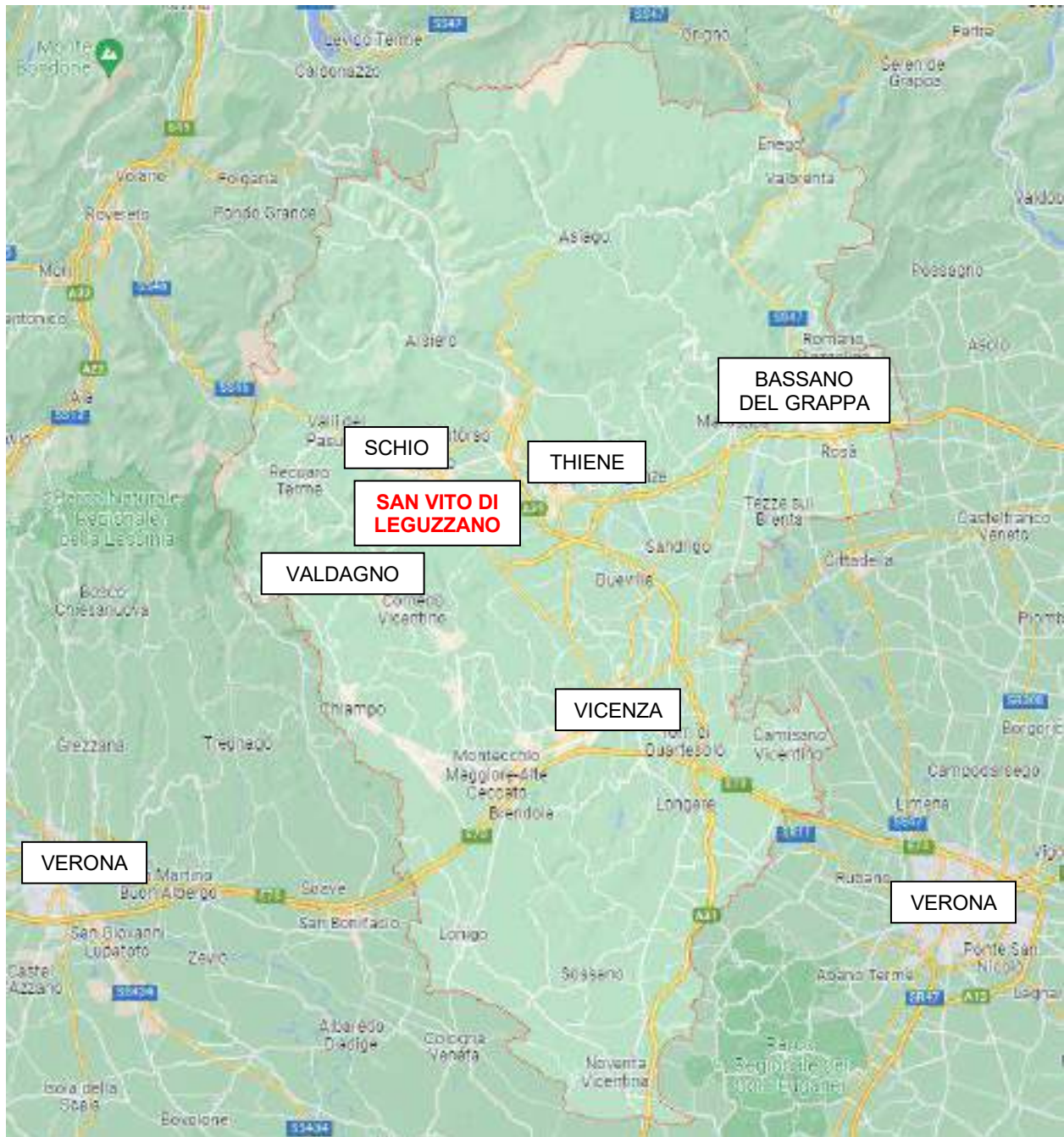

Figura 1.2 Inquadramento territoriale Comune di San Vito di Leguzzano

Il comune di San Vito di Leguzzano, dal punto di vista infrastrutturale, è interessato dalla seguente viabilità sovracomunale:

- SP 46 “del Pasubio” la quale costituisce, per gran parte, il confine est del Comune e partendo da Vicenza porta a Schio e a Valli del Pasubio;
- SP 114 Schio-Malo
- SP 47 che dal centro di San Vito di Leguzzano conduce a Monte di Malo e consente il collegamento con il centro di alcuni borghi del Comune (Ongari, Casa Dal Bosco, Pozzoli, Cà Sette).

La rete infrastrutturale esistente garantisce un efficace collegamento verso nord (Schio) e verso sud (Vicenza); verso Thiene ad est gli ultimi interventi realizzati a livello provinciale hanno migliorato i tempi di percorrenza consentendo una viabilità più scorrevole.

I caselli autostradali della A31 Thiene –Schio e della A4 Vicenza Ovest consentono lo smistamento del traffico verso le principali direttrici a lunga percorrenza.

San Vito di Leguzzano non è servito dalla rete ferroviaria, tuttavia le vicine stazioni di Schio e Marano insieme alla più importante stazione di Vicenza, permettono ai residenti la possibilità di un uso del trasporto su rotaia (studenti e pendolari).

Relativamente al trasporto su gomma San Vito di Leguzzano è interessato dai percorsi degli autobus lungo le direttrici Schio – Vicenza e Schio – Monte di Malo. Le attuali fermate previste garantiscono la possibilità di accedere a tale servizio a gran parte dei residenti.

1.3 Descrizione della rete stradale di adduzione al sito

L'area in cui verrà insediata la nuova attività produttiva è situata ad est del territorio comunale, all'interno della zona industriale posta in fregio alla SP 46 "del Pasubio".

L'accesso alla ditta avviene attraverso Via Vicenza, un asse stradale secondario che interseca la SP 46.

Si ritiene pertanto, al fine di valutare le ricadute sul traffico generate dall'insediamento dell'attività produttiva, di analizzare la rete stradale di adduzione al sito, con un particolare approfondimento sulle caratteristiche degli assi e del nodo limitrofo.

In data 25 maggio 2022, in seguito ad un sopralluogo presso l'ambito di analisi, è stato possibile rilevare le diverse caratteristiche geometriche e funzionali degli assi stradali principali utili alle successive valutazioni.

Nelle prossime pagine si riporta una breve descrizione della viabilità di afferenza oggetto di intervento, ovvero:

- SP 46 "del Pasubio";
- Via Vicenza.

Oltre agli assi stradali il sopralluogo sul posto ha permesso di rilevare anche le caratteristiche dell'intersezione principale e più prossima all'ambito di intervento:

- Intersezione a raso tra la SP 46 "del Pasubio" e Via Vicenza.



Figura 1.3 Inquadramento ambito oggetto di intervento

Di seguito si riporta una breve descrizione delle strade e dell'intersezione limitrofe all'ambito oggetto di intervento.

SP 46 “del Pasubio”

La strada rappresenta parte di un importante asse stradale che permette il collegamento della città di Vicenza a sud con Rovereto a nord.

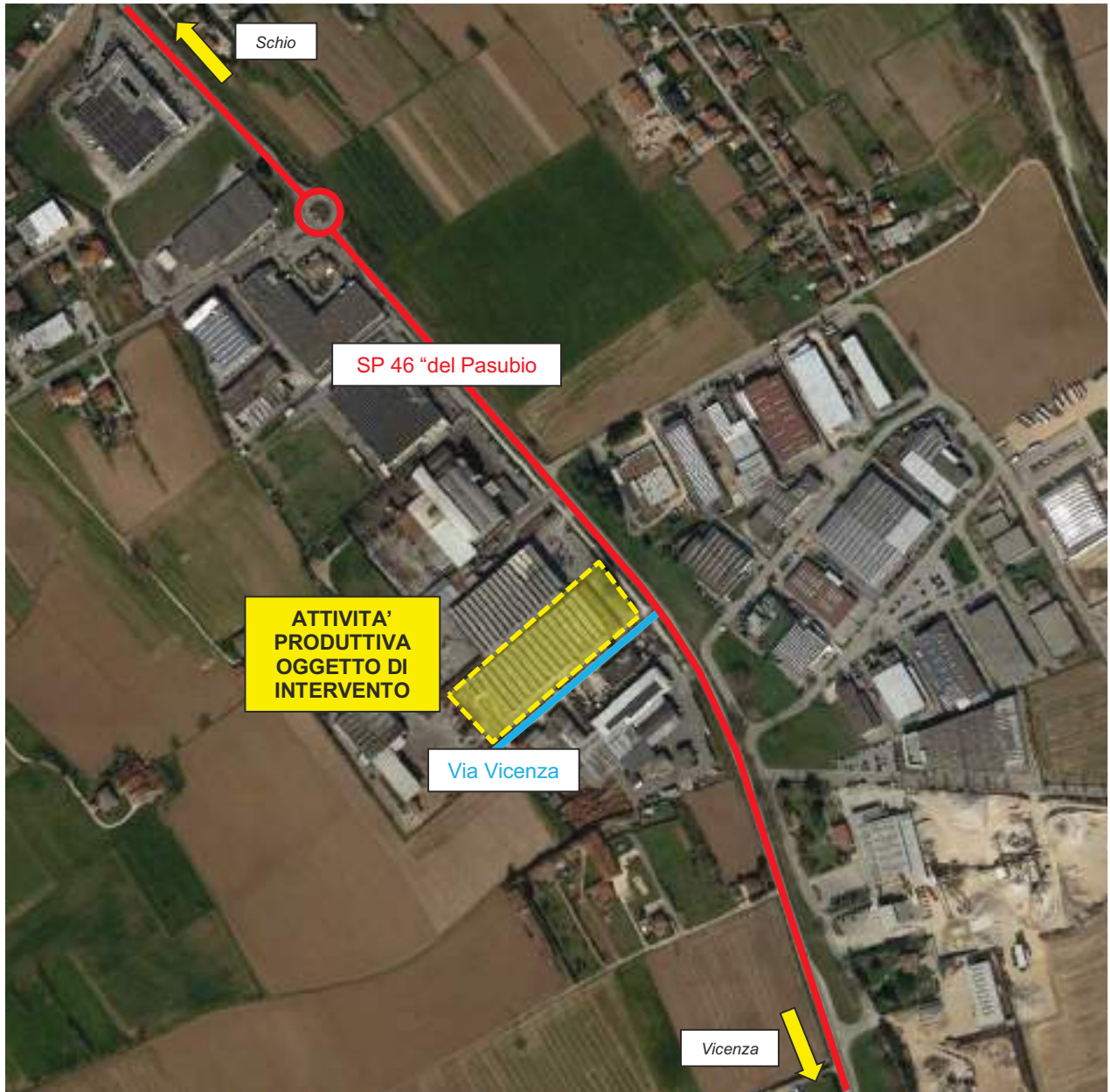
Il suo tracciato trae origine ai limiti del centro abitato del Comune di Vicenza, si estende per 31,8 km e si conclude ai confini della provincia di Trento.

Nella tabella seguente si riportano le principali caratteristiche dell’asse stradale nei pressi dell’ambito di intervento:

<i>Numero corsie:</i>	2
<i>Senso di circolazione:</i>	doppio senso
<i>Larghezza carreggiata:</i>	7,50 mt
<i>Larghezza banchine:</i>	0,20 mt
<i>Marciapiede a lato:</i>	assente
<i>Pista ciclabile a lato:</i>	assente
<i>Area di sosta a lato:</i>	assente
<i>Illuminazione:</i>	presente a tratti



Figura 1.4 SP 46 “del Pasubio”

Tra la zona produttiva in cui ha sede la ditta Equipe srl e la SP 46 “del Pasubio” è presente una contro strada bianca, ovvero priva di asfalto, parallela a quest’ultima.

Si ritiene che tale asse viabile sia a servizio delle ditte che vi si affacciano, quale collegamento diretto tra esse senza impegnare l’asse viabile principale rappresentato dalla SP 46 “del Pasubio”. Tuttavia durante il sopralluogo ai fini del presente studio e il rilievo del traffico afferente alla ditta non sono stati rilevati flussi veicolari che abbiano interessato tale asse viabile.



Figura 1.5 Contro strada parallela alla SP 46 “del Pasubio”

Via Vicenza

La strada rappresenta la viabilità di accesso alle poche attività produttive che vi si affacciano.

Presenta un andamento rettilineo e un'estensione limitata di circa 200 m.

Trattasi di un asse stradale che solo il primo tratto in corrispondenza dell'intersezione con la SP 46 "del Pasubio" risulta asfalto, il restante è strada bianca, priva di illuminazione e marciapiedi ai margini.

Nella tabella seguente si riportano le principali caratteristiche dell'asse stradale nei pressi dell'ambito di intervento:

<i>Numero corsie:</i>	2
<i>Senso di circolazione:</i>	doppio senso
<i>Larghezza carreggiata:</i>	6,50 mt
<i>Larghezza banchine:</i>	assente
<i>Marciapiede a lato:</i>	assente
<i>Pista ciclabile a lato:</i>	assente
<i>Area di sosta a lato:</i>	assente
<i>Illuminazione:</i>	assente



Figura 1.6 Via Vicenza

Intersezione a raso tra la SP 46 “del Pasubio” e Via Vicenza

Tale intersezione stradale permette il collegamento della zona in cui ha sede l’attività oggetto di intervento con la viabilità di interesse provinciale.

Si tratta di un’intersezione a T, regolata dal segnale di “Stop”, dove la direttrice principale è rappresentata dalla SP 46 “del Pasubio” con direzione nord-sud, mentre la direttrice secondaria è rappresentata da Via Vicenza con direzione est-ovest.

L’intersezione risulta priva di attraversamenti pedonali e/o ciclabili e dell’impianto di illuminazione pubblica.



Figura 1.7 Ortofoto Intersezione a raso tra la SP 46 “del Pasubio” e Via Vicenza



Figura 1.8 Vista Intersezione a raso tra la SP 46 “del Pasubio” e Via Vicenza

2 ANALISI DEI FLUSSI DI TRAFFICO ATTUALI

2.1 Metodologia di rilevazione

Per la ricostruzione del quadro conoscitivo attuale è stata organizzata una campagna di rilievi sulla viabilità oggetto di verifica prendendo in esame una settimana lavorativa tipo in cui l'attività oggetto di studio risulta operativa.

Al fine di monitorare le principali caratteristiche del traffico, ovvero tipologie veicolari e flussi veicolari orari, e definire così concretamente l'entità del volume di traffico giornaliero (continuativo sulle 24 ore) lungo la SP 46 "del Pasubio, e di rilevare i flussi attuali (orari) in relazione alle manovre di scambio tra via Vicenza e la medesima arteria provinciale, così da rappresentarli attraverso uno schema, sono stati effettuati, rispettivamente, dei rilievi automatici e manuali lungo la viabilità di interesse.

2.2 Rilevo automatico

Con lo scopo di definire le principali caratteristiche del traffico, ovvero tipologie veicolari e flussi veicolari orari, e l'entità del volume di traffico giornaliero (continuativo sulle 24 ore) lungo la SP 46 "del Pasubio" è stata effettuata una campagna di rilievo automatico. Quest'ultimo è stato eseguito mediante strumentazione radar, capace di registrare i flussi veicolari provenienti da entrambe le direzioni dell'asse stradale, la quale è stata installata in una singola postazione, denominata, per comodità, "A – S.P. 46, Dir. Nord-Ovest".

La localizzazione del punto d'installazione del radar, e le due diverse direzioni considerate, sono meglio rappresentate dall'ortofoto di seguito riportata.



Figura 2.1 – Localizzazione del punto di installazione del radar per il rilievo automatico

Il radar installato, dotato di propria alimentazione a batteria, è stato ubicato esternamente alla carreggiata, senza arrecare alcun disturbo al normale deflusso veicolare, con angolazione rispetto all'asse stradale tale da permettere il corretto conteggio dei flussi veicolari.

Durante le operazioni di installazione si è provveduto infatti a calibrare la strumentazione variando l'angolo d'inclinazione del radar parallelamente al piano viabile; grazie all'ausilio di un palmare si è potuto verificare, in tempo reale, l'effettivo conteggio dei veicoli e la loro lunghezza.

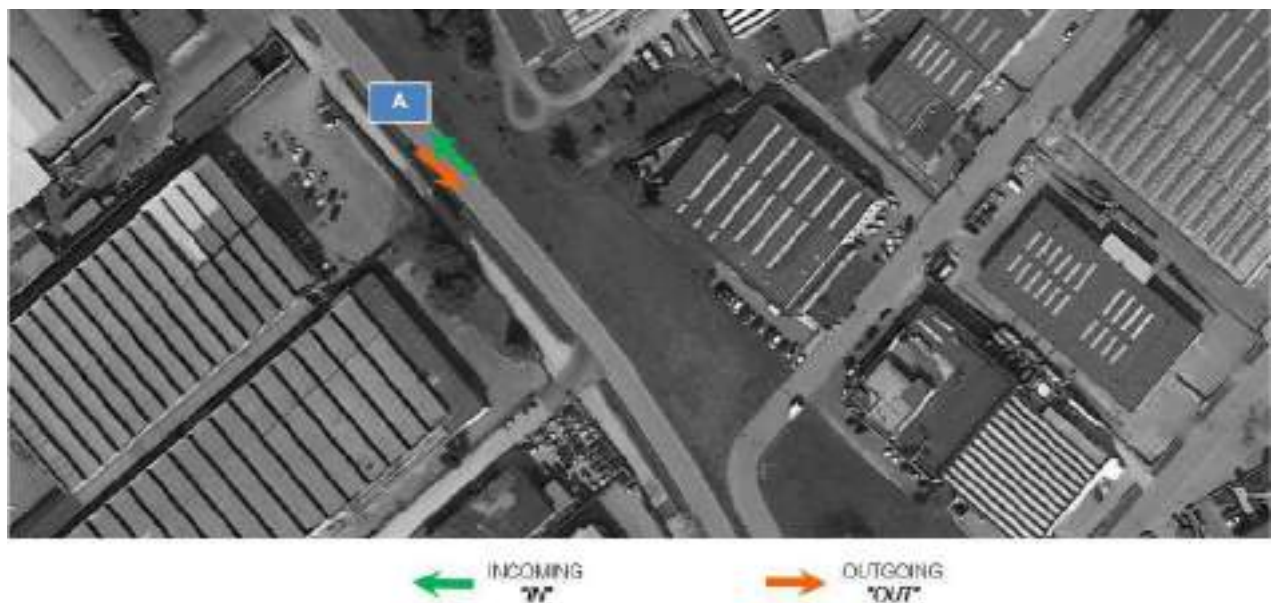

Figura 2.2 – Foto del radar utilizzato per il rilievo automatico ed installazione del medesimo lungo la SP 46

L'installazione della strumentazione radar ha dunque permesso un monitoraggio continuativo che si è sviluppato sia durante i giorni infrasettimanali che per un intero fine settimana, per un totale di 8 giorni.

Le giornate di rilievo sono state pertanto:

1. mercoledì 25/05/2022;
2. giovedì 26/05/2022;
3. venerdì 27/05/2022;
4. sabato 28/05/2022;
5. domenica 29/05/2022;
6. lunedì 30/05/2022;
7. martedì 31/05/2022;
8. mercoledì 01/06/2022;

Viene precisato che la fase di misurazione dei flussi veicolari, così come avviene solitamente e quando possibile, è stata eseguita escludendo dall'attività di monitoraggio i seguenti periodi:

- feste prestabilite;
- eventi speciali (feste, mercati, manifestazioni sportive, ecc.);

Inoltre, si è provveduto ad effettuare i rilievi nel periodo precedente alle chiusure delle scuole, così da includere nella campagna anche i flussi derivanti dalle attività scolastiche, i quali incidono e rimangono presenti per la maggior parte dell'anno solare.

L'indagine è stata condotta relativamente ai flussi di traffico per le diverse fasce orarie presenti nelle 24 ore, divise per intervalli di tempo di 15 minuti. Va precisato che il primo giorno di rilievo, mercoledì 25/05/2022, il radar è stato attivato a partire dalle ore 12:00, e l'ultimo giorno, mercoledì 01/06/2022, il rilievo automatico è stato concluso dall'operatore, disinstallando il radar, alla medesima ora.

I dati di traffico immagazzinati sono poi stati rielaborati così da distinguere direzione, giorno, classe veicolare e fascia oraria.

Per quanto concerne le tipologie veicolari utilizzate per le rielaborazioni, i veicoli rilevati sono stati suddivisi, in base alla loro lunghezza (L) in 3 classi:

Tipologia veicolare	Lunghezza
Auto	2,50 m < L < 6,00 m
Mezzi commerciali	6,00 m < L < 8,50 m
Mezzi pesanti	8,50 m < L < 21,00 m

Tabella 2.1 – Suddivisione classi veicolari

I dati di traffico, riportati nelle **tabelle in allegato**, divisi per intervalli di 15 minuti, identificano per ciascun giorno rilevato, il numero e la tipologia di veicoli transitanti nell'una (A – IN) e nell'altra (A – OUT) direzione, dell'arteria provinciale analizzata.

2.3 Rielaborazione dei dati del rilievo automatico

I dati raccolti, divisi per tipologia di automezzo, sono stati uniformati applicando appositi coefficienti di equivalenza; tale operazione si rende necessaria in quanto ogni veicolo, per le sue caratteristiche dimensionali e prestazionali, interferisce in modo proporzionale con la sede stradale e con il traffico.

I coefficienti utilizzati sono i seguenti:

- 1 per le autovetture;
- 1,5 per i mezzi commerciali;
- per i mezzi pesanti.

Una volta applicati i coefficienti di equivalenza, i dati rilevati dal radar nella campagna svoltasi tra mercoledì 25/05/2022 e mercoledì 01/06/2022, sono poi stati ulteriormente elaborati, tramite software Excel, utilizzando i pivot ed altre opportune funzioni rese disponibili dal programma Microsoft.

Tale rielaborazione è stata finalizzata ad individuare, prendendo in considerazione, nel complesso, sia i flussi di entrambe le direzioni della S.P. 46, che le diverse tipologie di veicoli uniformate dai coefficienti di equivalenza, l'ora di picco giornaliero in cui sono stati registrati i flussi di traffico più consistenti rispetto all'intera campagna effettuata, e dunque rispetto a ciascuno dei giorni rilevati, così da poter effettuare le successive verifiche necessarie a validare la proposta progettuale, nelle condizioni di traffico più sfavorevoli possibili, e dunque con il maggior grado di sicurezza e precisione raggiungibile.

I risultati della rielaborazione descritta sono restituiti all'interno delle tabelle riportate in allegato, le quali mostrano l'ora di punta delle diverse giornate rilevate, individuata attraverso la somma delle diverse categorie di veicoli considerate per entrambe le direzioni di marcia.

La rielaborazione ha permesso di decretare che **il più alto picco orario di traffico giornaliero, costituito da un totale di 1.528 veicoli equivalenti, è stato raggiunto nella giornata di giovedì 26/05/2022, nella fascia oraria compresa tra le 17:00 e le 18:00**, corrispondente dunque all'ora di punta in cui effettuare le verifiche dell'asse stradale provinciale e dell'intersezione che quest'ultima possiede con l'arteria comunale di via Vicenza, in cui s'intende insediare lo stabilimento della committente.

Mentre la verifica del livello di servizio dell'asse provinciale della SP 46 può essere portata a termine con i soli dati registrati attraverso la campagna di rilievo automatico precedentemente descritta, la verifica dell'intersezione con l'arteria comunale di via Vicenza richiede necessariamente un'analisi comprendente i flussi di traffico in ingresso/uscita dalla medesima.

È per le ragioni soprariportate che, oltre al rilievo automatico, si è ritenuto necessario effettuare un'ulteriore campagna di rilievo manuale. In ragione dell'avvenuta rielaborazione dei precedenti

dati, si è scelto di condurre la rilevazione manuale nel giorno individuato come quello di maggiore utilizzo della rete analizzata, ovvero nella giornata di giovedì 02/06/2022.

2.4 Rilievo manuale

Con lo scopo di definire le principali caratteristiche del traffico, ovvero tipologie veicolari e flussi veicolari orari, e l'entità del volume di traffico attuale (orario) in relazione alle manovre di scambio tra la SP 46 e Via Vicenza, è stata effettuata un'ulteriore campagna di rilievo manuale finalizzata a consentire, insieme ai dati del rilievo automatico precedentemente descritto, oltre che la verifica del livello di servizio dell'arteria provinciale, prima e dopo la realizzazione del progetto, anche quella dell'intersezione di tipologia a "T" con la suddetta arteria comunale che, attualmente, serve le attività aventi accesso su di essa.

In particolare tra queste attività ci sono le ditte più vicine alla sede in cui s'intende insediare il nuovo stabilimento della committente, ovvero l'azienda Sperial S.r.l., la quale si occupa di verniciatura e sabbiatura dei metalli, e l'azienda Gai-Mec S.r.l., ditta invece specializzata in sabbiature civili e industriali e in servizi di carpenteria leggera o pesante e lavorata. Oltre a questi stabilimenti produttivi è inoltre presente GV Auto S.r.l., un rivenditore di auto usate e, affianco ad esso, una carrozzeria, la G.M.B..

Come precedentemente riportato, si è scelto di effettuare il rilievo manuale nella giornata infrasettimanale "tipo" di giovedì 2 giugno 2022, avendo constatato attraverso il rilievo automatico che questa giornata è quella in cui viene raggiunto il più alto picco di traffico giornaliero rispetto al resto della settimana.

Sono state dunque analizzate in tale giornata le singole manovre di svolta in corrispondenza dell'intersezione tra la SP 46 e via Vicenza, un'intersezione della tipologia a "T", di cui vengono identificati, dall'ortofoto di seguito riportata, i nodi e le sezioni considerati nel rilievo dei dati di traffico necessario ad effettuare le successive verifiche dell'intersezione nei due scenari, quello attuale e quello futuro, risultante dalla realizzazione di quanto richiesto dall'istanza.

Sono stati conteggiati i transiti nelle varie sezioni dell'intersezione, su intervalli di 15 minuti, nella fascia oraria 17:00 – 18:00, considerata l'ora di punta per la SP 46 in seguito all'analisi del rilievo automatico. Tali transiti sono stati poi distinti secondo la seguente classificazione veicolare:

- autovetture;
- mezzi commerciali (furgoni ed autocarri leggeri);
- mezzi pesanti (rimorchi ed autotreni);

I dati raccolti, divisi per tipologia di automezzo, così come avvenuto per quelli del rilievo automatico, sono stati uniformati applicando appositi coefficienti di equivalenza; tale operazione si rende necessaria in quanto ogni veicolo, per le sue caratteristiche dimensionali e prestazionali, interferisce in modo proporzionale con la sede stradale e con il traffico.

I coefficienti utilizzati sono i seguenti:

- 1 per le autovetture;
- 1,5 per i mezzi commerciali;
- 2 per i mezzi pesanti.



Figura 2.3 – Identificazione del nodo e delle sezioni di rilievo dei dati di traffico

2.5 Analisi dei flussi veicolari rilevati

Analizzando i dati rilevati automaticamente nella settimana compresa tra mercoledì 25 maggio 2022 e mercoledì 1 giugno 2022, **il picco giornaliero dei flussi transitanti sulla viabilità è stato rilevato nella giornata di giovedì 26 maggio 2022, tra le ore 17:00 e le ore 18:00.**

A questi dati del rilievo automatico sono stati poi associati quelli del rilievo manuale, rilevati invece, come precedentemente descritto, durante la giornata di giovedì 2 giugno 2022, alla medesima ora di punta, così da considerare, nell'effettuare le verifiche, lo scenario peggiore per la rete viabile di afferenza al nuovo stabilimento che la committente intende insediare in via Vicenza 11 attraverso l'istanza.

Da questa associazione tra i dati del rilievo automatico e quelli del rilievo manuale, nell'ora di punta compresa tra le 17:00 e le 18:00 risultano:

- 829 veicoli transitanti lungo la SP 46 “del Pasubio” e provenienti da sud;
- 699 veicoli transitanti lungo la SP 46 “del Pasubio” e provenienti da nord;
- 10 veicoli in ingresso su via Vicenza dalla SP 46 “del Pasubio”;
- 16 veicoli in uscita da via Vicenza verso la SP 46 “del Pasubio”.



Figura 2.4 – Volumi di traffico attuali registrati nell’ora di punta 17:00 – 18:00 (veicoli equivalenti)

Dopo aver delineato lo scenario attuale, è possibile procedere all’individuazione del traffico indotto che consente di portare a termine la caratterizzazione dello scenario futuro, necessaria ad effettuare un confronto tra le due situazioni e le verifiche, rispettivamente, dell’arteria provinciale e dell’intersezione con via Vicenza.

3 INDIVIDUAZIONE DEL TRAFFICO INDOTTO

3.1 Traffico indotto futuro e distribuzione dei flussi

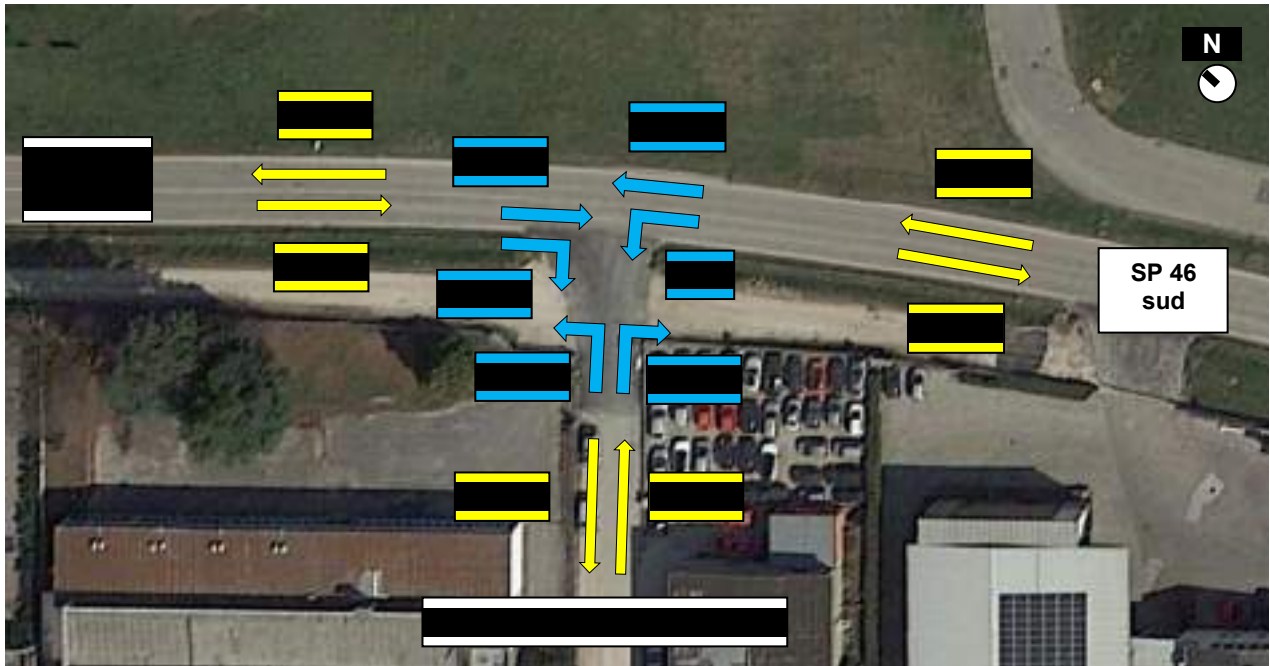
Al fine di determinare il traffico indotto dall'insediamento della ditta Equipe srl, constatato che in letteratura non vi sono indicazioni specifiche sulla determinazione dei volumi di traffico generati da tali interventi, si è ritenuto utile esaminare specificatamente quelle che sono le prospettive di crescita aziendale.

Come riferito direttamente dalla ditta Equipe srl, considerato che:

- un mezzo ha capacità massima pari a 30 ton;
- potranno entrare mezzi sia a pieno carico che a carico parziale; infatti a parità di volume il peso effettivo del mezzo dipenderà anche dalla tipologia di rifiuto: in caso di rifiuti ad alta densità (per esempio metalli, batterie, fanghi) il mezzo potrà entrare a pieno carico, in caso di rifiuto a bassa densità (per esempio nylon, carta sfusa, imballaggi) si potranno avere carichi anche molto inferiori, fino ad un minimo stimato in 3-5 ton;
- la ditta tratterà in prevalenza rifiuti a media/alta densità, quali batterie, fanghi, estintori, porte tagliafuoco; secondariamente anche rifiuti a bassa densità (per esempio carta, legno, plastiche, imballaggi, etc...)

in via cautelativa si stima che un carico in ingresso possa essere mediamente pari a 15 ton; di conseguenza risulta una media conservativa di 23-25 mezzi giornalieri. In uscita si sfrutteranno gli stessi mezzi, quindi senza ulteriore aggravio.

Si precisa che tale calcolo è basato sulla massima quantità giornaliera di rifiuti in ingresso, ma mediamente le quantità giornaliere si prevedono inferiori; di conseguenza il numero di mezzi giornalieri sopra calcolato si ritiene comunque essere stimato in eccesso.

L'orario lavorativo che seguirà la ditta dall'attivazione sarà dalle 07:00 alle 19:00, pertanto considerate 12 ore lavorative giornaliere si stima cautelativamente 3 mezzi pesanti in ingresso e altrettanti in uscita dalla sede aziendale.

Per quanto riguarda la direttrice dei mezzi in ingresso, considerando il bacino di utenza previsto, essi saranno provenienti per la maggior parte da sud, in direzione Vicenza e Strada Pedemontana Veneta, con un'incidenza stimata del 90% sul totale dei mezzi in ingresso; lo stesso vale per i mezzi in uscita.

In riferimento all'ora di punta identificata nella giornata tipo di giovedì tra le ore 17:00 e le ore 18:00, ai fini della presente valutazione, sono stati considerati i seguenti indotti per i quali si assumono le relative zone di origine/destinazione:

- n. 2 mezzi pesanti (4 veicoli equivalenti) con origine SP 46 "del Pasubio" sud e destinazione ditta Equipe S.r.l.;

- n. 1 mezzo pesante (2 veicoli equivalenti) con origine SP 46 “del Pasubio” nord e destinazione ditta Equipe S.r.l.;
- n. 2 mezzi pesanti (4 veicoli equivalenti) con origine ditta Equipe S.r.l. e destinazione SP 46 “del Pasubio” sud;
- n. 1 mezzo pesante (2 veicoli equivalenti) con origine ditta Equipe S.r.l. e destinazione SP 46 “del Pasubio” nord.

Nell’ortofoto di seguito riportata si riassumono i volumi di traffico futuri, aumentati dell’indotto generato dalla Equipe Srl, nell’ora di punta considerata.



Figura 3.1 – Volumi di traffico futuri registrati nell’ora di punta 17:00 – 18:00 (veicoli equivalenti)

4 VALUTAZIONE DELL'IMPATTO SULLA RETE VIARIA DI AFFERENZA

4.1 Metodologia di analisi

La metodologia di analisi si basa sulla verifica del livello funzionale e trasportistico degli archi e dell'intersezione considerati, sia nella situazione attuale che nell'ipotesi futura connessa all'insediamento dell'attività produttiva.

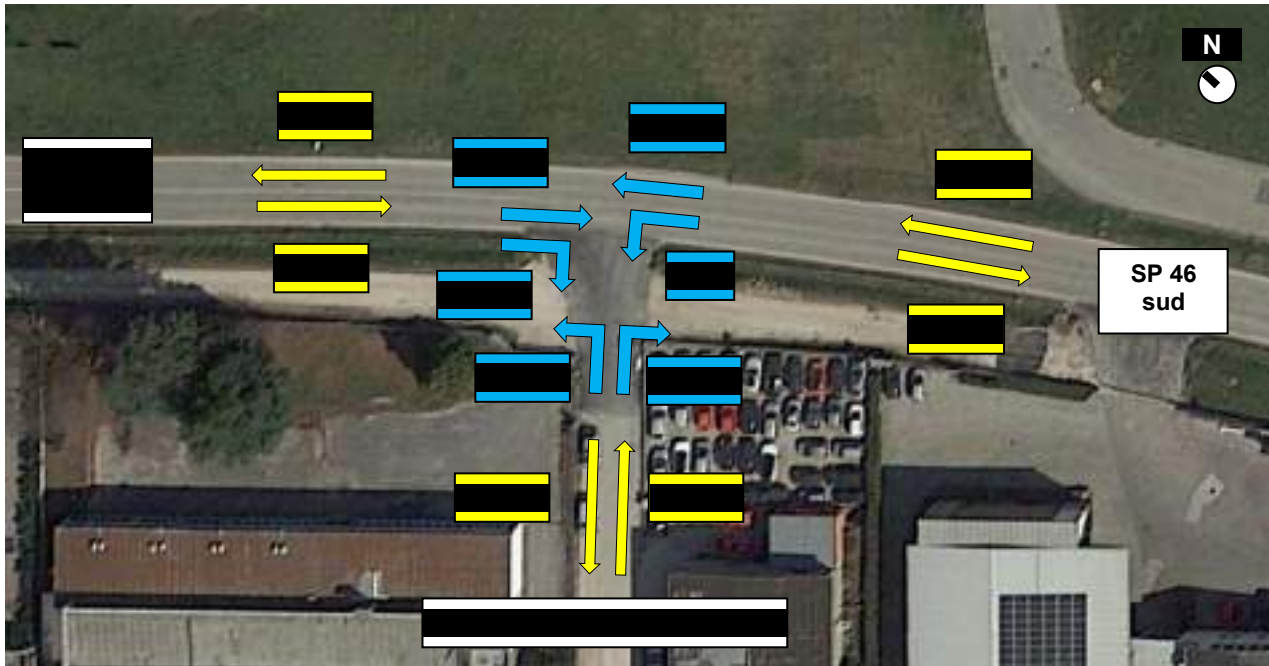
La metodologia utilizzata ha seguito i seguenti criteri:

- ricostruzione quantitativa dei flussi di traffico dell'intersezione interessata dal nuovo assetto, mediante rilievo delle manovre di svolta in considerazione della classificazione veicolare;
- analisi secondo i metodi di calcolo dell'H.C.M. che permette di verificare gli assetti circolatori e della regolazione del nodo sia nella situazione attuale (di riferimento) che nella situazione dopo l'insediamento dell'attività produttiva (assetto futuro).

Le verifiche sono state eseguite sulla base della più recente teoria e tecnica della circolazione stradale secondo i criteri più moderni contenuti nel manuale nell'HIGHWAY CAPACITY MANUAL (H.C.M.) previa opportuna calibrazione rispetto alle peculiarità degli scenari trasportistici italiani.



Figura 4.1 Intersezione e sezione stradale analizzate

Livello di servizio delle intersezioni

Il metodo di calcolo dell'H.C.M. calcola, tra i parametri di efficienza, il livello di servizio (L.O.S.) valutato in base al ritardo medio per veicolo sui singoli rami e complessivamente per il nodo. All'intersezione viene attribuito un livello di servizio espresso secondo una scala di giudizio (da A ad F) corrispondentemente al ritardo calcolato. La media ponderata sul numero di veicoli in manovra fornisce il livello di servizio complessivo dell'intersezione.

L.O.S.	Ritardo medio per veicolo (s)
A	< 10
B	> 10 e < 20
C	> 20 e < 35
D	> 35 e < 55
E	> 55 e < 80
F	> 80

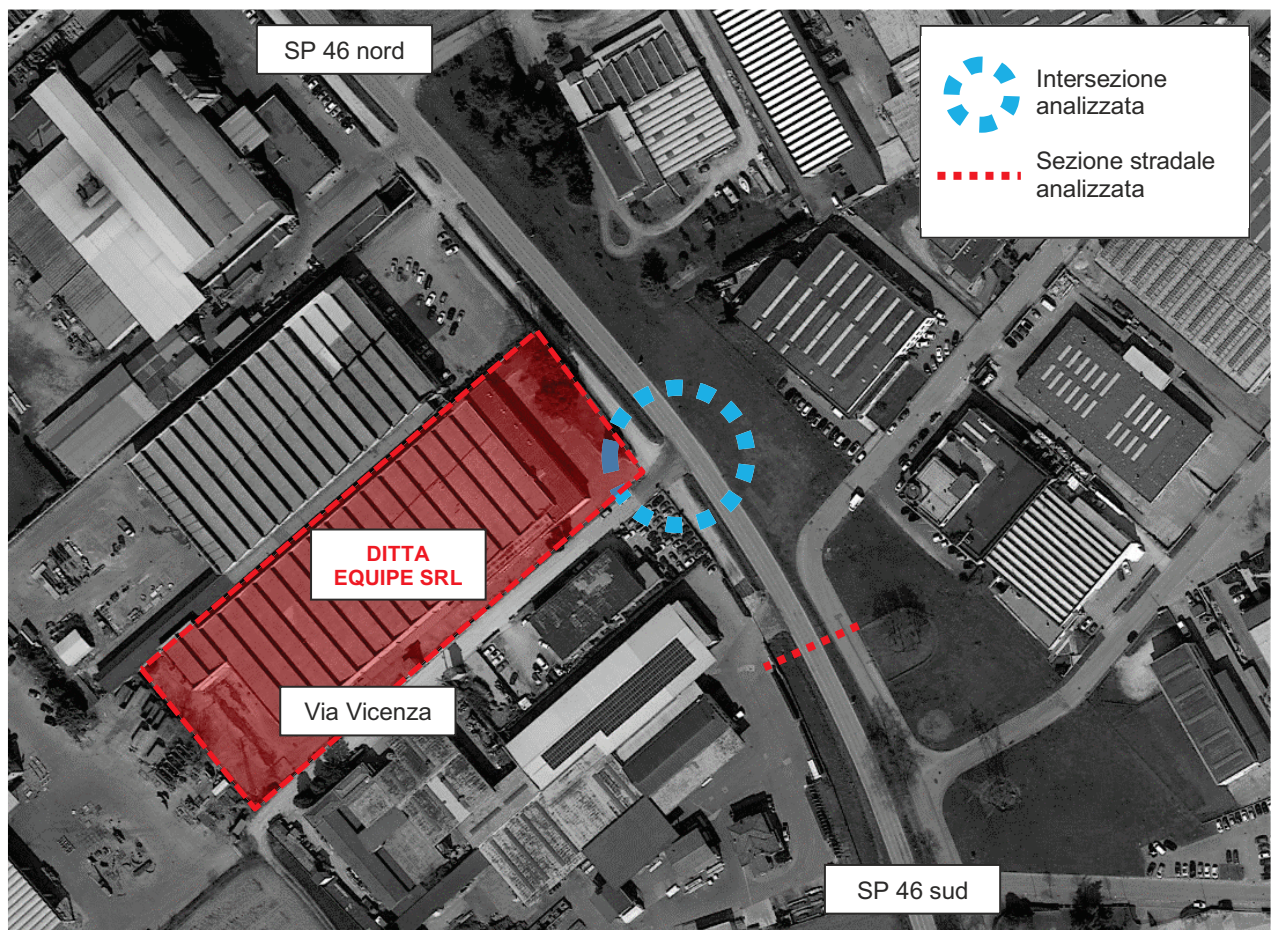
I dati di input utilizzati nella procedura comprendono:

- grandezze geometriche e funzionali degli incroci;
- numero e larghezza delle corsie in ogni braccio;
- manovre di svolta consentite in ogni corsia;
- flussi di traffico;
- manovre di svolta in ogni braccio come da rilievi effettuati nella giornata tipo;
- percentuale dei mezzi pesanti;
- flusso di servizio;
- fattore dell'ora di punta.

Livello di servizio degli assi stradali

I modelli dell'HCM 1985 e 2000 consentono di determinare i Livelli di Servizio delle strade in condizioni di deflusso ideali, ovvero qualora la presenza di intersezioni non perturba in modo significativo l'andamento veicolare (situazioni caratterizzate da incroci con viabilità poco trafficate, parti degli assi stradali distanti da nodi significativi, ecc.).

Tali modelli, tuttavia, nascono da rilievi e considerazioni tecniche inerenti prevalentemente la circolazione veicolare negli Stati Uniti. Si ritiene necessario pertanto adattare le modalità di analisi al caso italiano, prendendo di riferimento la classificazione proposta dalla Regione Lombardia, in

considerazione delle specifiche condizioni della rete stradale regionale, delle peculiarità dell'utenza veicolare, nonché del carico veicolare.

Per le valutazioni successive si determinano, in corrispondenza di condizioni di deflusso ideale, le seguenti portate di servizio:

CARREGGIATE SEPARATE		
L.O.S.	HCM 1985	
	Flusso / Capacità	Flussi per corsia di marcia (veicoli/ora)
A	0,35	~ 700
B	0,54	~ 1100
C	0,77	~ 1550
D	0,93	~ 1850
E	> 0,93	-

CARREGGIATA UNICA (ED UNA CORSIA PER SENSO DI MARCIA)				
L.O.S.	HCM 1985		HCM 2000	
	Flusso / Capacità	Flussi bidirezionali (veicoli/ora)	PTSF (%)	Flussi bidirezionali (veicoli/ora)
A	0,18	~ 575	40	~ 575
B	0,32	~ 1042	60	~ 1042
C	0,52	~ 1650	77	~ 1650
D	0,77	~ 2450	88	~ 2450
E	> 0,77	-	> 88	-

4.2 Verifica del livello di servizio dell'intersezione

La simulazione delle condizioni di deflusso dello “stato attuale” è stata condotta utilizzando i flussi veicolari dell'ora di punta del giovedì pomeriggio (17:00 - 18:00), mentre la simulazione delle condizioni di deflusso dello scenario futuro utilizza i dati di traffico calcolati aumentati del traffico indotto generato dall'insediamento del nuovo stabilimento produttivo richiesto dalla committente. Per il calcolo del livello di servizio dell'intersezione è stato utilizzato uno specifico software che, in seguito all'inserimento dei dati di traffico e delle caratteristiche geometriche stradali ha permesso di indentificare il L.O.S. sia nello Scenario attuale che nello Scenario futuro (post operam).

Scenario attuale

Si riporta di seguito le risultanze dell’analisi del nodo tra la SP 46 “del Pasubio” e Via Vicenza allo stato attuale.





Figura 4.2 - L.O.S. attuale registrato nell’ora di punta 17:00 – 18:00

Il livello di servizio attuale (Approach L.O.S., level of service) dell’intersezione, secondo l’analisi condotta, risulta pari a D, mentre il livello di utilizzazione della capacità dell’intersezione (Intersection Capacity Utilization) si attesta pari ad A, sebbene con una percentuale di utilizzazione del 54,2% sia molto vicino alla soglia del livello B.

Scenario futuro

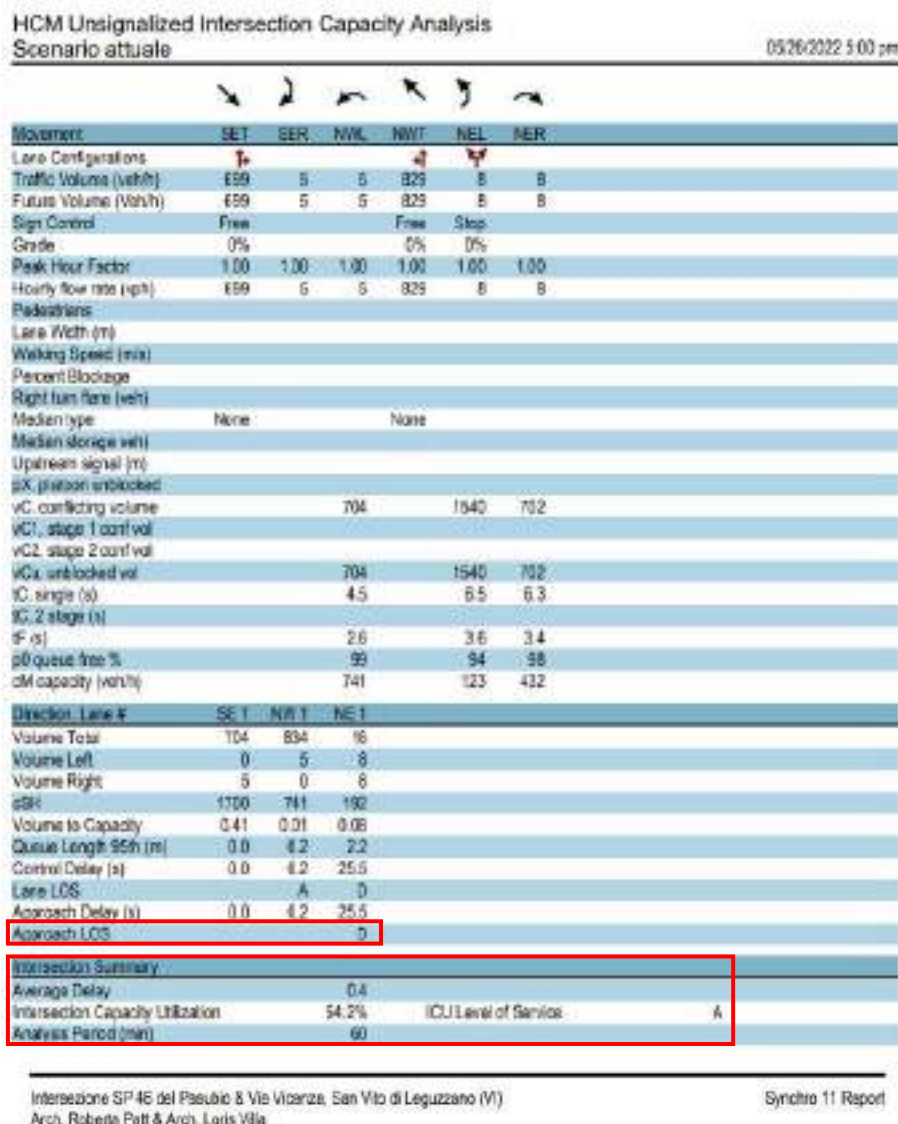
Si riporta di seguito le risultanze dell'analisi del nodo tra la SP 46 "del Pasubio" e Via Vicenza allo stato futuro, dopo l'insediamento dello stabilimento produttivo richiesto dalla committente.

HCM Unsignalized Intersection Capacity Analysis
Scenario futuro Ora di punta di un giorno intrasettimanale "tipo"



Movimenti	SET	SER	NWL	NWT	NEL	NER
Lane Configurations	↔			↔	↔	
Traffic Volume (veh/h)	701	7	9	833	10	12
Future Volume (Veh/h)	701	7	9	833	10	12
Sign Control	Free			Free	Stop	
Grade	0%			0%	0%	
Peak Hour Factor	1.00	1.00	1.00	1.00	1.00	1.00
Hourly flow rate (vph)	701	7	9	833	10	12
Pedestrians						
Lane Width (m)						
Walking Speed (m/s)						
Percent Blockage						
Right turn fare (veh)						
Median type	None			None		
Median storage veh						
Upstream signal (m)						
pL platoon unblocked						
vC, conflicting volume			708	1556	704	
vC1, stage 1 conf vol						
vC2, stage 2 conf vol						
vCu, unblocked vol			708	1556	704	
tC, single (s)			4.8	6.6	6.5	
tC, 2 stage (s)						
tF (s)			2.8	3.7	3.6	
p0 queue free %			99	91	97	
cM capacity (veh/h)			654	111	388	
Direction, Lane #	SE 1	NW 1	NE 1			
Volume Total	708	842	22			
Volume Left	0	9	10			
Volume Right	7	0	12			
cSH	1700	654	182			
Volume to Capacity	0.42	0.01	0.12			
Queue Length 95th (m)	0.0	0.3	3.3			
Control Delay (s)	0.0	0.4	27.5			
Lane LOS		A	D			
Approach Delay (s)	0.0	0.4	27.5			
Approach LOS			D			
Intersection Summary						
Average Delay			0.6			
Intersection Capacity Utilization			57.4%	ICU Level of Service		B
Analysis Period (min)			60			

Intersazione SP 46 del Pasubio & Via Vicenza, San Vito di Leguzzano (VI) Synchro 11 Report
Arch. Roberto Patt & Arch. Loris Villa

Figura 4.3 - L.O.S. futuro registrato nell'ora di punta 17:00 – 18:00

Il livello di servizio futuro dell'intersezione, secondo l'analisi condotta, risulta rimanere pari ad D, mentre a variare leggermente è il livello di utilizzazione della capacità dell'intersezione, il quale si attesta, allo scenario ipotizzato, pari al 57,4 %, superando la vicina soglia del livello B, con una differenza percentuale dell'I.C.U. del 3,2 %.

L'esigua differenza percentuale di questo parametro permette di comprendere quanto l'indotto futuro, legato all'insediamento del nuovo stabilimento produttivo, abbia incidenza praticamente irrilevante sullo scenario attuale.

4.3 Verifica del livello di servizio degli assi stradali

A completamento dell'analisi valutativa si è ritenuto opportuno valutare anche il livello di servizio attuale e post operam relativo alla sezione stradale sulla SP 46 "del Pasubio" in corrispondenza dell'intersezione precedentemente analizzata.

Sezione stradale	Scenario attuale		Scenario futuro	
	veicoli/ora	L.O.S.	veicoli/ora	L.O.S.
SP 46 "del Pasubio" sud	1.531	C	1.539	C

In tal caso è possibile rilevare come l'aumento del traffico indotto mantenga sostanzialmente inalterato il livello di servizio dell'asse stradale analizzato, che si mantiene al livello C.

5 CONCLUSIONI

La presente relazione ha permesso di analizzare l'impatto viabilistico generato dall'insediamento della ditta Equipe S.r.l. nel Comune di San Vito di Leguzzano (VI) in Via Vicenza n. 11.

La verifica della compatibilità viabilistica dell'intervento è stata condotta partendo dalla quantificazione della domanda di trasporto attuale che impegna il comparto viario oggetto dello studio, prevedendo i seguenti approfondimenti:

- descrizione delle principali tratte stradali limitrofe all'ambito di intervento;
- definizione della geometria delle tratte stradali interessate dall'attività produttiva;
- indagine e rappresentazione dei flussi di traffico in una settimana tipo, con evidenziazione dell'ora di punta;
- stima dei veicoli indotti generati dall'intervento;
- studio, analisi e verifica funzionale dettagliata dei nodi e delle intersezioni eseguita secondo i principi della "Teoria e Tecnica della Circolazione".

La verifica comparativa effettuata tra i due scenari analizzati (attuale e futuro) ha permesso di stabilire che l'impatto derivante dall'intervento di insediamento dell'attività produttiva sia da considerarsi marginale e tale da non generare criticità sul sistema infrastrutturale limitrofo.

I risultati ottenuti dallo studio hanno dimostrato come nell'ora di punta rilevata nel pomeriggio della giornata tipo del giovedì, dalle ore 17:00 alle ore 18:00, la situazione viabile dell'intersezione e della rete viabile analizzate sia sostanzialmente fluida: ciò vale sia allo stato attuale che nelle condizioni di simulazione futura. Infatti sia i livelli di servizio che i coefficienti di utilizzo dell'intersezione oggetto di verifica hanno dimostrato come il traffico veicolare rimarrà pressoché invariato anche dopo l'insediamento della ditta.

In conclusione la rete viabile non subirà alcun aggravio e i livelli di servizio della stessa rete rimarranno atti a soddisfare la domanda di mobilità.

Studio di Impatto Viabilistico

Equipe S.r.l., San Vito di Leguzzano (VI), Via Vicenza n. 11

ALLEGATI

Rilievi di traffico automatici e manuali
Individuazione dell'ora di punta

DATA

Giugno 2022

RELATORI:

Arch. Roberta Patt

Arch. Loris Villa



Patt Architetto Roberta

VIA DEI TEMPESTA, 3 31023 Resana (TV)
cell: +39 347 7412298
e-mail: architetto.robertapatt@gmail.com

RILIEVO AUTOMATICO EFFETTUATO TRA IL 25/05/2022 ED IL 01/06/2022

Dati generali	
Nome postazione	SP46, dir. nord-ovest
Manovre rilevate	A "OUT", OUTCOMING (1 - 2 - 4)
	A "IN", INCOMING (4 - 2 - 1)
Primo giorno	Mercoledì 25/05/2022 (a partire dalle 12:00)
Secondo giorno	Giovedì 26/05/2022 (24 H)
Terzo giorno	Venerdì 27/05/2022 (24 H)
Quarto giorno	Sabato 28/05/2022 (24 H)
Quinto giorno	Domenica 29/05/2022 (24 H)
Sesto giorno	Lunedì 30/05/2022 (24 H)
Settimo giorno	Martedì 31/05/2022 (24 H)
Ottavo giorno	Mercoledì 01/06/2022 (fino alle 12:00)

N° G	DATA	GIORNO	INTERVALLO	FASCIA ORARIA	ENTRATE	USCITE	NODO I	NODO X	NODO F	VEICOLI	V. EQUIVALENTI	TIPO MEZZO
1	25-mag-22	mercoledì	12:00	11	A-e	C-u	1	2	4	116	116	auto
1	25-mag-22	mercoledì	12:15	12	A-e	C-u	1	2	4	91	91	auto
1	25-mag-22	mercoledì	12:30	12	A-e	C-u	1	2	4	100	100	auto
1	25-mag-22	mercoledì	12:45	12	A-e	C-u	1	2	4	80	80	auto
1	25-mag-22	mercoledì	13:00	12	A-e	C-u	1	2	4	80	80	auto
1	25-mag-22	mercoledì	13:15	13	A-e	C-u	1	2	4	95	95	auto
1	25-mag-22	mercoledì	13:30	13	A-e	C-u	1	2	4	97	97	auto
1	25-mag-22	mercoledì	13:45	13	A-e	C-u	1	2	4	120	120	auto
1	25-mag-22	mercoledì	14:00	13	A-e	C-u	1	2	4	105	105	auto
1	25-mag-22	mercoledì	14:15	14	A-e	C-u	1	2	4	107	107	auto
1	25-mag-22	mercoledì	14:30	14	A-e	C-u	1	2	4	98	98	auto
1	25-mag-22	mercoledì	14:45	14	A-e	C-u	1	2	4	99	99	auto
1	25-mag-22	mercoledì	15:00	14	A-e	C-u	1	2	4	83	83	auto
1	25-mag-22	mercoledì	15:15	15	A-e	C-u	1	2	4	83	83	auto
1	25-mag-22	mercoledì	15:30	15	A-e	C-u	1	2	4	89	89	auto
1	25-mag-22	mercoledì	15:45	15	A-e	C-u	1	2	4	103	103	auto
1	25-mag-22	mercoledì	16:00	15	A-e	C-u	1	2	4	123	123	auto
1	25-mag-22	mercoledì	16:15	16	A-e	C-u	1	2	4	110	110	auto
1	25-mag-22	mercoledì	16:30	16	A-e	C-u	1	2	4	141	141	auto
1	25-mag-22	mercoledì	16:45	16	A-e	C-u	1	2	4	146	146	auto
1	25-mag-22	mercoledì	17:00	16	A-e	C-u	1	2	4	154	154	auto
1	25-mag-22	mercoledì	17:15	17	A-e	C-u	1	2	4	175	175	auto
1	25-mag-22	mercoledì	17:30	17	A-e	C-u	1	2	4	151	151	auto
1	25-mag-22	mercoledì	17:45	17	A-e	C-u	1	2	4	161	161	auto
1	25-mag-22	mercoledì	18:00	17	A-e	C-u	1	2	4	156	156	auto
1	25-mag-22	mercoledì	18:15	18	A-e	C-u	1	2	4	149	149	auto
1	25-mag-22	mercoledì	18:30	18	A-e	C-u	1	2	4	125	125	auto
1	25-mag-22	mercoledì	18:45	18	A-e	C-u	1	2	4	127	127	auto
1	25-mag-22	mercoledì	19:00	18	A-e	C-u	1	2	4	117	117	auto
1	25-mag-22	mercoledì	19:15	19	A-e	C-u	1	2	4	99	99	auto
1	25-mag-22	mercoledì	19:30	19	A-e	C-u	1	2	4	101	101	auto
1	25-mag-22	mercoledì	19:45	19	A-e	C-u	1	2	4	94	94	auto
1	25-mag-22	mercoledì	20:00	19	A-e	C-u	1	2	4	71	71	auto
1	25-mag-22	mercoledì	20:15	20	A-e	C-u	1	2	4	58	58	auto
1	25-mag-22	mercoledì	20:30	20	A-e	C-u	1	2	4	66	66	auto
1	25-mag-22	mercoledì	20:45	20	A-e	C-u	1	2	4	48	48	auto
1	25-mag-22	mercoledì	21:00	20	A-e	C-u	1	2	4	39	39	auto
1	25-mag-22	mercoledì	21:15	21	A-e	C-u	1	2	4	37	37	auto
1	25-mag-22	mercoledì	21:30	21	A-e	C-u	1	2	4	38	38	auto
1	25-mag-22	mercoledì	21:45	21	A-e	C-u	1	2	4	30	30	auto
1	25-mag-22	mercoledì	22:00	21	A-e	C-u	1	2	4	29	29	auto
1	25-mag-22	mercoledì	22:15	22	A-e	C-u	1	2	4	39	39	auto
1	25-mag-22	mercoledì	22:30	22	A-e	C-u	1	2	4	33	33	auto
1	25-mag-22	mercoledì	22:45	22	A-e	C-u	1	2	4	28	28	auto
1	25-mag-22	mercoledì	23:00	22	A-e	C-u	1	2	4	18	18	auto
1	25-mag-22	mercoledì	23:15	23	A-e	C-u	1	2	4	30	30	auto
1	25-mag-22	mercoledì	23:30	23	A-e	C-u	1	2	4	19	19	auto
1	25-mag-22	mercoledì	23:45	23	A-e	C-u	1	2	4	22	22	auto
1	25-mag-22	mercoledì	0:00	23	A-e	C-u	1	2	4	14	14	auto
1	25-mag-22	mercoledì	12:00	11	A-e	C-u	1	2	4	0	0	mezzi commerciali
1	25-mag-22	mercoledì	12:15	12	A-e	C-u	1	2	4	0	0	mezzi commerciali
1	25-mag-22	mercoledì	12:30	12	A-e	C-u	1	2	4	0	0	mezzi commerciali
1	25-mag-22	mercoledì	12:45	12	A-e	C-u	1	2	4	1	2	mezzi commerciali
1	25-mag-22	mercoledì	13:00	12	A-e	C-u	1	2	4	0	0	mezzi commerciali
1	25-mag-22	mercoledì	13:15	13	A-e	C-u	1	2	4	2	3	mezzi commerciali
1	25-mag-22	mercoledì	13:30	13	A-e	C-u	1	2	4	3	5	mezzi commerciali
1	25-mag-22	mercoledì	13:45	13	A-e	C-u	1	2	4	6	9	mezzi commerciali
1	25-mag-22	mercoledì	14:00	13	A-e	C-u	1	2	4	3	5	mezzi commerciali
1	25-mag-22	mercoledì	14:15	14	A-e	C-u	1	2	4	0	0	mezzi commerciali
1	25-mag-22	mercoledì	14:30	14	A-e	C-u	1	2	4	0	0	mezzi commerciali
1	25-mag-22	mercoledì	14:45	14	A-e	C-u	1	2	4	2	3	mezzi commerciali
1	25-mag-22	mercoledì	15:00	14	A-e	C-u	1	2	4	2	3	mezzi commerciali
1	25-mag-22	mercoledì	15:15	15	A-e	C-u	1	2	4	1	2	mezzi commerciali
1	25-mag-22	mercoledì	15:30	15	A-e	C-u	1	2	4	3	5	mezzi commerciali
1	25-mag-22	mercoledì	15:45	15	A-e	C-u	1	2	4	0	0	mezzi commerciali
1	25-mag-22	mercoledì	16:00	15	A-e	C-u	1	2	4	2	3	mezzi commerciali
1	25-mag-22	mercoledì	16:15	16	A-e	C-u	1	2	4	2	3	mezzi commerciali
1	25-mag-22	mercoledì	16:30	16	A-e	C-u	1	2	4	0	0	mezzi commerciali
1	25-mag-22	mercoledì	16:45	16	A-e	C-u	1	2	4	2	3	mezzi commerciali
1	25-mag-22	mercoledì	17:00	16	A-e	C-u	1	2	4	2	3	mezzi commerciali
1	25-mag-22	mercoledì	17:15	17	A-e	C-u	1	2	4	2	3	mezzi commerciali
1	25-mag-22	mercoledì	17:30	17	A-e	C-u	1	2	4	3	5	mezzi commerciali
1	25-mag-22	mercoledì	17:45	17	A-e	C-u	1	2	4	2	3	mezzi commerciali
1	25-mag-22	mercoledì	18:00	17	A-e	C-u	1	2	4	1	2	mezzi commerciali
1	25-mag-22	mercoledì	18:15	18	A-e	C-u	1	2	4	1	2	mezzi commerciali
1	25-mag-22	mercoledì	18:30	18	A-e	C-u	1	2	4	0	0	mezzi commerciali
1	25-mag-22	mercoledì	18:45	18	A-e	C-u	1	2	4	1	2	mezzi commerciali
1	25-mag-22	mercoledì	19:00	18	A-e	C-u	1	2	4	4	6	mezzi commerciali
1	25-mag-22	mercoledì	19:15	19	A-e	C-u	1	2	4	2	3	mezzi commerciali
1	25-mag-22	mercoledì	19:30	19	A-e	C-u	1	2	4	2	3	mezzi commerciali
1	25-mag-22	mercoledì	19:45	19	A-e	C-u	1	2	4	1	2	mezzi commerciali
1	25-mag-22	mercoledì	20:00	19	A-e	C-u	1	2	4	0	0	mezzi commerciali
1	25-mag-22	mercoledì	20:15	20	A-e	C-u	1	2	4	0	0	mezzi commerciali
1	25-mag-22	mercoledì	20:30	20	A-e	C-u	1	2	4	2	3	mezzi commerciali

1	25-mag-22	mercoledì	20:45	20	A-e	C-u	1	2	4	0	0	mezzi commerciali
1	25-mag-22	mercoledì	21:00	20	A-e	C-u	1	2	4	2	3	mezzi commerciali
1	25-mag-22	mercoledì	21:15	21	A-e	C-u	1	2	4	0	0	mezzi commerciali
1	25-mag-22	mercoledì	21:30	21	A-e	C-u	1	2	4	1	2	mezzi commerciali
1	25-mag-22	mercoledì	21:45	21	A-e	C-u	1	2	4	1	2	mezzi commerciali
1	25-mag-22	mercoledì	22:00	21	A-e	C-u	1	2	4	1	2	mezzi commerciali
1	25-mag-22	mercoledì	22:15	22	A-e	C-u	1	2	4	0	0	mezzi commerciali
1	25-mag-22	mercoledì	22:30	22	A-e	C-u	1	2	4	1	2	mezzi commerciali
1	25-mag-22	mercoledì	22:45	22	A-e	C-u	1	2	4	0	0	mezzi commerciali
1	25-mag-22	mercoledì	23:00	22	A-e	C-u	1	2	4	0	0	mezzi commerciali
1	25-mag-22	mercoledì	23:15	23	A-e	C-u	1	2	4	0	0	mezzi commerciali
1	25-mag-22	mercoledì	23:30	23	A-e	C-u	1	2	4	0	0	mezzi commerciali
1	25-mag-22	mercoledì	23:45	23	A-e	C-u	1	2	4	0	0	mezzi commerciali
1	25-mag-22	mercoledì	0:00	23	A-e	C-u	1	2	4	0	0	mezzi commerciali
1	25-mag-22	mercoledì	12:00	11	A-e	C-u	1	2	4	6	12	mezzi pesanti
1	25-mag-22	mercoledì	12:15	12	A-e	C-u	1	2	4	7	14	mezzi pesanti
1	25-mag-22	mercoledì	12:30	12	A-e	C-u	1	2	4	6	12	mezzi pesanti
1	25-mag-22	mercoledì	12:45	12	A-e	C-u	1	2	4	6	12	mezzi pesanti
1	25-mag-22	mercoledì	13:00	12	A-e	C-u	1	2	4	3	6	mezzi pesanti
1	25-mag-22	mercoledì	13:15	13	A-e	C-u	1	2	4	6	12	mezzi pesanti
1	25-mag-22	mercoledì	13:30	13	A-e	C-u	1	2	4	12	24	mezzi pesanti
1	25-mag-22	mercoledì	13:45	13	A-e	C-u	1	2	4	8	16	mezzi pesanti
1	25-mag-22	mercoledì	14:00	13	A-e	C-u	1	2	4	8	16	mezzi pesanti
1	25-mag-22	mercoledì	14:15	14	A-e	C-u	1	2	4	11	22	mezzi pesanti
1	25-mag-22	mercoledì	14:30	14	A-e	C-u	1	2	4	11	22	mezzi pesanti
1	25-mag-22	mercoledì	14:45	14	A-e	C-u	1	2	4	16	32	mezzi pesanti
1	25-mag-22	mercoledì	15:00	14	A-e	C-u	1	2	4	10	20	mezzi pesanti
1	25-mag-22	mercoledì	15:15	15	A-e	C-u	1	2	4	8	16	mezzi pesanti
1	25-mag-22	mercoledì	15:30	15	A-e	C-u	1	2	4	9	18	mezzi pesanti
1	25-mag-22	mercoledì	15:45	15	A-e	C-u	1	2	4	8	16	mezzi pesanti
1	25-mag-22	mercoledì	16:00	15	A-e	C-u	1	2	4	10	20	mezzi pesanti
1	25-mag-22	mercoledì	16:15	16	A-e	C-u	1	2	4	3	6	mezzi pesanti
1	25-mag-22	mercoledì	16:30	16	A-e	C-u	1	2	4	11	22	mezzi pesanti
1	25-mag-22	mercoledì	16:45	16	A-e	C-u	1	2	4	10	20	mezzi pesanti
1	25-mag-22	mercoledì	17:00	16	A-e	C-u	1	2	4	6	12	mezzi pesanti
1	25-mag-22	mercoledì	17:15	17	A-e	C-u	1	2	4	9	18	mezzi pesanti
1	25-mag-22	mercoledì	17:30	17	A-e	C-u	1	2	4	8	16	mezzi pesanti
1	25-mag-22	mercoledì	17:45	17	A-e	C-u	1	2	4	4	8	mezzi pesanti
1	25-mag-22	mercoledì	18:00	17	A-e	C-u	1	2	4	10	20	mezzi pesanti
1	25-mag-22	mercoledì	18:15	18	A-e	C-u	1	2	4	8	16	mezzi pesanti
1	25-mag-22	mercoledì	18:30	18	A-e	C-u	1	2	4	1	2	mezzi pesanti
1	25-mag-22	mercoledì	18:45	18	A-e	C-u	1	2	4	6	12	mezzi pesanti
1	25-mag-22	mercoledì	19:00	18	A-e	C-u	1	2	4	2	4	mezzi pesanti
1	25-mag-22	mercoledì	19:15	19	A-e	C-u	1	2	4	1	2	mezzi pesanti
1	25-mag-22	mercoledì	19:30	19	A-e	C-u	1	2	4	1	2	mezzi pesanti
1	25-mag-22	mercoledì	19:45	19	A-e	C-u	1	2	4	5	10	mezzi pesanti
1	25-mag-22	mercoledì	20:00	19	A-e	C-u	1	2	4	2	4	mezzi pesanti
1	25-mag-22	mercoledì	20:15	20	A-e	C-u	1	2	4	2	4	mezzi pesanti
1	25-mag-22	mercoledì	20:30	20	A-e	C-u	1	2	4	1	2	mezzi pesanti
1	25-mag-22	mercoledì	20:45	20	A-e	C-u	1	2	4	0	0	mezzi pesanti
1	25-mag-22	mercoledì	21:00	20	A-e	C-u	1	2	4	1	2	mezzi pesanti
1	25-mag-22	mercoledì	21:15	21	A-e	C-u	1	2	4	0	0	mezzi pesanti
1	25-mag-22	mercoledì	21:30	21	A-e	C-u	1	2	4	0	0	mezzi pesanti
1	25-mag-22	mercoledì	21:45	21	A-e	C-u	1	2	4	0	0	mezzi pesanti
1	25-mag-22	mercoledì	22:00	21	A-e	C-u	1	2	4	1	2	mezzi pesanti
1	25-mag-22	mercoledì	22:15	22	A-e	C-u	1	2	4	0	0	mezzi pesanti
1	25-mag-22	mercoledì	22:30	22	A-e	C-u	1	2	4	0	0	mezzi pesanti
1	25-mag-22	mercoledì	22:45	22	A-e	C-u	1	2	4	0	0	mezzi pesanti
1	25-mag-22	mercoledì	23:00	22	A-e	C-u	1	2	4	0	0	mezzi pesanti
1	25-mag-22	mercoledì	23:15	23	A-e	C-u	1	2	4	1	2	mezzi pesanti
1	25-mag-22	mercoledì	23:30	23	A-e	C-u	1	2	4	0	0	mezzi pesanti
1	25-mag-22	mercoledì	23:45	23	A-e	C-u	1	2	4	0	0	mezzi pesanti
1	25-mag-22	mercoledì	0:00	23	A-e	C-u	1	2	4	0	0	mezzi pesanti
1	25-mag-22	mercoledì	12:00	11	C-e	A-u	4	2	1	107	107	auto
1	25-mag-22	mercoledì	12:15	12	C-e	A-u	4	2	1	102	102	auto
1	25-mag-22	mercoledì	12:30	12	C-e	A-u	4	2	1	109	109	auto
1	25-mag-22	mercoledì	12:45	12	C-e	A-u	4	2	1	87	87	auto
1	25-mag-22	mercoledì	13:00	12	C-e	A-u	4	2	1	64	64	auto
1	25-mag-22	mercoledì	13:15	13	C-e	A-u	4	2	1	92	92	auto
1	25-mag-22	mercoledì	13:30	13	C-e	A-u	4	2	1	97	97	auto
1	25-mag-22	mercoledì	13:45	13	C-e	A-u	4	2	1	77	77	auto
1	25-mag-22	mercoledì	14:00	13	C-e	A-u	4	2	1	89	89	auto
1	25-mag-22	mercoledì	14:15	14	C-e	A-u	4	2	1	103	103	auto
1	25-mag-22	mercoledì	14:30	14	C-e	A-u	4	2	1	83	83	auto
1	25-mag-22	mercoledì	14:45	14	C-e	A-u	4	2	1	106	106	auto
1	25-mag-22	mercoledì	15:00	14	C-e	A-u	4	2	1	81	81	auto
1	25-mag-22	mercoledì	15:15	15	C-e	A-u	4	2	1	107	107	auto
1	25-mag-22	mercoledì	15:30	15	C-e	A-u	4	2	1	110	110	auto
1	25-mag-22	mercoledì	15:45	15	C-e	A-u	4	2	1	100	100	auto
1	25-mag-22	mercoledì	16:00	15	C-e	A-u	4	2	1	116	116	auto
1	25-mag-22	mercoledì	16:15	16	C-e	A-u	4	2	1	106	106	auto
1	25-mag-22	mercoledì	16:30	16	C-e	A-u	4	2	1	120	120	auto
1	25-mag-22	mercoledì	16:45	16	C-e	A-u	4	2	1	144	144	auto
1	25-mag-22	mercoledì	17:00	16	C-e	A-u	4	2	1	165	165	auto
1	25-mag-22	mercoledì	17:15	17	C-e	A-u	4	2	1	154	154	auto
1	25-mag-22	mercoledì	17:30	17	C-e	A-u	4	2	1	169	169	auto
1	25-mag-22	mercoledì	17:45	17	C-e	A-u	4	2	1	181	181	auto
1	25-mag-22	mercoledì	18:00	17	C-e	A-u	4	2	1	178	178	auto
1	25-mag-22	mercoledì	18:15	18	C-e	A-u	4	2	1	143	143	auto
1	25-mag-22	mercoledì	18:30	18	C-e	A-u	4	2	1	132	132	auto
1	25-mag-22	mercoledì	18:45	18	C-e	A-u	4	2	1	116	116	auto
1	25-mag-22	mercoledì	19:00	18	C-e	A-u	4	2	1	122	122	auto
1	25-mag-22	mercoledì	19:15	19	C-e	A-u	4	2	1	128	128	auto

1	25-mag-22	mercoledì	19:30	19	C-e	A-u	4	2	1	91	91	auto
1	25-mag-22	mercoledì	19:45	19	C-e	A-u	4	2	1	72	72	auto
1	25-mag-22	mercoledì	20:00	19	C-e	A-u	4	2	1	78	78	auto
1	25-mag-22	mercoledì	20:15	20	C-e	A-u	4	2	1	88	88	auto
1	25-mag-22	mercoledì	20:30	20	C-e	A-u	4	2	1	51	51	auto
1	25-mag-22	mercoledì	20:45	20	C-e	A-u	4	2	1	48	48	auto
1	25-mag-22	mercoledì	21:00	20	C-e	A-u	4	2	1	32	32	auto
1	25-mag-22	mercoledì	21:15	21	C-e	A-u	4	2	1	41	41	auto
1	25-mag-22	mercoledì	21:30	21	C-e	A-u	4	2	1	39	39	auto
1	25-mag-22	mercoledì	21:45	21	C-e	A-u	4	2	1	31	31	auto
1	25-mag-22	mercoledì	22:00	21	C-e	A-u	4	2	1	27	27	auto
1	25-mag-22	mercoledì	22:15	22	C-e	A-u	4	2	1	51	51	auto
1	25-mag-22	mercoledì	22:30	22	C-e	A-u	4	2	1	20	20	auto
1	25-mag-22	mercoledì	22:45	22	C-e	A-u	4	2	1	26	26	auto
1	25-mag-22	mercoledì	23:00	22	C-e	A-u	4	2	1	44	44	auto
1	25-mag-22	mercoledì	23:15	23	C-e	A-u	4	2	1	31	31	auto
1	25-mag-22	mercoledì	23:30	23	C-e	A-u	4	2	1	19	19	auto
1	25-mag-22	mercoledì	23:45	23	C-e	A-u	4	2	1	18	18	auto
1	25-mag-22	mercoledì	0:00	23	C-e	A-u	4	2	1	18	18	auto
1	25-mag-22	mercoledì	12:00	11	C-e	A-u	4	2	1	3	5	mezzi commerciali
1	25-mag-22	mercoledì	12:15	12	C-e	A-u	4	2	1	1	2	mezzi commerciali
1	25-mag-22	mercoledì	12:30	12	C-e	A-u	4	2	1	2	3	mezzi commerciali
1	25-mag-22	mercoledì	12:45	12	C-e	A-u	4	2	1	2	2	mezzi commerciali
1	25-mag-22	mercoledì	13:00	12	C-e	A-u	4	2	1	0	0	mezzi commerciali
1	25-mag-22	mercoledì	13:15	13	C-e	A-u	4	2	1	0	0	mezzi commerciali
1	25-mag-22	mercoledì	13:30	13	C-e	A-u	4	2	1	2	3	mezzi commerciali
1	25-mag-22	mercoledì	13:45	13	C-e	A-u	4	2	1	2	3	mezzi commerciali
1	25-mag-22	mercoledì	14:00	13	C-e	A-u	4	2	1	4	6	mezzi commerciali
1	25-mag-22	mercoledì	14:15	14	C-e	A-u	4	2	1	0	0	mezzi commerciali
1	25-mag-22	mercoledì	14:30	14	C-e	A-u	4	2	1	0	0	mezzi commerciali
1	25-mag-22	mercoledì	14:45	14	C-e	A-u	4	2	1	0	0	mezzi commerciali
1	25-mag-22	mercoledì	15:00	14	C-e	A-u	4	2	1	1	2	mezzi commerciali
1	25-mag-22	mercoledì	15:15	15	C-e	A-u	4	2	1	2	3	mezzi commerciali
1	25-mag-22	mercoledì	15:30	15	C-e	A-u	4	2	1	3	5	mezzi commerciali
1	25-mag-22	mercoledì	15:45	15	C-e	A-u	4	2	1	1	2	mezzi commerciali
1	25-mag-22	mercoledì	16:00	15	C-e	A-u	4	2	1	3	5	mezzi commerciali
1	25-mag-22	mercoledì	16:15	16	C-e	A-u	4	2	1	2	3	mezzi commerciali
1	25-mag-22	mercoledì	16:30	16	C-e	A-u	4	2	1	3	5	mezzi commerciali
1	25-mag-22	mercoledì	16:45	16	C-e	A-u	4	2	1	2	3	mezzi commerciali
1	25-mag-22	mercoledì	17:00	16	C-e	A-u	4	2	1	4	6	mezzi commerciali
1	25-mag-22	mercoledì	17:15	17	C-e	A-u	4	2	1	5	8	mezzi commerciali
1	25-mag-22	mercoledì	17:30	17	C-e	A-u	4	2	1	3	5	mezzi commerciali
1	25-mag-22	mercoledì	17:45	17	C-e	A-u	4	2	1	2	3	mezzi commerciali
1	25-mag-22	mercoledì	18:00	17	C-e	A-u	4	2	1	3	5	mezzi commerciali
1	25-mag-22	mercoledì	18:15	18	C-e	A-u	4	2	1	2	3	mezzi commerciali
1	25-mag-22	mercoledì	18:30	18	C-e	A-u	4	2	1	0	0	mezzi commerciali
1	25-mag-22	mercoledì	18:45	18	C-e	A-u	4	2	1	2	3	mezzi commerciali
1	25-mag-22	mercoledì	19:00	18	C-e	A-u	4	2	1	3	5	mezzi commerciali
1	25-mag-22	mercoledì	19:15	19	C-e	A-u	4	2	1	0	0	mezzi commerciali
1	25-mag-22	mercoledì	19:30	19	C-e	A-u	4	2	1	1	2	mezzi commerciali
1	25-mag-22	mercoledì	19:45	19	C-e	A-u	4	2	1	0	0	mezzi commerciali
1	25-mag-22	mercoledì	20:00	19	C-e	A-u	4	2	1	0	0	mezzi commerciali
1	25-mag-22	mercoledì	20:15	20	C-e	A-u	4	2	1	0	0	mezzi commerciali
1	25-mag-22	mercoledì	20:30	20	C-e	A-u	4	2	1	0	0	mezzi commerciali
1	25-mag-22	mercoledì	20:45	20	C-e	A-u	4	2	1	0	0	mezzi commerciali
1	25-mag-22	mercoledì	21:00	20	C-e	A-u	4	2	1	1	2	mezzi commerciali
1	25-mag-22	mercoledì	21:15	21	C-e	A-u	4	2	1	0	0	mezzi commerciali
1	25-mag-22	mercoledì	21:30	21	C-e	A-u	4	2	1	0	0	mezzi commerciali
1	25-mag-22	mercoledì	21:45	21	C-e	A-u	4	2	1	0	0	mezzi commerciali
1	25-mag-22	mercoledì	22:00	21	C-e	A-u	4	2	1	0	0	mezzi commerciali
1	25-mag-22	mercoledì	22:15	22	C-e	A-u	4	2	1	0	0	mezzi commerciali
1	25-mag-22	mercoledì	22:30	22	C-e	A-u	4	2	1	0	0	mezzi commerciali
1	25-mag-22	mercoledì	22:45	22	C-e	A-u	4	2	1	0	0	mezzi commerciali
1	25-mag-22	mercoledì	23:00	22	C-e	A-u	4	2	1	0	0	mezzi commerciali
1	25-mag-22	mercoledì	23:15	23	C-e	A-u	4	2	1	0	0	mezzi commerciali
1	25-mag-22	mercoledì	23:30	23	C-e	A-u	4	2	1	0	0	mezzi commerciali
1	25-mag-22	mercoledì	23:45	23	C-e	A-u	4	2	1	0	0	mezzi commerciali
1	25-mag-22	mercoledì	0:00	23	C-e	A-u	4	2	1	0	0	mezzi commerciali
1	25-mag-22	mercoledì	12:00	11	C-e	A-u	4	2	1	9	18	mezzi pesanti
1	25-mag-22	mercoledì	12:15	12	C-e	A-u	4	2	1	5	10	mezzi pesanti
1	25-mag-22	mercoledì	12:30	12	C-e	A-u	4	2	1	9	18	mezzi pesanti
1	25-mag-22	mercoledì	12:45	12	C-e	A-u	4	2	1	3	6	mezzi pesanti
1	25-mag-22	mercoledì	13:00	12	C-e	A-u	4	2	1	3	6	mezzi pesanti
1	25-mag-22	mercoledì	13:15	13	C-e	A-u	4	2	1	7	14	mezzi pesanti
1	25-mag-22	mercoledì	13:30	13	C-e	A-u	4	2	1	8	16	mezzi pesanti
1	25-mag-22	mercoledì	13:45	13	C-e	A-u	4	2	1	8	16	mezzi pesanti
1	25-mag-22	mercoledì	14:00	13	C-e	A-u	4	2	1	8	16	mezzi pesanti
1	25-mag-22	mercoledì	14:15	14	C-e	A-u	4	2	1	11	22	mezzi pesanti
1	25-mag-22	mercoledì	14:30	14	C-e	A-u	4	2	1	12	24	mezzi pesanti
1	25-mag-22	mercoledì	14:45	14	C-e	A-u	4	2	1	15	30	mezzi pesanti
1	25-mag-22	mercoledì	15:00	14	C-e	A-u	4	2	1	8	16	mezzi pesanti
1	25-mag-22	mercoledì	15:15	15	C-e	A-u	4	2	1	11	22	mezzi pesanti
1	25-mag-22	mercoledì	15:30	15	C-e	A-u	4	2	1	11	22	mezzi pesanti
1	25-mag-22	mercoledì	15:45	15	C-e	A-u	4	2	1	5	10	mezzi pesanti
1	25-mag-22	mercoledì	16:00	15	C-e	A-u	4	2	1	11	22	mezzi pesanti
1	25-mag-22	mercoledì	16:15	16	C-e	A-u	4	2	1	5	10	mezzi pesanti
1	25-mag-22	mercoledì	16:30	16	C-e	A-u	4	2	1	8	16	mezzi pesanti
1	25-mag-22	mercoledì	16:45	16	C-e	A-u	4	2	1	8	16	mezzi pesanti
1	25-mag-22	mercoledì	17:00	16	C-e	A-u	4	2	1	7	14	mezzi pesanti
1	25-mag-22	mercoledì	17:15	17	C-e	A-u	4	2	1	9	18	mezzi pesanti
1	25-mag-22	mercoledì	17:30	17	C-e	A-u	4	2	1	7	14	mezzi pesanti
1	25-mag-22	mercoledì	17:45	17	C-e	A-u	4	2	1	8	16	mezzi pesanti
1	25-mag-22	mercoledì	18:00	17	C-e	A-u	4	2	1	8	16	mezzi pesanti

1	25-mag-22	mercoledì	18:15	18	C-e	A-u	4	2	1	4	8	mezzi pesanti
1	25-mag-22	mercoledì	18:30	18	C-e	A-u	4	2	1	5	10	mezzi pesanti
1	25-mag-22	mercoledì	18:45	18	C-e	A-u	4	2	1	4	8	mezzi pesanti
1	25-mag-22	mercoledì	19:00	18	C-e	A-u	4	2	1	4	8	mezzi pesanti
1	25-mag-22	mercoledì	19:15	19	C-e	A-u	4	2	1	5	10	mezzi pesanti
1	25-mag-22	mercoledì	19:30	19	C-e	A-u	4	2	1	2	4	mezzi pesanti
1	25-mag-22	mercoledì	19:45	19	C-e	A-u	4	2	1	1	2	mezzi pesanti
1	25-mag-22	mercoledì	20:00	19	C-e	A-u	4	2	1	3	6	mezzi pesanti
1	25-mag-22	mercoledì	20:15	20	C-e	A-u	4	2	1	2	4	mezzi pesanti
1	25-mag-22	mercoledì	20:30	20	C-e	A-u	4	2	1	0	0	mezzi pesanti
1	25-mag-22	mercoledì	20:45	20	C-e	A-u	4	2	1	0	0	mezzi pesanti
1	25-mag-22	mercoledì	21:00	20	C-e	A-u	4	2	1	0	0	mezzi pesanti
1	25-mag-22	mercoledì	21:15	21	C-e	A-u	4	2	1	0	0	mezzi pesanti
1	25-mag-22	mercoledì	21:30	21	C-e	A-u	4	2	1	0	0	mezzi pesanti
1	25-mag-22	mercoledì	21:45	21	C-e	A-u	4	2	1	0	0	mezzi pesanti
1	25-mag-22	mercoledì	22:00	21	C-e	A-u	4	2	1	1	2	mezzi pesanti
1	25-mag-22	mercoledì	22:15	22	C-e	A-u	4	2	1	0	0	mezzi pesanti
1	25-mag-22	mercoledì	22:30	22	C-e	A-u	4	2	1	0	0	mezzi pesanti
1	25-mag-22	mercoledì	22:45	22	C-e	A-u	4	2	1	1	2	mezzi pesanti
1	25-mag-22	mercoledì	23:00	22	C-e	A-u	4	2	1	1	2	mezzi pesanti
1	25-mag-22	mercoledì	23:15	23	C-e	A-u	4	2	1	0	0	mezzi pesanti
1	25-mag-22	mercoledì	23:30	23	C-e	A-u	4	2	1	1	2	mezzi pesanti
1	25-mag-22	mercoledì	23:45	23	C-e	A-u	4	2	1	1	2	mezzi pesanti
1	25-mag-22	mercoledì	0:00	23	C-e	A-u	4	2	1	0	0	mezzi pesanti
2	26-mag-22	giovedì	0:15	0	A-e	C-u	1	2	4	9	9	auto
2	26-mag-22	giovedì	0:30	0	A-e	C-u	1	2	4	10	10	auto
2	26-mag-22	giovedì	0:45	0	A-e	C-u	1	2	4	5	5	auto
2	26-mag-22	giovedì	1:00	0	A-e	C-u	1	2	4	7	7	auto
2	26-mag-22	giovedì	1:15	1	A-e	C-u	1	2	4	1	1	auto
2	26-mag-22	giovedì	1:30	1	A-e	C-u	1	2	4	2	2	auto
2	26-mag-22	giovedì	1:45	1	A-e	C-u	1	2	4	1	1	auto
2	26-mag-22	giovedì	2:00	1	A-e	C-u	1	2	4	2	2	auto
2	26-mag-22	giovedì	2:15	2	A-e	C-u	1	2	4	5	5	auto
2	26-mag-22	giovedì	2:30	2	A-e	C-u	1	2	4	2	2	auto
2	26-mag-22	giovedì	2:45	2	A-e	C-u	1	2	4	1	1	auto
2	26-mag-22	giovedì	3:00	2	A-e	C-u	1	2	4	2	2	auto
2	26-mag-22	giovedì	3:15	3	A-e	C-u	1	2	4	2	2	auto
2	26-mag-22	giovedì	3:30	3	A-e	C-u	1	2	4	3	3	auto
2	26-mag-22	giovedì	3:45	3	A-e	C-u	1	2	4	1	1	auto
2	26-mag-22	giovedì	4:00	3	A-e	C-u	1	2	4	7	7	auto
2	26-mag-22	giovedì	4:15	4	A-e	C-u	1	2	4	3	3	auto
2	26-mag-22	giovedì	4:30	4	A-e	C-u	1	2	4	2	2	auto
2	26-mag-22	giovedì	4:45	4	A-e	C-u	1	2	4	8	8	auto
2	26-mag-22	giovedì	5:00	4	A-e	C-u	1	2	4	5	5	auto
2	26-mag-22	giovedì	5:15	5	A-e	C-u	1	2	4	22	22	auto
2	26-mag-22	giovedì	5:30	5	A-e	C-u	1	2	4	34	34	auto
2	26-mag-22	giovedì	5:45	5	A-e	C-u	1	2	4	33	33	auto
2	26-mag-22	giovedì	6:00	5	A-e	C-u	1	2	4	41	41	auto
2	26-mag-22	giovedì	6:15	6	A-e	C-u	1	2	4	52	52	auto
2	26-mag-22	giovedì	6:30	6	A-e	C-u	1	2	4	84	84	auto
2	26-mag-22	giovedì	6:45	6	A-e	C-u	1	2	4	105	105	auto
2	26-mag-22	giovedì	7:00	6	A-e	C-u	1	2	4	108	108	auto
2	26-mag-22	giovedì	7:15	7	A-e	C-u	1	2	4	133	133	auto
2	26-mag-22	giovedì	7:30	7	A-e	C-u	1	2	4	181	181	auto
2	26-mag-22	giovedì	7:45	7	A-e	C-u	1	2	4	186	186	auto
2	26-mag-22	giovedì	8:00	7	A-e	C-u	1	2	4	215	215	auto
2	26-mag-22	giovedì	8:15	8	A-e	C-u	1	2	4	152	152	auto
2	26-mag-22	giovedì	8:30	8	A-e	C-u	1	2	4	101	101	auto
2	26-mag-22	giovedì	8:45	8	A-e	C-u	1	2	4	101	101	auto
2	26-mag-22	giovedì	9:00	8	A-e	C-u	1	2	4	84	84	auto
2	26-mag-22	giovedì	9:15	9	A-e	C-u	1	2	4	87	87	auto
2	26-mag-22	giovedì	9:30	9	A-e	C-u	1	2	4	87	87	auto
2	26-mag-22	giovedì	9:45	9	A-e	C-u	1	2	4	83	83	auto
2	26-mag-22	giovedì	10:00	9	A-e	C-u	1	2	4	98	98	auto
2	26-mag-22	giovedì	10:15	10	A-e	C-u	1	2	4	96	96	auto
2	26-mag-22	giovedì	10:30	10	A-e	C-u	1	2	4	95	95	auto
2	26-mag-22	giovedì	10:45	10	A-e	C-u	1	2	4	76	76	auto
2	26-mag-22	giovedì	11:00	10	A-e	C-u	1	2	4	92	92	auto
2	26-mag-22	giovedì	11:15	11	A-e	C-u	1	2	4	74	74	auto
2	26-mag-22	giovedì	11:30	11	A-e	C-u	1	2	4	75	75	auto
2	26-mag-22	giovedì	11:45	11	A-e	C-u	1	2	4	79	79	auto
2	26-mag-22	giovedì	12:00	11	A-e	C-u	1	2	4	97	97	auto
2	26-mag-22	giovedì	12:15	12	A-e	C-u	1	2	4	92	92	auto
2	26-mag-22	giovedì	12:30	12	A-e	C-u	1	2	4	73	73	auto
2	26-mag-22	giovedì	12:45	12	A-e	C-u	1	2	4	103	103	auto
2	26-mag-22	giovedì	13:00	12	A-e	C-u	1	2	4	100	100	auto
2	26-mag-22	giovedì	13:15	13	A-e	C-u	1	2	4	99	99	auto
2	26-mag-22	giovedì	13:30	13	A-e	C-u	1	2	4	90	90	auto
2	26-mag-22	giovedì	13:45	13	A-e	C-u	1	2	4	126	126	auto
2	26-mag-22	giovedì	14:00	13	A-e	C-u	1	2	4	102	102	auto
2	26-mag-22	giovedì	14:15	14	A-e	C-u	1	2	4	108	108	auto
2	26-mag-22	giovedì	14:30	14	A-e	C-u	1	2	4	92	92	auto
2	26-mag-22	giovedì	14:45	14	A-e	C-u	1	2	4	99	99	auto
2	26-mag-22	giovedì	15:00	14	A-e	C-u	1	2	4	101	101	auto
2	26-mag-22	giovedì	15:15	15	A-e	C-u	1	2	4	94	94	auto
2	26-mag-22	giovedì	15:30	15	A-e	C-u	1	2	4	96	96	auto
2	26-mag-22	giovedì	15:45	15	A-e	C-u	1	2	4	88	88	auto
2	26-mag-22	giovedì	16:00	15	A-e	C-u	1	2	4	117	117	auto
2	26-mag-22	giovedì	16:15	16	A-e	C-u	1	2	4	136	136	auto
2	26-mag-22	giovedì	16:30	16	A-e	C-u	1	2	4	146	146	auto
2	26-mag-22	giovedì	16:45	16	A-e	C-u	1	2	4	147	147	auto
2	26-mag-22	giovedì	17:00	16	A-e	C-u	1	2	4	164	164	auto
2	26-mag-22	giovedì	17:15	17	A-e	C-u	1	2	4	154	154	auto

2	26-mag-22	giovedì	17:30	17	A-e	C-u	1	2	4	159	159	auto
2	26-mag-22	giovedì	17:45	17	A-e	C-u	1	2	4	154	154	auto
2	26-mag-22	giovedì	18:00	17	A-e	C-u	1	2	4	152	152	auto
2	26-mag-22	giovedì	18:15	18	A-e	C-u	1	2	4	179	179	auto
2	26-mag-22	giovedì	18:30	18	A-e	C-u	1	2	4	108	108	auto
2	26-mag-22	giovedì	18:45	18	A-e	C-u	1	2	4	113	113	auto
2	26-mag-22	giovedì	19:00	18	A-e	C-u	1	2	4	84	84	auto
2	26-mag-22	giovedì	19:15	19	A-e	C-u	1	2	4	115	115	auto
2	26-mag-22	giovedì	19:30	19	A-e	C-u	1	2	4	67	67	auto
2	26-mag-22	giovedì	19:45	19	A-e	C-u	1	2	4	62	62	auto
2	26-mag-22	giovedì	20:00	19	A-e	C-u	1	2	4	77	77	auto
2	26-mag-22	giovedì	20:15	20	A-e	C-u	1	2	4	56	56	auto
2	26-mag-22	giovedì	20:30	20	A-e	C-u	1	2	4	52	52	auto
2	26-mag-22	giovedì	20:45	20	A-e	C-u	1	2	4	52	52	auto
2	26-mag-22	giovedì	21:00	20	A-e	C-u	1	2	4	39	39	auto
2	26-mag-22	giovedì	21:15	21	A-e	C-u	1	2	4	46	46	auto
2	26-mag-22	giovedì	21:30	21	A-e	C-u	1	2	4	48	48	auto
2	26-mag-22	giovedì	21:45	21	A-e	C-u	1	2	4	25	25	auto
2	26-mag-22	giovedì	22:00	21	A-e	C-u	1	2	4	30	30	auto
2	26-mag-22	giovedì	22:15	22	A-e	C-u	1	2	4	45	45	auto
2	26-mag-22	giovedì	22:30	22	A-e	C-u	1	2	4	21	21	auto
2	26-mag-22	giovedì	22:45	22	A-e	C-u	1	2	4	28	28	auto
2	26-mag-22	giovedì	23:00	22	A-e	C-u	1	2	4	20	20	auto
2	26-mag-22	giovedì	23:15	23	A-e	C-u	1	2	4	23	23	auto
2	26-mag-22	giovedì	23:30	23	A-e	C-u	1	2	4	9	9	auto
2	26-mag-22	giovedì	23:45	23	A-e	C-u	1	2	4	16	16	auto
2	26-mag-22	giovedì	0:00	23	A-e	C-u	1	2	4	12	12	auto
2	26-mag-22	giovedì	0:15	0	A-e	C-u	1	2	4	0	0	mezzi commerciali
2	26-mag-22	giovedì	0:30	0	A-e	C-u	1	2	4	0	0	mezzi commerciali
2	26-mag-22	giovedì	0:45	0	A-e	C-u	1	2	4	0	0	mezzi commerciali
2	26-mag-22	giovedì	1:00	0	A-e	C-u	1	2	4	0	0	mezzi commerciali
2	26-mag-22	giovedì	1:15	1	A-e	C-u	1	2	4	0	0	mezzi commerciali
2	26-mag-22	giovedì	1:30	1	A-e	C-u	1	2	4	0	0	mezzi commerciali
2	26-mag-22	giovedì	1:45	1	A-e	C-u	1	2	4	0	0	mezzi commerciali
2	26-mag-22	giovedì	2:00	1	A-e	C-u	1	2	4	0	0	mezzi commerciali
2	26-mag-22	giovedì	2:15	2	A-e	C-u	1	2	4	0	0	mezzi commerciali
2	26-mag-22	giovedì	2:30	2	A-e	C-u	1	2	4	0	0	mezzi commerciali
2	26-mag-22	giovedì	2:45	2	A-e	C-u	1	2	4	0	0	mezzi commerciali
2	26-mag-22	giovedì	3:00	2	A-e	C-u	1	2	4	0	0	mezzi commerciali
2	26-mag-22	giovedì	3:15	3	A-e	C-u	1	2	4	0	0	mezzi commerciali
2	26-mag-22	giovedì	3:30	3	A-e	C-u	1	2	4	0	0	mezzi commerciali
2	26-mag-22	giovedì	3:45	3	A-e	C-u	1	2	4	0	0	mezzi commerciali
2	26-mag-22	giovedì	4:00	3	A-e	C-u	1	2	4	0	0	mezzi commerciali
2	26-mag-22	giovedì	4:15	4	A-e	C-u	1	2	4	0	0	mezzi commerciali
2	26-mag-22	giovedì	4:30	4	A-e	C-u	1	2	4	0	0	mezzi commerciali
2	26-mag-22	giovedì	4:45	4	A-e	C-u	1	2	4	0	0	mezzi commerciali
2	26-mag-22	giovedì	5:00	4	A-e	C-u	1	2	4	1	2	mezzi commerciali
2	26-mag-22	giovedì	5:15	5	A-e	C-u	1	2	4	1	2	mezzi commerciali
2	26-mag-22	giovedì	5:30	5	A-e	C-u	1	2	4	1	2	mezzi commerciali
2	26-mag-22	giovedì	5:45	5	A-e	C-u	1	2	4	1	2	mezzi commerciali
2	26-mag-22	giovedì	6:00	5	A-e	C-u	1	2	4	0	0	mezzi commerciali
2	26-mag-22	giovedì	6:15	6	A-e	C-u	1	2	4	2	3	mezzi commerciali
2	26-mag-22	giovedì	6:30	6	A-e	C-u	1	2	4	0	0	mezzi commerciali
2	26-mag-22	giovedì	6:45	6	A-e	C-u	1	2	4	2	3	mezzi commerciali
2	26-mag-22	giovedì	7:00	6	A-e	C-u	1	2	4	0	0	mezzi commerciali
2	26-mag-22	giovedì	7:15	7	A-e	C-u	1	2	4	3	5	mezzi commerciali
2	26-mag-22	giovedì	7:30	7	A-e	C-u	1	2	4	2	3	mezzi commerciali
2	26-mag-22	giovedì	7:45	7	A-e	C-u	1	2	4	1	2	mezzi commerciali
2	26-mag-22	giovedì	8:00	7	A-e	C-u	1	2	4	2	3	mezzi commerciali
2	26-mag-22	giovedì	8:15	8	A-e	C-u	1	2	4	3	5	mezzi commerciali
2	26-mag-22	giovedì	8:30	8	A-e	C-u	1	2	4	2	3	mezzi commerciali
2	26-mag-22	giovedì	8:45	8	A-e	C-u	1	2	4	0	0	mezzi commerciali
2	26-mag-22	giovedì	9:00	8	A-e	C-u	1	2	4	3	5	mezzi commerciali
2	26-mag-22	giovedì	9:15	9	A-e	C-u	1	2	4	2	3	mezzi commerciali
2	26-mag-22	giovedì	9:30	9	A-e	C-u	1	2	4	1	2	mezzi commerciali
2	26-mag-22	giovedì	9:45	9	A-e	C-u	1	2	4	0	0	mezzi commerciali
2	26-mag-22	giovedì	10:00	9	A-e	C-u	1	2	4	0	0	mezzi commerciali
2	26-mag-22	giovedì	10:15	10	A-e	C-u	1	2	4	2	3	mezzi commerciali
2	26-mag-22	giovedì	10:30	10	A-e	C-u	1	2	4	1	2	mezzi commerciali
2	26-mag-22	giovedì	10:45	10	A-e	C-u	1	2	4	0	0	mezzi commerciali
2	26-mag-22	giovedì	11:00	10	A-e	C-u	1	2	4	2	3	mezzi commerciali
2	26-mag-22	giovedì	11:15	11	A-e	C-u	1	2	4	1	2	mezzi commerciali
2	26-mag-22	giovedì	11:30	11	A-e	C-u	1	2	4	1	2	mezzi commerciali
2	26-mag-22	giovedì	11:45	11	A-e	C-u	1	2	4	0	0	mezzi commerciali
2	26-mag-22	giovedì	12:00	11	A-e	C-u	1	2	4	0	0	mezzi commerciali
2	26-mag-22	giovedì	12:15	12	A-e	C-u	1	2	4	0	0	mezzi commerciali
2	26-mag-22	giovedì	12:30	12	A-e	C-u	1	2	4	0	0	mezzi commerciali
2	26-mag-22	giovedì	12:45	12	A-e	C-u	1	2	4	1	2	mezzi commerciali
2	26-mag-22	giovedì	13:00	12	A-e	C-u	1	2	4	0	0	mezzi commerciali
2	26-mag-22	giovedì	13:15	13	A-e	C-u	1	2	4	1	2	mezzi commerciali
2	26-mag-22	giovedì	13:30	13	A-e	C-u	1	2	4	3	5	mezzi commerciali
2	26-mag-22	giovedì	13:45	13	A-e	C-u	1	2	4	9	14	mezzi commerciali
2	26-mag-22	giovedì	14:00	13	A-e	C-u	1	2	4	0	0	mezzi commerciali
2	26-mag-22	giovedì	14:15	14	A-e	C-u	1	2	4	2	3	mezzi commerciali
2	26-mag-22	giovedì	14:30	14	A-e	C-u	1	2	4	1	2	mezzi commerciali
2	26-mag-22	giovedì	14:45	14	A-e	C-u	1	2	4	3	5	mezzi commerciali
2	26-mag-22	giovedì	15:00	14	A-e	C-u	1	2	4	1	2	mezzi commerciali
2	26-mag-22	giovedì	15:15	15	A-e	C-u	1	2	4	0	0	mezzi commerciali
2	26-mag-22	giovedì	15:30	15	A-e	C-u	1	2	4	1	2	mezzi commerciali
2	26-mag-22	giovedì	15:45	15	A-e	C-u	1	2	4	1	2	mezzi commerciali
2	26-mag-22	giovedì	16:00	15	A-e	C-u	1	2	4	0	0	mezzi commerciali
2	26-mag-22	giovedì	16:15	16	A-e	C-u	1	2	4	4	6	mezzi commerciali
2	26-mag-22	giovedì	16:30	16	A-e	C-u	1	2	4	4	6	mezzi commerciali

2	26-mag-22	giovedì	16:45	16	A-e	C-u	1	2	4	1	2	mezzi commerciali
2	26-mag-22	giovedì	17:00	16	A-e	C-u	1	2	4	2	3	mezzi commerciali
2	26-mag-22	giovedì	17:15	17	A-e	C-u	1	2	4	2	3	mezzi commerciali
2	26-mag-22	giovedì	17:30	17	A-e	C-u	1	2	4	1	2	mezzi commerciali
2	26-mag-22	giovedì	17:45	17	A-e	C-u	1	2	4	2	3	mezzi commerciali
2	26-mag-22	giovedì	18:00	17	A-e	C-u	1	2	4	3	5	mezzi commerciali
2	26-mag-22	giovedì	18:15	18	A-e	C-u	1	2	4	0	0	mezzi commerciali
2	26-mag-22	giovedì	18:30	18	A-e	C-u	1	2	4	0	0	mezzi commerciali
2	26-mag-22	giovedì	18:45	18	A-e	C-u	1	2	4	2	3	mezzi commerciali
2	26-mag-22	giovedì	19:00	18	A-e	C-u	1	2	4	1	2	mezzi commerciali
2	26-mag-22	giovedì	19:15	19	A-e	C-u	1	2	4	1	2	mezzi commerciali
2	26-mag-22	giovedì	19:30	19	A-e	C-u	1	2	4	1	2	mezzi commerciali
2	26-mag-22	giovedì	19:45	19	A-e	C-u	1	2	4	2	3	mezzi commerciali
2	26-mag-22	giovedì	20:00	19	A-e	C-u	1	2	4	1	2	mezzi commerciali
2	26-mag-22	giovedì	20:15	20	A-e	C-u	1	2	4	0	0	mezzi commerciali
2	26-mag-22	giovedì	20:30	20	A-e	C-u	1	2	4	0	0	mezzi commerciali
2	26-mag-22	giovedì	20:45	20	A-e	C-u	1	2	4	1	2	mezzi commerciali
2	26-mag-22	giovedì	21:00	20	A-e	C-u	1	2	4	1	2	mezzi commerciali
2	26-mag-22	giovedì	21:15	21	A-e	C-u	1	2	4	1	2	mezzi commerciali
2	26-mag-22	giovedì	21:30	21	A-e	C-u	1	2	4	0	0	mezzi commerciali
2	26-mag-22	giovedì	21:45	21	A-e	C-u	1	2	4	1	2	mezzi commerciali
2	26-mag-22	giovedì	22:00	21	A-e	C-u	1	2	4	0	0	mezzi commerciali
2	26-mag-22	giovedì	22:15	22	A-e	C-u	1	2	4	1	2	mezzi commerciali
2	26-mag-22	giovedì	22:30	22	A-e	C-u	1	2	4	1	2	mezzi commerciali
2	26-mag-22	giovedì	22:45	22	A-e	C-u	1	2	4	1	2	mezzi commerciali
2	26-mag-22	giovedì	23:00	22	A-e	C-u	1	2	4	0	0	mezzi commerciali
2	26-mag-22	giovedì	23:15	23	A-e	C-u	1	2	4	0	0	mezzi commerciali
2	26-mag-22	giovedì	23:30	23	A-e	C-u	1	2	4	0	0	mezzi commerciali
2	26-mag-22	giovedì	23:45	23	A-e	C-u	1	2	4	1	2	mezzi commerciali
2	26-mag-22	giovedì	0:00	23	A-e	C-u	1	2	4	0	0	mezzi commerciali
2	26-mag-22	giovedì	0:15	0	A-e	C-u	1	2	4	0	0	mezzi pesanti
2	26-mag-22	giovedì	0:30	0	A-e	C-u	1	2	4	0	0	mezzi pesanti
2	26-mag-22	giovedì	0:45	0	A-e	C-u	1	2	4	0	0	mezzi pesanti
2	26-mag-22	giovedì	1:00	0	A-e	C-u	1	2	4	0	0	mezzi pesanti
2	26-mag-22	giovedì	1:15	1	A-e	C-u	1	2	4	0	0	mezzi pesanti
2	26-mag-22	giovedì	1:30	1	A-e	C-u	1	2	4	0	0	mezzi pesanti
2	26-mag-22	giovedì	1:45	1	A-e	C-u	1	2	4	0	0	mezzi pesanti
2	26-mag-22	giovedì	2:00	1	A-e	C-u	1	2	4	0	0	mezzi pesanti
2	26-mag-22	giovedì	2:15	2	A-e	C-u	1	2	4	0	0	mezzi pesanti
2	26-mag-22	giovedì	2:30	2	A-e	C-u	1	2	4	0	0	mezzi pesanti
2	26-mag-22	giovedì	2:45	2	A-e	C-u	1	2	4	0	0	mezzi pesanti
2	26-mag-22	giovedì	3:00	2	A-e	C-u	1	2	4	0	0	mezzi pesanti
2	26-mag-22	giovedì	3:15	3	A-e	C-u	1	2	4	0	0	mezzi pesanti
2	26-mag-22	giovedì	3:30	3	A-e	C-u	1	2	4	0	0	mezzi pesanti
2	26-mag-22	giovedì	3:45	3	A-e	C-u	1	2	4	0	0	mezzi pesanti
2	26-mag-22	giovedì	4:00	3	A-e	C-u	1	2	4	1	2	mezzi pesanti
2	26-mag-22	giovedì	4:15	4	A-e	C-u	1	2	4	0	0	mezzi pesanti
2	26-mag-22	giovedì	4:30	4	A-e	C-u	1	2	4	1	2	mezzi pesanti
2	26-mag-22	giovedì	4:45	4	A-e	C-u	1	2	4	1	2	mezzi pesanti
2	26-mag-22	giovedì	5:00	4	A-e	C-u	1	2	4	2	4	mezzi pesanti
2	26-mag-22	giovedì	5:15	5	A-e	C-u	1	2	4	2	4	mezzi pesanti
2	26-mag-22	giovedì	5:30	5	A-e	C-u	1	2	4	0	0	mezzi pesanti
2	26-mag-22	giovedì	5:45	5	A-e	C-u	1	2	4	0	0	mezzi pesanti
2	26-mag-22	giovedì	6:00	5	A-e	C-u	1	2	4	3	6	mezzi pesanti
2	26-mag-22	giovedì	6:15	6	A-e	C-u	1	2	4	3	6	mezzi pesanti
2	26-mag-22	giovedì	6:30	6	A-e	C-u	1	2	4	6	12	mezzi pesanti
2	26-mag-22	giovedì	6:45	6	A-e	C-u	1	2	4	5	10	mezzi pesanti
2	26-mag-22	giovedì	7:00	6	A-e	C-u	1	2	4	13	26	mezzi pesanti
2	26-mag-22	giovedì	7:15	7	A-e	C-u	1	2	4	7	14	mezzi pesanti
2	26-mag-22	giovedì	7:30	7	A-e	C-u	1	2	4	11	22	mezzi pesanti
2	26-mag-22	giovedì	7:45	7	A-e	C-u	1	2	4	9	18	mezzi pesanti
2	26-mag-22	giovedì	8:00	7	A-e	C-u	1	2	4	4	8	mezzi pesanti
2	26-mag-22	giovedì	8:15	8	A-e	C-u	1	2	4	10	20	mezzi pesanti
2	26-mag-22	giovedì	8:30	8	A-e	C-u	1	2	4	6	12	mezzi pesanti
2	26-mag-22	giovedì	8:45	8	A-e	C-u	1	2	4	8	16	mezzi pesanti
2	26-mag-22	giovedì	9:00	8	A-e	C-u	1	2	4	7	14	mezzi pesanti
2	26-mag-22	giovedì	9:15	9	A-e	C-u	1	2	4	18	36	mezzi pesanti
2	26-mag-22	giovedì	9:30	9	A-e	C-u	1	2	4	13	26	mezzi pesanti
2	26-mag-22	giovedì	9:45	9	A-e	C-u	1	2	4	13	26	mezzi pesanti
2	26-mag-22	giovedì	10:00	9	A-e	C-u	1	2	4	12	24	mezzi pesanti
2	26-mag-22	giovedì	10:15	10	A-e	C-u	1	2	4	10	20	mezzi pesanti
2	26-mag-22	giovedì	10:30	10	A-e	C-u	1	2	4	8	16	mezzi pesanti
2	26-mag-22	giovedì	10:45	10	A-e	C-u	1	2	4	8	16	mezzi pesanti
2	26-mag-22	giovedì	11:00	10	A-e	C-u	1	2	4	7	14	mezzi pesanti
2	26-mag-22	giovedì	11:15	11	A-e	C-u	1	2	4	9	18	mezzi pesanti
2	26-mag-22	giovedì	11:30	11	A-e	C-u	1	2	4	5	10	mezzi pesanti
2	26-mag-22	giovedì	11:45	11	A-e	C-u	1	2	4	10	20	mezzi pesanti
2	26-mag-22	giovedì	12:00	11	A-e	C-u	1	2	4	9	18	mezzi pesanti
2	26-mag-22	giovedì	12:15	12	A-e	C-u	1	2	4	4	8	mezzi pesanti
2	26-mag-22	giovedì	12:30	12	A-e	C-u	1	2	4	4	8	mezzi pesanti
2	26-mag-22	giovedì	12:45	12	A-e	C-u	1	2	4	7	14	mezzi pesanti
2	26-mag-22	giovedì	13:00	12	A-e	C-u	1	2	4	4	8	mezzi pesanti
2	26-mag-22	giovedì	13:15	13	A-e	C-u	1	2	4	5	10	mezzi pesanti
2	26-mag-22	giovedì	13:30	13	A-e	C-u	1	2	4	8	16	mezzi pesanti
2	26-mag-22	giovedì	13:45	13	A-e	C-u	1	2	4	10	20	mezzi pesanti
2	26-mag-22	giovedì	14:00	13	A-e	C-u	1	2	4	7	14	mezzi pesanti
2	26-mag-22	giovedì	14:15	14	A-e	C-u	1	2	4	9	18	mezzi pesanti
2	26-mag-22	giovedì	14:30	14	A-e	C-u	1	2	4	17	34	mezzi pesanti
2	26-mag-22	giovedì	14:45	14	A-e	C-u	1	2	4	11	22	mezzi pesanti
2	26-mag-22	giovedì	15:00	14	A-e	C-u	1	2	4	12	24	mezzi pesanti
2	26-mag-22	giovedì	15:15	15	A-e	C-u	1	2	4	13	26	mezzi pesanti
2	26-mag-22	giovedì	15:30	15	A-e	C-u	1	2	4	8	16	mezzi pesanti
2	26-mag-22	giovedì	15:45	15	A-e	C-u	1	2	4	10	20	mezzi pesanti

2	26-mag-22	giovedì	16:00	15	A-e	C-u	1	2	4	8	16	mezzi pesanti
2	26-mag-22	giovedì	16:15	16	A-e	C-u	1	2	4	14	28	mezzi pesanti
2	26-mag-22	giovedì	16:30	16	A-e	C-u	1	2	4	12	24	mezzi pesanti
2	26-mag-22	giovedì	16:45	16	A-e	C-u	1	2	4	10	20	mezzi pesanti
2	26-mag-22	giovedì	17:00	16	A-e	C-u	1	2	4	15	30	mezzi pesanti
2	26-mag-22	giovedì	17:15	17	A-e	C-u	1	2	4	15	30	mezzi pesanti
2	26-mag-22	giovedì	17:30	17	A-e	C-u	1	2	4	7	14	mezzi pesanti
2	26-mag-22	giovedì	17:45	17	A-e	C-u	1	2	4	6	12	mezzi pesanti
2	26-mag-22	giovedì	18:00	17	A-e	C-u	1	2	4	6	12	mezzi pesanti
2	26-mag-22	giovedì	18:15	18	A-e	C-u	1	2	4	7	14	mezzi pesanti
2	26-mag-22	giovedì	18:30	18	A-e	C-u	1	2	4	8	16	mezzi pesanti
2	26-mag-22	giovedì	18:45	18	A-e	C-u	1	2	4	1	2	mezzi pesanti
2	26-mag-22	giovedì	19:00	18	A-e	C-u	1	2	4	2	4	mezzi pesanti
2	26-mag-22	giovedì	19:15	19	A-e	C-u	1	2	4	2	4	mezzi pesanti
2	26-mag-22	giovedì	19:30	19	A-e	C-u	1	2	4	2	4	mezzi pesanti
2	26-mag-22	giovedì	19:45	19	A-e	C-u	1	2	4	1	2	mezzi pesanti
2	26-mag-22	giovedì	20:00	19	A-e	C-u	1	2	4	1	2	mezzi pesanti
2	26-mag-22	giovedì	20:15	20	A-e	C-u	1	2	4	2	4	mezzi pesanti
2	26-mag-22	giovedì	20:30	20	A-e	C-u	1	2	4	2	4	mezzi pesanti
2	26-mag-22	giovedì	20:45	20	A-e	C-u	1	2	4	2	4	mezzi pesanti
2	26-mag-22	giovedì	21:00	20	A-e	C-u	1	2	4	0	0	mezzi pesanti
2	26-mag-22	giovedì	21:15	21	A-e	C-u	1	2	4	0	0	mezzi pesanti
2	26-mag-22	giovedì	21:30	21	A-e	C-u	1	2	4	0	0	mezzi pesanti
2	26-mag-22	giovedì	21:45	21	A-e	C-u	1	2	4	0	0	mezzi pesanti
2	26-mag-22	giovedì	22:00	21	A-e	C-u	1	2	4	0	0	mezzi pesanti
2	26-mag-22	giovedì	22:15	22	A-e	C-u	1	2	4	0	0	mezzi pesanti
2	26-mag-22	giovedì	22:30	22	A-e	C-u	1	2	4	0	0	mezzi pesanti
2	26-mag-22	giovedì	22:45	22	A-e	C-u	1	2	4	0	0	mezzi pesanti
2	26-mag-22	giovedì	23:00	22	A-e	C-u	1	2	4	0	0	mezzi pesanti
2	26-mag-22	giovedì	23:15	23	A-e	C-u	1	2	4	0	0	mezzi pesanti
2	26-mag-22	giovedì	23:30	23	A-e	C-u	1	2	4	0	0	mezzi pesanti
2	26-mag-22	giovedì	23:45	23	A-e	C-u	1	2	4	0	0	mezzi pesanti
2	26-mag-22	giovedì	0:00	23	A-e	C-u	1	2	4	0	0	mezzi pesanti
2	26-mag-22	giovedì	0:15	0	C-e	A-u	4	2	1	20	20	auto
2	26-mag-22	giovedì	0:30	0	C-e	A-u	4	2	1	12	12	auto
2	26-mag-22	giovedì	0:45	0	C-e	A-u	4	2	1	6	6	auto
2	26-mag-22	giovedì	1:00	0	C-e	A-u	4	2	1	2	2	auto
2	26-mag-22	giovedì	1:15	1	C-e	A-u	4	2	1	3	3	auto
2	26-mag-22	giovedì	1:30	1	C-e	A-u	4	2	1	7	7	auto
2	26-mag-22	giovedì	1:45	1	C-e	A-u	4	2	1	4	4	auto
2	26-mag-22	giovedì	2:00	1	C-e	A-u	4	2	1	3	3	auto
2	26-mag-22	giovedì	2:15	2	C-e	A-u	4	2	1	2	2	auto
2	26-mag-22	giovedì	2:30	2	C-e	A-u	4	2	1	3	3	auto
2	26-mag-22	giovedì	2:45	2	C-e	A-u	4	2	1	4	4	auto
2	26-mag-22	giovedì	3:00	2	C-e	A-u	4	2	1	4	4	auto
2	26-mag-22	giovedì	3:15	3	C-e	A-u	4	2	1	2	2	auto
2	26-mag-22	giovedì	3:30	3	C-e	A-u	4	2	1	2	2	auto
2	26-mag-22	giovedì	3:45	3	C-e	A-u	4	2	1	4	4	auto
2	26-mag-22	giovedì	4:00	3	C-e	A-u	4	2	1	3	3	auto
2	26-mag-22	giovedì	4:15	4	C-e	A-u	4	2	1	6	6	auto
2	26-mag-22	giovedì	4:30	4	C-e	A-u	4	2	1	2	2	auto
2	26-mag-22	giovedì	4:45	4	C-e	A-u	4	2	1	4	4	auto
2	26-mag-22	giovedì	5:00	4	C-e	A-u	4	2	1	11	11	auto
2	26-mag-22	giovedì	5:15	5	C-e	A-u	4	2	1	17	17	auto
2	26-mag-22	giovedì	5:30	5	C-e	A-u	4	2	1	41	41	auto
2	26-mag-22	giovedì	5:45	5	C-e	A-u	4	2	1	25	25	auto
2	26-mag-22	giovedì	6:00	5	C-e	A-u	4	2	1	24	24	auto
2	26-mag-22	giovedì	6:15	6	C-e	A-u	4	2	1	53	53	auto
2	26-mag-22	giovedì	6:30	6	C-e	A-u	4	2	1	79	79	auto
2	26-mag-22	giovedì	6:45	6	C-e	A-u	4	2	1	89	89	auto
2	26-mag-22	giovedì	7:00	6	C-e	A-u	4	2	1	119	119	auto
2	26-mag-22	giovedì	7:15	7	C-e	A-u	4	2	1	92	92	auto
2	26-mag-22	giovedì	7:30	7	C-e	A-u	4	2	1	144	144	auto
2	26-mag-22	giovedì	7:45	7	C-e	A-u	4	2	1	112	112	auto
2	26-mag-22	giovedì	8:00	7	C-e	A-u	4	2	1	97	97	auto
2	26-mag-22	giovedì	8:15	8	C-e	A-u	4	2	1	108	108	auto
2	26-mag-22	giovedì	8:30	8	C-e	A-u	4	2	1	122	122	auto
2	26-mag-22	giovedì	8:45	8	C-e	A-u	4	2	1	118	118	auto
2	26-mag-22	giovedì	9:00	8	C-e	A-u	4	2	1	101	101	auto
2	26-mag-22	giovedì	9:15	9	C-e	A-u	4	2	1	96	96	auto
2	26-mag-22	giovedì	9:30	9	C-e	A-u	4	2	1	86	86	auto
2	26-mag-22	giovedì	9:45	9	C-e	A-u	4	2	1	72	72	auto
2	26-mag-22	giovedì	10:00	9	C-e	A-u	4	2	1	78	78	auto
2	26-mag-22	giovedì	10:15	10	C-e	A-u	4	2	1	83	83	auto
2	26-mag-22	giovedì	10:30	10	C-e	A-u	4	2	1	91	91	auto
2	26-mag-22	giovedì	10:45	10	C-e	A-u	4	2	1	94	94	auto
2	26-mag-22	giovedì	11:00	10	C-e	A-u	4	2	1	101	101	auto
2	26-mag-22	giovedì	11:15	11	C-e	A-u	4	2	1	81	81	auto
2	26-mag-22	giovedì	11:30	11	C-e	A-u	4	2	1	85	85	auto
2	26-mag-22	giovedì	11:45	11	C-e	A-u	4	2	1	70	70	auto
2	26-mag-22	giovedì	12:00	11	C-e	A-u	4	2	1	117	117	auto
2	26-mag-22	giovedì	12:15	12	C-e	A-u	4	2	1	102	102	auto
2	26-mag-22	giovedì	12:30	12	C-e	A-u	4	2	1	103	103	auto
2	26-mag-22	giovedì	12:45	12	C-e	A-u	4	2	1	80	80	auto
2	26-mag-22	giovedì	13:00	12	C-e	A-u	4	2	1	85	85	auto
2	26-mag-22	giovedì	13:15	13	C-e	A-u	4	2	1	107	107	auto
2	26-mag-22	giovedì	13:30	13	C-e	A-u	4	2	1	107	107	auto
2	26-mag-22	giovedì	13:45	13	C-e	A-u	4	2	1	108	108	auto
2	26-mag-22	giovedì	14:00	13	C-e	A-u	4	2	1	93	93	auto
2	26-mag-22	giovedì	14:15	14	C-e	A-u	4	2	1	98	98	auto
2	26-mag-22	giovedì	14:30	14	C-e	A-u	4	2	1	102	102	auto
2	26-mag-22	giovedì	14:45	14	C-e	A-u	4	2	1	95	95	auto
2	26-mag-22	giovedì	15:00	14	C-e	A-u	4	2	1	98	98	auto

2	26-mag-22	giovedì	15:15	15	C-e	A-u	4	2	1	107	107	auto
2	26-mag-22	giovedì	15:30	15	C-e	A-u	4	2	1	103	103	auto
2	26-mag-22	giovedì	15:45	15	C-e	A-u	4	2	1	92	92	auto
2	26-mag-22	giovedì	16:00	15	C-e	A-u	4	2	1	136	136	auto
2	26-mag-22	giovedì	16:15	16	C-e	A-u	4	2	1	128	128	auto
2	26-mag-22	giovedì	16:30	16	C-e	A-u	4	2	1	116	116	auto
2	26-mag-22	giovedì	16:45	16	C-e	A-u	4	2	1	146	146	auto
2	26-mag-22	giovedì	17:00	16	C-e	A-u	4	2	1	144	144	auto
2	26-mag-22	giovedì	17:15	17	C-e	A-u	4	2	1	209	209	auto
2	26-mag-22	giovedì	17:30	17	C-e	A-u	4	2	1	179	179	auto
2	26-mag-22	giovedì	17:45	17	C-e	A-u	4	2	1	195	195	auto
2	26-mag-22	giovedì	18:00	17	C-e	A-u	4	2	1	160	160	auto
2	26-mag-22	giovedì	18:15	18	C-e	A-u	4	2	1	140	140	auto
2	26-mag-22	giovedì	18:30	18	C-e	A-u	4	2	1	139	139	auto
2	26-mag-22	giovedì	18:45	18	C-e	A-u	4	2	1	146	146	auto
2	26-mag-22	giovedì	19:00	18	C-e	A-u	4	2	1	127	127	auto
2	26-mag-22	giovedì	19:15	19	C-e	A-u	4	2	1	110	110	auto
2	26-mag-22	giovedì	19:30	19	C-e	A-u	4	2	1	84	84	auto
2	26-mag-22	giovedì	19:45	19	C-e	A-u	4	2	1	77	77	auto
2	26-mag-22	giovedì	20:00	19	C-e	A-u	4	2	1	75	75	auto
2	26-mag-22	giovedì	20:15	20	C-e	A-u	4	2	1	69	69	auto
2	26-mag-22	giovedì	20:30	20	C-e	A-u	4	2	1	60	60	auto
2	26-mag-22	giovedì	20:45	20	C-e	A-u	4	2	1	49	49	auto
2	26-mag-22	giovedì	21:00	20	C-e	A-u	4	2	1	44	44	auto
2	26-mag-22	giovedì	21:15	21	C-e	A-u	4	2	1	39	39	auto
2	26-mag-22	giovedì	21:30	21	C-e	A-u	4	2	1	40	40	auto
2	26-mag-22	giovedì	21:45	21	C-e	A-u	4	2	1	34	34	auto
2	26-mag-22	giovedì	22:00	21	C-e	A-u	4	2	1	24	24	auto
2	26-mag-22	giovedì	22:15	22	C-e	A-u	4	2	1	37	37	auto
2	26-mag-22	giovedì	22:30	22	C-e	A-u	4	2	1	55	55	auto
2	26-mag-22	giovedì	22:45	22	C-e	A-u	4	2	1	34	34	auto
2	26-mag-22	giovedì	23:00	22	C-e	A-u	4	2	1	18	18	auto
2	26-mag-22	giovedì	23:15	23	C-e	A-u	4	2	1	32	32	auto
2	26-mag-22	giovedì	23:30	23	C-e	A-u	4	2	1	23	23	auto
2	26-mag-22	giovedì	23:45	23	C-e	A-u	4	2	1	15	15	auto
2	26-mag-22	giovedì	0:00	23	C-e	A-u	4	2	1	21	21	auto
2	26-mag-22	giovedì	0:15	0	C-e	A-u	4	2	1	0	0	mezzi commerciali
2	26-mag-22	giovedì	0:30	0	C-e	A-u	4	2	1	0	0	mezzi commerciali
2	26-mag-22	giovedì	0:45	0	C-e	A-u	4	2	1	0	0	mezzi commerciali
2	26-mag-22	giovedì	1:00	0	C-e	A-u	4	2	1	0	0	mezzi commerciali
2	26-mag-22	giovedì	1:15	1	C-e	A-u	4	2	1	0	0	mezzi commerciali
2	26-mag-22	giovedì	1:30	1	C-e	A-u	4	2	1	0	0	mezzi commerciali
2	26-mag-22	giovedì	1:45	1	C-e	A-u	4	2	1	0	0	mezzi commerciali
2	26-mag-22	giovedì	2:00	1	C-e	A-u	4	2	1	0	0	mezzi commerciali
2	26-mag-22	giovedì	2:15	2	C-e	A-u	4	2	1	0	0	mezzi commerciali
2	26-mag-22	giovedì	2:30	2	C-e	A-u	4	2	1	0	0	mezzi commerciali
2	26-mag-22	giovedì	2:45	2	C-e	A-u	4	2	1	0	0	mezzi commerciali
2	26-mag-22	giovedì	3:00	2	C-e	A-u	4	2	1	0	0	mezzi commerciali
2	26-mag-22	giovedì	3:15	3	C-e	A-u	4	2	1	0	0	mezzi commerciali
2	26-mag-22	giovedì	3:30	3	C-e	A-u	4	2	1	0	0	mezzi commerciali
2	26-mag-22	giovedì	3:45	3	C-e	A-u	4	2	1	0	0	mezzi commerciali
2	26-mag-22	giovedì	4:00	3	C-e	A-u	4	2	1	0	0	mezzi commerciali
2	26-mag-22	giovedì	4:15	4	C-e	A-u	4	2	1	0	0	mezzi commerciali
2	26-mag-22	giovedì	4:30	4	C-e	A-u	4	2	1	0	0	mezzi commerciali
2	26-mag-22	giovedì	4:45	4	C-e	A-u	4	2	1	0	0	mezzi commerciali
2	26-mag-22	giovedì	5:00	4	C-e	A-u	4	2	1	0	0	mezzi commerciali
2	26-mag-22	giovedì	5:15	5	C-e	A-u	4	2	1	0	0	mezzi commerciali
2	26-mag-22	giovedì	5:30	5	C-e	A-u	4	2	1	0	0	mezzi commerciali
2	26-mag-22	giovedì	5:45	5	C-e	A-u	4	2	1	0	0	mezzi commerciali
2	26-mag-22	giovedì	6:00	5	C-e	A-u	4	2	1	0	0	mezzi commerciali
2	26-mag-22	giovedì	6:15	6	C-e	A-u	4	2	1	0	0	mezzi commerciali
2	26-mag-22	giovedì	6:30	6	C-e	A-u	4	2	1	2	3	mezzi commerciali
2	26-mag-22	giovedì	6:45	6	C-e	A-u	4	2	1	1	2	mezzi commerciali
2	26-mag-22	giovedì	7:00	6	C-e	A-u	4	2	1	3	5	mezzi commerciali
2	26-mag-22	giovedì	7:15	7	C-e	A-u	4	2	1	3	5	mezzi commerciali
2	26-mag-22	giovedì	7:30	7	C-e	A-u	4	2	1	3	5	mezzi commerciali
2	26-mag-22	giovedì	7:45	7	C-e	A-u	4	2	1	3	5	mezzi commerciali
2	26-mag-22	giovedì	8:00	7	C-e	A-u	4	2	1	3	5	mezzi commerciali
2	26-mag-22	giovedì	8:15	8	C-e	A-u	4	2	1	2	3	mezzi commerciali
2	26-mag-22	giovedì	8:30	8	C-e	A-u	4	2	1	3	5	mezzi commerciali
2	26-mag-22	giovedì	8:45	8	C-e	A-u	4	2	1	0	0	mezzi commerciali
2	26-mag-22	giovedì	9:00	8	C-e	A-u	4	2	1	1	2	mezzi commerciali
2	26-mag-22	giovedì	9:15	9	C-e	A-u	4	2	1	0	0	mezzi commerciali
2	26-mag-22	giovedì	9:30	9	C-e	A-u	4	2	1	0	0	mezzi commerciali
2	26-mag-22	giovedì	9:45	9	C-e	A-u	4	2	1	2	3	mezzi commerciali
2	26-mag-22	giovedì	10:00	9	C-e	A-u	4	2	1	1	2	mezzi commerciali
2	26-mag-22	giovedì	10:15	10	C-e	A-u	4	2	1	1	2	mezzi commerciali
2	26-mag-22	giovedì	10:30	10	C-e	A-u	4	2	1	0	0	mezzi commerciali
2	26-mag-22	giovedì	10:45	10	C-e	A-u	4	2	1	0	0	mezzi commerciali
2	26-mag-22	giovedì	11:00	10	C-e	A-u	4	2	1	0	0	mezzi commerciali
2	26-mag-22	giovedì	11:15	11	C-e	A-u	4	2	1	0	0	mezzi commerciali
2	26-mag-22	giovedì	11:30	11	C-e	A-u	4	2	1	1	2	mezzi commerciali
2	26-mag-22	giovedì	11:45	11	C-e	A-u	4	2	1	2	3	mezzi commerciali
2	26-mag-22	giovedì	12:00	11	C-e	A-u	4	2	1	1	2	mezzi commerciali
2	26-mag-22	giovedì	12:15	12	C-e	A-u	4	2	1	1	2	mezzi commerciali
2	26-mag-22	giovedì	12:30	12	C-e	A-u	4	2	1	0	0	mezzi commerciali
2	26-mag-22	giovedì	12:45	12	C-e	A-u	4	2	1	0	0	mezzi commerciali
2	26-mag-22	giovedì	13:00	12	C-e	A-u	4	2	1	0	0	mezzi commerciali
2	26-mag-22	giovedì	13:15	13	C-e	A-u	4	2	1	0	0	mezzi commerciali
2	26-mag-22	giovedì	13:30	13	C-e	A-u	4	2	1	1	2	mezzi commerciali
2	26-mag-22	giovedì	13:45	13	C-e	A-u	4	2	1	1	2	mezzi commerciali
2	26-mag-22	giovedì	14:00	13	C-e	A-u	4	2	1	2	3	mezzi commerciali
2	26-mag-22	giovedì	14:15	14	C-e	A-u	4	2	1	1	2	mezzi commerciali

2	26-mag-22	giovedì	14:30	14	C-e	A-u	4	2	1	1	2	mezzi commerciali
2	26-mag-22	giovedì	14:45	14	C-e	A-u	4	2	1	5	8	mezzi commerciali
2	26-mag-22	giovedì	15:00	14	C-e	A-u	4	2	1	1	2	mezzi commerciali
2	26-mag-22	giovedì	15:15	15	C-e	A-u	4	2	1	1	2	mezzi commerciali
2	26-mag-22	giovedì	15:30	15	C-e	A-u	4	2	1	1	2	mezzi commerciali
2	26-mag-22	giovedì	15:45	15	C-e	A-u	4	2	1	2	3	mezzi commerciali
2	26-mag-22	giovedì	16:00	15	C-e	A-u	4	2	1	0	0	mezzi commerciali
2	26-mag-22	giovedì	16:15	16	C-e	A-u	4	2	1	1	2	mezzi commerciali
2	26-mag-22	giovedì	16:30	16	C-e	A-u	4	2	1	4	6	mezzi commerciali
2	26-mag-22	giovedì	16:45	16	C-e	A-u	4	2	1	4	6	mezzi commerciali
2	26-mag-22	giovedì	17:00	16	C-e	A-u	4	2	1	2	3	mezzi commerciali
2	26-mag-22	giovedì	17:15	17	C-e	A-u	4	2	1	4	6	mezzi commerciali
2	26-mag-22	giovedì	17:30	17	C-e	A-u	4	2	1	1	2	mezzi commerciali
2	26-mag-22	giovedì	17:45	17	C-e	A-u	4	2	1	4	6	mezzi commerciali
2	26-mag-22	giovedì	18:00	17	C-e	A-u	4	2	1	3	5	mezzi commerciali
2	26-mag-22	giovedì	18:15	18	C-e	A-u	4	2	1	4	6	mezzi commerciali
2	26-mag-22	giovedì	18:30	18	C-e	A-u	4	2	1	1	2	mezzi commerciali
2	26-mag-22	giovedì	18:45	18	C-e	A-u	4	2	1	2	3	mezzi commerciali
2	26-mag-22	giovedì	19:00	18	C-e	A-u	4	2	1	1	2	mezzi commerciali
2	26-mag-22	giovedì	19:15	19	C-e	A-u	4	2	1	0	0	mezzi commerciali
2	26-mag-22	giovedì	19:30	19	C-e	A-u	4	2	1	2	3	mezzi commerciali
2	26-mag-22	giovedì	19:45	19	C-e	A-u	4	2	1	0	0	mezzi commerciali
2	26-mag-22	giovedì	20:00	19	C-e	A-u	4	2	1	2	3	mezzi commerciali
2	26-mag-22	giovedì	20:15	20	C-e	A-u	4	2	1	0	0	mezzi commerciali
2	26-mag-22	giovedì	20:30	20	C-e	A-u	4	2	1	1	2	mezzi commerciali
2	26-mag-22	giovedì	20:45	20	C-e	A-u	4	2	1	0	0	mezzi commerciali
2	26-mag-22	giovedì	21:00	20	C-e	A-u	4	2	1	0	0	mezzi commerciali
2	26-mag-22	giovedì	21:15	21	C-e	A-u	4	2	1	0	0	mezzi commerciali
2	26-mag-22	giovedì	21:30	21	C-e	A-u	4	2	1	0	0	mezzi commerciali
2	26-mag-22	giovedì	21:45	21	C-e	A-u	4	2	1	0	0	mezzi commerciali
2	26-mag-22	giovedì	22:00	21	C-e	A-u	4	2	1	1	2	mezzi commerciali
2	26-mag-22	giovedì	22:15	22	C-e	A-u	4	2	1	0	0	mezzi commerciali
2	26-mag-22	giovedì	22:30	22	C-e	A-u	4	2	1	0	0	mezzi commerciali
2	26-mag-22	giovedì	22:45	22	C-e	A-u	4	2	1	0	0	mezzi commerciali
2	26-mag-22	giovedì	23:00	22	C-e	A-u	4	2	1	0	0	mezzi commerciali
2	26-mag-22	giovedì	23:15	23	C-e	A-u	4	2	1	0	0	mezzi commerciali
2	26-mag-22	giovedì	23:30	23	C-e	A-u	4	2	1	0	0	mezzi commerciali
2	26-mag-22	giovedì	23:45	23	C-e	A-u	4	2	1	0	0	mezzi commerciali
2	26-mag-22	giovedì	0:00	23	C-e	A-u	4	2	1	0	0	mezzi commerciali
2	26-mag-22	giovedì	0:15	0	C-e	A-u	4	2	1	1	2	mezzi pesanti
2	26-mag-22	giovedì	0:30	0	C-e	A-u	4	2	1	0	0	mezzi pesanti
2	26-mag-22	giovedì	0:45	0	C-e	A-u	4	2	1	0	0	mezzi pesanti
2	26-mag-22	giovedì	1:00	0	C-e	A-u	4	2	1	0	0	mezzi pesanti
2	26-mag-22	giovedì	1:15	1	C-e	A-u	4	2	1	0	0	mezzi pesanti
2	26-mag-22	giovedì	1:30	1	C-e	A-u	4	2	1	0	0	mezzi pesanti
2	26-mag-22	giovedì	1:45	1	C-e	A-u	4	2	1	0	0	mezzi pesanti
2	26-mag-22	giovedì	2:00	1	C-e	A-u	4	2	1	0	0	mezzi pesanti
2	26-mag-22	giovedì	2:15	2	C-e	A-u	4	2	1	0	0	mezzi pesanti
2	26-mag-22	giovedì	2:30	2	C-e	A-u	4	2	1	0	0	mezzi pesanti
2	26-mag-22	giovedì	2:45	2	C-e	A-u	4	2	1	0	0	mezzi pesanti
2	26-mag-22	giovedì	3:00	2	C-e	A-u	4	2	1	0	0	mezzi pesanti
2	26-mag-22	giovedì	3:15	3	C-e	A-u	4	2	1	0	0	mezzi pesanti
2	26-mag-22	giovedì	3:30	3	C-e	A-u	4	2	1	0	0	mezzi pesanti
2	26-mag-22	giovedì	3:45	3	C-e	A-u	4	2	1	0	0	mezzi pesanti
2	26-mag-22	giovedì	4:00	3	C-e	A-u	4	2	1	0	0	mezzi pesanti
2	26-mag-22	giovedì	4:15	4	C-e	A-u	4	2	1	0	0	mezzi pesanti
2	26-mag-22	giovedì	4:30	4	C-e	A-u	4	2	1	0	0	mezzi pesanti
2	26-mag-22	giovedì	4:45	4	C-e	A-u	4	2	1	1	2	mezzi pesanti
2	26-mag-22	giovedì	5:00	4	C-e	A-u	4	2	1	0	0	mezzi pesanti
2	26-mag-22	giovedì	5:15	5	C-e	A-u	4	2	1	0	0	mezzi pesanti
2	26-mag-22	giovedì	5:30	5	C-e	A-u	4	2	1	0	0	mezzi pesanti
2	26-mag-22	giovedì	5:45	5	C-e	A-u	4	2	1	3	6	mezzi pesanti
2	26-mag-22	giovedì	6:00	5	C-e	A-u	4	2	1	0	0	mezzi pesanti
2	26-mag-22	giovedì	6:15	6	C-e	A-u	4	2	1	3	6	mezzi pesanti
2	26-mag-22	giovedì	6:30	6	C-e	A-u	4	2	1	5	10	mezzi pesanti
2	26-mag-22	giovedì	6:45	6	C-e	A-u	4	2	1	6	12	mezzi pesanti
2	26-mag-22	giovedì	7:00	6	C-e	A-u	4	2	1	6	12	mezzi pesanti
2	26-mag-22	giovedì	7:15	7	C-e	A-u	4	2	1	11	22	mezzi pesanti
2	26-mag-22	giovedì	7:30	7	C-e	A-u	4	2	1	8	16	mezzi pesanti
2	26-mag-22	giovedì	7:45	7	C-e	A-u	4	2	1	11	22	mezzi pesanti
2	26-mag-22	giovedì	8:00	7	C-e	A-u	4	2	1	4	8	mezzi pesanti
2	26-mag-22	giovedì	8:15	8	C-e	A-u	4	2	1	6	12	mezzi pesanti
2	26-mag-22	giovedì	8:30	8	C-e	A-u	4	2	1	11	22	mezzi pesanti
2	26-mag-22	giovedì	8:45	8	C-e	A-u	4	2	1	9	18	mezzi pesanti
2	26-mag-22	giovedì	9:00	8	C-e	A-u	4	2	1	7	14	mezzi pesanti
2	26-mag-22	giovedì	9:15	9	C-e	A-u	4	2	1	12	24	mezzi pesanti
2	26-mag-22	giovedì	9:30	9	C-e	A-u	4	2	1	11	22	mezzi pesanti
2	26-mag-22	giovedì	9:45	9	C-e	A-u	4	2	1	11	22	mezzi pesanti
2	26-mag-22	giovedì	10:00	9	C-e	A-u	4	2	1	12	24	mezzi pesanti
2	26-mag-22	giovedì	10:15	10	C-e	A-u	4	2	1	13	26	mezzi pesanti
2	26-mag-22	giovedì	10:30	10	C-e	A-u	4	2	1	11	22	mezzi pesanti
2	26-mag-22	giovedì	10:45	10	C-e	A-u	4	2	1	8	16	mezzi pesanti
2	26-mag-22	giovedì	11:00	10	C-e	A-u	4	2	1	7	14	mezzi pesanti
2	26-mag-22	giovedì	11:15	11	C-e	A-u	4	2	1	11	22	mezzi pesanti
2	26-mag-22	giovedì	11:30	11	C-e	A-u	4	2	1	13	26	mezzi pesanti
2	26-mag-22	giovedì	11:45	11	C-e	A-u	4	2	1	7	14	mezzi pesanti
2	26-mag-22	giovedì	12:00	11	C-e	A-u	4	2	1	10	20	mezzi pesanti
2	26-mag-22	giovedì	12:15	12	C-e	A-u	4	2	1	6	12	mezzi pesanti
2	26-mag-22	giovedì	12:30	12	C-e	A-u	4	2	1	3	6	mezzi pesanti
2	26-mag-22	giovedì	12:45	12	C-e	A-u	4	2	1	6	12	mezzi pesanti
2	26-mag-22	giovedì	13:00	12	C-e	A-u	4	2	1	6	12	mezzi pesanti
2	26-mag-22	giovedì	13:15	13	C-e	A-u	4	2	1	8	16	mezzi pesanti
2	26-mag-22	giovedì	13:30	13	C-e	A-u	4	2	1	5	10	mezzi pesanti

2	26-mag-22	giovedì	13:45	13	C-e	A-u	4	2	1	6	12	mezzi pesanti
2	26-mag-22	giovedì	14:00	13	C-e	A-u	4	2	1	6	12	mezzi pesanti
2	26-mag-22	giovedì	14:15	14	C-e	A-u	4	2	1	7	14	mezzi pesanti
2	26-mag-22	giovedì	14:30	14	C-e	A-u	4	2	1	8	16	mezzi pesanti
2	26-mag-22	giovedì	14:45	14	C-e	A-u	4	2	1	10	20	mezzi pesanti
2	26-mag-22	giovedì	15:00	14	C-e	A-u	4	2	1	11	22	mezzi pesanti
2	26-mag-22	giovedì	15:15	15	C-e	A-u	4	2	1	12	24	mezzi pesanti
2	26-mag-22	giovedì	15:30	15	C-e	A-u	4	2	1	13	26	mezzi pesanti
2	26-mag-22	giovedì	15:45	15	C-e	A-u	4	2	1	7	14	mezzi pesanti
2	26-mag-22	giovedì	16:00	15	C-e	A-u	4	2	1	16	32	mezzi pesanti
2	26-mag-22	giovedì	16:15	16	C-e	A-u	4	2	1	11	22	mezzi pesanti
2	26-mag-22	giovedì	16:30	16	C-e	A-u	4	2	1	11	22	mezzi pesanti
2	26-mag-22	giovedì	16:45	16	C-e	A-u	4	2	1	11	22	mezzi pesanti
2	26-mag-22	giovedì	17:00	16	C-e	A-u	4	2	1	8	16	mezzi pesanti
2	26-mag-22	giovedì	17:15	17	C-e	A-u	4	2	1	9	18	mezzi pesanti
2	26-mag-22	giovedì	17:30	17	C-e	A-u	4	2	1	10	20	mezzi pesanti
2	26-mag-22	giovedì	17:45	17	C-e	A-u	4	2	1	6	12	mezzi pesanti
2	26-mag-22	giovedì	18:00	17	C-e	A-u	4	2	1	9	18	mezzi pesanti
2	26-mag-22	giovedì	18:15	18	C-e	A-u	4	2	1	7	14	mezzi pesanti
2	26-mag-22	giovedì	18:30	18	C-e	A-u	4	2	1	6	12	mezzi pesanti
2	26-mag-22	giovedì	18:45	18	C-e	A-u	4	2	1	4	8	mezzi pesanti
2	26-mag-22	giovedì	19:00	18	C-e	A-u	4	2	1	3	6	mezzi pesanti
2	26-mag-22	giovedì	19:15	19	C-e	A-u	4	2	1	3	6	mezzi pesanti
2	26-mag-22	giovedì	19:30	19	C-e	A-u	4	2	1	2	4	mezzi pesanti
2	26-mag-22	giovedì	19:45	19	C-e	A-u	4	2	1	1	2	mezzi pesanti
2	26-mag-22	giovedì	20:00	19	C-e	A-u	4	2	1	2	4	mezzi pesanti
2	26-mag-22	giovedì	20:15	20	C-e	A-u	4	2	1	4	8	mezzi pesanti
2	26-mag-22	giovedì	20:30	20	C-e	A-u	4	2	1	1	2	mezzi pesanti
2	26-mag-22	giovedì	20:45	20	C-e	A-u	4	2	1	1	2	mezzi pesanti
2	26-mag-22	giovedì	21:00	20	C-e	A-u	4	2	1	1	2	mezzi pesanti
2	26-mag-22	giovedì	21:15	21	C-e	A-u	4	2	1	0	0	mezzi pesanti
2	26-mag-22	giovedì	21:30	21	C-e	A-u	4	2	1	0	0	mezzi pesanti
2	26-mag-22	giovedì	21:45	21	C-e	A-u	4	2	1	0	0	mezzi pesanti
2	26-mag-22	giovedì	22:00	21	C-e	A-u	4	2	1	0	0	mezzi pesanti
2	26-mag-22	giovedì	22:15	22	C-e	A-u	4	2	1	1	2	mezzi pesanti
2	26-mag-22	giovedì	22:30	22	C-e	A-u	4	2	1	1	2	mezzi pesanti
2	26-mag-22	giovedì	22:45	22	C-e	A-u	4	2	1	0	0	mezzi pesanti
2	26-mag-22	giovedì	23:00	22	C-e	A-u	4	2	1	1	2	mezzi pesanti
2	26-mag-22	giovedì	23:15	23	C-e	A-u	4	2	1	0	0	mezzi pesanti
2	26-mag-22	giovedì	23:30	23	C-e	A-u	4	2	1	0	0	mezzi pesanti
2	26-mag-22	giovedì	23:45	23	C-e	A-u	4	2	1	0	0	mezzi pesanti
2	26-mag-22	giovedì	0:00	23	C-e	A-u	4	2	1	0	0	mezzi pesanti
3	27-mag-22	venerdì	0:15	0	A-e	C-u	1	2	4	10	10	auto
3	27-mag-22	venerdì	0:30	0	A-e	C-u	1	2	4	4	4	auto
3	27-mag-22	venerdì	0:45	0	A-e	C-u	1	2	4	5	5	auto
3	27-mag-22	venerdì	1:00	0	A-e	C-u	1	2	4	5	5	auto
3	27-mag-22	venerdì	1:15	1	A-e	C-u	1	2	4	2	2	auto
3	27-mag-22	venerdì	1:30	1	A-e	C-u	1	2	4	1	1	auto
3	27-mag-22	venerdì	1:45	1	A-e	C-u	1	2	4	0	0	auto
3	27-mag-22	venerdì	2:00	1	A-e	C-u	1	2	4	4	4	auto
3	27-mag-22	venerdì	2:15	2	A-e	C-u	1	2	4	2	2	auto
3	27-mag-22	venerdì	2:30	2	A-e	C-u	1	2	4	2	2	auto
3	27-mag-22	venerdì	2:45	2	A-e	C-u	1	2	4	3	3	auto
3	27-mag-22	venerdì	3:00	2	A-e	C-u	1	2	4	3	3	auto
3	27-mag-22	venerdì	3:15	3	A-e	C-u	1	2	4	2	2	auto
3	27-mag-22	venerdì	3:30	3	A-e	C-u	1	2	4	1	1	auto
3	27-mag-22	venerdì	3:45	3	A-e	C-u	1	2	4	5	5	auto
3	27-mag-22	venerdì	4:00	3	A-e	C-u	1	2	4	2	2	auto
3	27-mag-22	venerdì	4:15	4	A-e	C-u	1	2	4	1	1	auto
3	27-mag-22	venerdì	4:30	4	A-e	C-u	1	2	4	1	1	auto
3	27-mag-22	venerdì	4:45	4	A-e	C-u	1	2	4	7	7	auto
3	27-mag-22	venerdì	5:00	4	A-e	C-u	1	2	4	11	11	auto
3	27-mag-22	venerdì	5:15	5	A-e	C-u	1	2	4	25	25	auto
3	27-mag-22	venerdì	5:30	5	A-e	C-u	1	2	4	31	31	auto
3	27-mag-22	venerdì	5:45	5	A-e	C-u	1	2	4	31	31	auto
3	27-mag-22	venerdì	6:00	5	A-e	C-u	1	2	4	35	35	auto
3	27-mag-22	venerdì	6:15	6	A-e	C-u	1	2	4	54	54	auto
3	27-mag-22	venerdì	6:30	6	A-e	C-u	1	2	4	92	92	auto
3	27-mag-22	venerdì	6:45	6	A-e	C-u	1	2	4	103	103	auto
3	27-mag-22	venerdì	7:00	6	A-e	C-u	1	2	4	119	119	auto
3	27-mag-22	venerdì	7:15	7	A-e	C-u	1	2	4	141	141	auto
3	27-mag-22	venerdì	7:30	7	A-e	C-u	1	2	4	155	155	auto
3	27-mag-22	venerdì	7:45	7	A-e	C-u	1	2	4	165	165	auto
3	27-mag-22	venerdì	8:00	7	A-e	C-u	1	2	4	192	192	auto
3	27-mag-22	venerdì	8:15	8	A-e	C-u	1	2	4	186	186	auto
3	27-mag-22	venerdì	8:30	8	A-e	C-u	1	2	4	125	125	auto
3	27-mag-22	venerdì	8:45	8	A-e	C-u	1	2	4	112	112	auto
3	27-mag-22	venerdì	9:00	8	A-e	C-u	1	2	4	95	95	auto
3	27-mag-22	venerdì	9:15	9	A-e	C-u	1	2	4	88	88	auto
3	27-mag-22	venerdì	9:30	9	A-e	C-u	1	2	4	100	100	auto
3	27-mag-22	venerdì	9:45	9	A-e	C-u	1	2	4	90	90	auto
3	27-mag-22	venerdì	10:00	9	A-e	C-u	1	2	4	83	83	auto
3	27-mag-22	venerdì	10:15	10	A-e	C-u	1	2	4	67	67	auto
3	27-mag-22	venerdì	10:30	10	A-e	C-u	1	2	4	94	94	auto
3	27-mag-22	venerdì	10:45	10	A-e	C-u	1	2	4	79	79	auto
3	27-mag-22	venerdì	11:00	10	A-e	C-u	1	2	4	91	91	auto
3	27-mag-22	venerdì	11:15	11	A-e	C-u	1	2	4	87	87	auto
3	27-mag-22	venerdì	11:30	11	A-e	C-u	1	2	4	82	82	auto
3	27-mag-22	venerdì	11:45	11	A-e	C-u	1	2	4	86	86	auto
3	27-mag-22	venerdì	12:00	11	A-e	C-u	1	2	4	116	116	auto
3	27-mag-22	venerdì	12:15	12	A-e	C-u	1	2	4	89	89	auto
3	27-mag-22	venerdì	12:30	12	A-e	C-u	1	2	4	90	90	auto
3	27-mag-22	venerdì	12:45	12	A-e	C-u	1	2	4	94	94	auto

3	27-mag-22	venerdì	13:00	12	A-e	C-u	1	2	4	83	83	auto
3	27-mag-22	venerdì	13:15	13	A-e	C-u	1	2	4	96	96	auto
3	27-mag-22	venerdì	13:30	13	A-e	C-u	1	2	4	91	91	auto
3	27-mag-22	venerdì	13:45	13	A-e	C-u	1	2	4	130	130	auto
3	27-mag-22	venerdì	14:00	13	A-e	C-u	1	2	4	95	95	auto
3	27-mag-22	venerdì	14:15	14	A-e	C-u	1	2	4	91	91	auto
3	27-mag-22	venerdì	14:30	14	A-e	C-u	1	2	4	89	89	auto
3	27-mag-22	venerdì	14:45	14	A-e	C-u	1	2	4	107	107	auto
3	27-mag-22	venerdì	15:00	14	A-e	C-u	1	2	4	89	89	auto
3	27-mag-22	venerdì	15:15	15	A-e	C-u	1	2	4	103	103	auto
3	27-mag-22	venerdì	15:30	15	A-e	C-u	1	2	4	82	82	auto
3	27-mag-22	venerdì	15:45	15	A-e	C-u	1	2	4	89	89	auto
3	27-mag-22	venerdì	16:00	15	A-e	C-u	1	2	4	135	135	auto
3	27-mag-22	venerdì	16:15	16	A-e	C-u	1	2	4	150	150	auto
3	27-mag-22	venerdì	16:30	16	A-e	C-u	1	2	4	160	160	auto
3	27-mag-22	venerdì	16:45	16	A-e	C-u	1	2	4	150	150	auto
3	27-mag-22	venerdì	17:00	16	A-e	C-u	1	2	4	154	154	auto
3	27-mag-22	venerdì	17:15	17	A-e	C-u	1	2	4	174	174	auto
3	27-mag-22	venerdì	17:30	17	A-e	C-u	1	2	4	149	149	auto
3	27-mag-22	venerdì	17:45	17	A-e	C-u	1	2	4	169	169	auto
3	27-mag-22	venerdì	18:00	17	A-e	C-u	1	2	4	136	136	auto
3	27-mag-22	venerdì	18:15	18	A-e	C-u	1	2	4	158	158	auto
3	27-mag-22	venerdì	18:30	18	A-e	C-u	1	2	4	119	119	auto
3	27-mag-22	venerdì	18:45	18	A-e	C-u	1	2	4	111	111	auto
3	27-mag-22	venerdì	19:00	18	A-e	C-u	1	2	4	101	101	auto
3	27-mag-22	venerdì	19:15	19	A-e	C-u	1	2	4	122	122	auto
3	27-mag-22	venerdì	19:30	19	A-e	C-u	1	2	4	136	136	auto
3	27-mag-22	venerdì	19:45	19	A-e	C-u	1	2	4	114	114	auto
3	27-mag-22	venerdì	20:00	19	A-e	C-u	1	2	4	96	96	auto
3	27-mag-22	venerdì	20:15	20	A-e	C-u	1	2	4	72	72	auto
3	27-mag-22	venerdì	20:30	20	A-e	C-u	1	2	4	58	58	auto
3	27-mag-22	venerdì	20:45	20	A-e	C-u	1	2	4	63	63	auto
3	27-mag-22	venerdì	21:00	20	A-e	C-u	1	2	4	56	56	auto
3	27-mag-22	venerdì	21:15	21	A-e	C-u	1	2	4	51	51	auto
3	27-mag-22	venerdì	21:30	21	A-e	C-u	1	2	4	39	39	auto
3	27-mag-22	venerdì	21:45	21	A-e	C-u	1	2	4	43	43	auto
3	27-mag-22	venerdì	22:00	21	A-e	C-u	1	2	4	45	45	auto
3	27-mag-22	venerdì	22:15	22	A-e	C-u	1	2	4	60	60	auto
3	27-mag-22	venerdì	22:30	22	A-e	C-u	1	2	4	35	35	auto
3	27-mag-22	venerdì	22:45	22	A-e	C-u	1	2	4	46	46	auto
3	27-mag-22	venerdì	23:00	22	A-e	C-u	1	2	4	44	44	auto
3	27-mag-22	venerdì	23:15	23	A-e	C-u	1	2	4	33	33	auto
3	27-mag-22	venerdì	23:30	23	A-e	C-u	1	2	4	72	72	auto
3	27-mag-22	venerdì	23:45	23	A-e	C-u	1	2	4	49	49	auto
3	27-mag-22	venerdì	0:00	23	A-e	C-u	1	2	4	33	33	auto
3	27-mag-22	venerdì	0:15	0	A-e	C-u	1	2	4	0	0	mezzi commerciali
3	27-mag-22	venerdì	0:30	0	A-e	C-u	1	2	4	0	0	mezzi commerciali
3	27-mag-22	venerdì	0:45	0	A-e	C-u	1	2	4	0	0	mezzi commerciali
3	27-mag-22	venerdì	1:00	0	A-e	C-u	1	2	4	0	0	mezzi commerciali
3	27-mag-22	venerdì	1:15	1	A-e	C-u	1	2	4	0	0	mezzi commerciali
3	27-mag-22	venerdì	1:30	1	A-e	C-u	1	2	4	0	0	mezzi commerciali
3	27-mag-22	venerdì	1:45	1	A-e	C-u	1	2	4	0	0	mezzi commerciali
3	27-mag-22	venerdì	2:00	1	A-e	C-u	1	2	4	0	0	mezzi commerciali
3	27-mag-22	venerdì	2:15	2	A-e	C-u	1	2	4	0	0	mezzi commerciali
3	27-mag-22	venerdì	2:30	2	A-e	C-u	1	2	4	0	0	mezzi commerciali
3	27-mag-22	venerdì	2:45	2	A-e	C-u	1	2	4	0	0	mezzi commerciali
3	27-mag-22	venerdì	3:00	2	A-e	C-u	1	2	4	0	0	mezzi commerciali
3	27-mag-22	venerdì	3:15	3	A-e	C-u	1	2	4	0	0	mezzi commerciali
3	27-mag-22	venerdì	3:30	3	A-e	C-u	1	2	4	0	0	mezzi commerciali
3	27-mag-22	venerdì	3:45	3	A-e	C-u	1	2	4	0	0	mezzi commerciali
3	27-mag-22	venerdì	4:00	3	A-e	C-u	1	2	4	0	0	mezzi commerciali
3	27-mag-22	venerdì	4:15	4	A-e	C-u	1	2	4	0	0	mezzi commerciali
3	27-mag-22	venerdì	4:30	4	A-e	C-u	1	2	4	0	0	mezzi commerciali
3	27-mag-22	venerdì	4:45	4	A-e	C-u	1	2	4	0	0	mezzi commerciali
3	27-mag-22	venerdì	5:00	4	A-e	C-u	1	2	4	1	2	mezzi commerciali
3	27-mag-22	venerdì	5:15	5	A-e	C-u	1	2	4	0	0	mezzi commerciali
3	27-mag-22	venerdì	5:30	5	A-e	C-u	1	2	4	0	0	mezzi commerciali
3	27-mag-22	venerdì	5:45	5	A-e	C-u	1	2	4	1	2	mezzi commerciali
3	27-mag-22	venerdì	6:00	5	A-e	C-u	1	2	4	1	2	mezzi commerciali
3	27-mag-22	venerdì	6:15	6	A-e	C-u	1	2	4	1	2	mezzi commerciali
3	27-mag-22	venerdì	6:30	6	A-e	C-u	1	2	4	1	2	mezzi commerciali
3	27-mag-22	venerdì	6:45	6	A-e	C-u	1	2	4	2	3	mezzi commerciali
3	27-mag-22	venerdì	7:00	6	A-e	C-u	1	2	4	0	0	mezzi commerciali
3	27-mag-22	venerdì	7:15	7	A-e	C-u	1	2	4	5	8	mezzi commerciali
3	27-mag-22	venerdì	7:30	7	A-e	C-u	1	2	4	4	6	mezzi commerciali
3	27-mag-22	venerdì	7:45	7	A-e	C-u	1	2	4	1	2	mezzi commerciali
3	27-mag-22	venerdì	8:00	7	A-e	C-u	1	2	4	4	6	mezzi commerciali
3	27-mag-22	venerdì	8:15	8	A-e	C-u	1	2	4	3	5	mezzi commerciali
3	27-mag-22	venerdì	8:30	8	A-e	C-u	1	2	4	1	2	mezzi commerciali
3	27-mag-22	venerdì	8:45	8	A-e	C-u	1	2	4	0	0	mezzi commerciali
3	27-mag-22	venerdì	9:00	8	A-e	C-u	1	2	4	2	3	mezzi commerciali
3	27-mag-22	venerdì	9:15	9	A-e	C-u	1	2	4	3	5	mezzi commerciali
3	27-mag-22	venerdì	9:30	9	A-e	C-u	1	2	4	1	2	mezzi commerciali
3	27-mag-22	venerdì	9:45	9	A-e	C-u	1	2	4	0	0	mezzi commerciali
3	27-mag-22	venerdì	10:00	9	A-e	C-u	1	2	4	0	0	mezzi commerciali
3	27-mag-22	venerdì	10:15	10	A-e	C-u	1	2	4	1	2	mezzi commerciali
3	27-mag-22	venerdì	10:30	10	A-e	C-u	1	2	4	2	3	mezzi commerciali
3	27-mag-22	venerdì	10:45	10	A-e	C-u	1	2	4	2	3	mezzi commerciali
3	27-mag-22	venerdì	11:00	10	A-e	C-u	1	2	4	5	8	mezzi commerciali
3	27-mag-22	venerdì	11:15	11	A-e	C-u	1	2	4	0	0	mezzi commerciali
3	27-mag-22	venerdì	11:30	11	A-e	C-u	1	2	4	2	3	mezzi commerciali
3	27-mag-22	venerdì	11:45	11	A-e	C-u	1	2	4	1	2	mezzi commerciali
3	27-mag-22	venerdì	12:00	11	A-e	C-u	1	2	4	1	2	mezzi commerciali

3	27-mag-22	venerdì	12:15	12	A-e	C-u	1	2	4	0	0	mezzi commerciali
3	27-mag-22	venerdì	12:30	12	A-e	C-u	1	2	4	1	2	mezzi commerciali
3	27-mag-22	venerdì	12:45	12	A-e	C-u	1	2	4	1	2	mezzi commerciali
3	27-mag-22	venerdì	13:00	12	A-e	C-u	1	2	4	0	0	mezzi commerciali
3	27-mag-22	venerdì	13:15	13	A-e	C-u	1	2	4	1	2	mezzi commerciali
3	27-mag-22	venerdì	13:30	13	A-e	C-u	1	2	4	0	0	mezzi commerciali
3	27-mag-22	venerdì	13:45	13	A-e	C-u	1	2	4	11	17	mezzi commerciali
3	27-mag-22	venerdì	14:00	13	A-e	C-u	1	2	4	5	8	mezzi commerciali
3	27-mag-22	venerdì	14:15	14	A-e	C-u	1	2	4	3	5	mezzi commerciali
3	27-mag-22	venerdì	14:30	14	A-e	C-u	1	2	4	4	6	mezzi commerciali
3	27-mag-22	venerdì	14:45	14	A-e	C-u	1	2	4	4	6	mezzi commerciali
3	27-mag-22	venerdì	15:00	14	A-e	C-u	1	2	4	0	0	mezzi commerciali
3	27-mag-22	venerdì	15:15	15	A-e	C-u	1	2	4	1	2	mezzi commerciali
3	27-mag-22	venerdì	15:30	15	A-e	C-u	1	2	4	5	8	mezzi commerciali
3	27-mag-22	venerdì	15:45	15	A-e	C-u	1	2	4	3	5	mezzi commerciali
3	27-mag-22	venerdì	16:00	15	A-e	C-u	1	2	4	1	2	mezzi commerciali
3	27-mag-22	venerdì	16:15	16	A-e	C-u	1	2	4	2	3	mezzi commerciali
3	27-mag-22	venerdì	16:30	16	A-e	C-u	1	2	4	5	8	mezzi commerciali
3	27-mag-22	venerdì	16:45	16	A-e	C-u	1	2	4	3	5	mezzi commerciali
3	27-mag-22	venerdì	17:00	16	A-e	C-u	1	2	4	5	8	mezzi commerciali
3	27-mag-22	venerdì	17:15	17	A-e	C-u	1	2	4	2	3	mezzi commerciali
3	27-mag-22	venerdì	17:30	17	A-e	C-u	1	2	4	3	5	mezzi commerciali
3	27-mag-22	venerdì	17:45	17	A-e	C-u	1	2	4	5	8	mezzi commerciali
3	27-mag-22	venerdì	18:00	17	A-e	C-u	1	2	4	7	11	mezzi commerciali
3	27-mag-22	venerdì	18:15	18	A-e	C-u	1	2	4	1	2	mezzi commerciali
3	27-mag-22	venerdì	18:30	18	A-e	C-u	1	2	4	3	5	mezzi commerciali
3	27-mag-22	venerdì	18:45	18	A-e	C-u	1	2	4	4	6	mezzi commerciali
3	27-mag-22	venerdì	19:00	18	A-e	C-u	1	2	4	2	3	mezzi commerciali
3	27-mag-22	venerdì	19:15	19	A-e	C-u	1	2	4	4	6	mezzi commerciali
3	27-mag-22	venerdì	19:30	19	A-e	C-u	1	2	4	1	2	mezzi commerciali
3	27-mag-22	venerdì	19:45	19	A-e	C-u	1	2	4	2	3	mezzi commerciali
3	27-mag-22	venerdì	20:00	19	A-e	C-u	1	2	4	1	2	mezzi commerciali
3	27-mag-22	venerdì	20:15	20	A-e	C-u	1	2	4	1	2	mezzi commerciali
3	27-mag-22	venerdì	20:30	20	A-e	C-u	1	2	4	2	3	mezzi commerciali
3	27-mag-22	venerdì	20:45	20	A-e	C-u	1	2	4	0	0	mezzi commerciali
3	27-mag-22	venerdì	21:00	20	A-e	C-u	1	2	4	0	0	mezzi commerciali
3	27-mag-22	venerdì	21:15	21	A-e	C-u	1	2	4	1	2	mezzi commerciali
3	27-mag-22	venerdì	21:30	21	A-e	C-u	1	2	4	0	0	mezzi commerciali
3	27-mag-22	venerdì	21:45	21	A-e	C-u	1	2	4	0	0	mezzi commerciali
3	27-mag-22	venerdì	22:00	21	A-e	C-u	1	2	4	0	0	mezzi commerciali
3	27-mag-22	venerdì	22:15	22	A-e	C-u	1	2	4	3	5	mezzi commerciali
3	27-mag-22	venerdì	22:30	22	A-e	C-u	1	2	4	0	0	mezzi commerciali
3	27-mag-22	venerdì	22:45	22	A-e	C-u	1	2	4	2	3	mezzi commerciali
3	27-mag-22	venerdì	23:00	22	A-e	C-u	1	2	4	0	0	mezzi commerciali
3	27-mag-22	venerdì	23:15	23	A-e	C-u	1	2	4	1	2	mezzi commerciali
3	27-mag-22	venerdì	23:30	23	A-e	C-u	1	2	4	0	0	mezzi commerciali
3	27-mag-22	venerdì	23:45	23	A-e	C-u	1	2	4	1	2	mezzi commerciali
3	27-mag-22	venerdì	0:00	23	A-e	C-u	1	2	4	1	2	mezzi commerciali
3	27-mag-22	venerdì	0:15	0	A-e	C-u	1	2	4	1	2	mezzi pesanti
3	27-mag-22	venerdì	0:30	0	A-e	C-u	1	2	4	0	0	mezzi pesanti
3	27-mag-22	venerdì	0:45	0	A-e	C-u	1	2	4	0	0	mezzi pesanti
3	27-mag-22	venerdì	1:00	0	A-e	C-u	1	2	4	0	0	mezzi pesanti
3	27-mag-22	venerdì	1:15	1	A-e	C-u	1	2	4	0	0	mezzi pesanti
3	27-mag-22	venerdì	1:30	1	A-e	C-u	1	2	4	0	0	mezzi pesanti
3	27-mag-22	venerdì	1:45	1	A-e	C-u	1	2	4	0	0	mezzi pesanti
3	27-mag-22	venerdì	2:00	1	A-e	C-u	1	2	4	0	0	mezzi pesanti
3	27-mag-22	venerdì	2:15	2	A-e	C-u	1	2	4	0	0	mezzi pesanti
3	27-mag-22	venerdì	2:30	2	A-e	C-u	1	2	4	0	0	mezzi pesanti
3	27-mag-22	venerdì	2:45	2	A-e	C-u	1	2	4	0	0	mezzi pesanti
3	27-mag-22	venerdì	3:00	2	A-e	C-u	1	2	4	0	0	mezzi pesanti
3	27-mag-22	venerdì	3:15	3	A-e	C-u	1	2	4	0	0	mezzi pesanti
3	27-mag-22	venerdì	3:30	3	A-e	C-u	1	2	4	0	0	mezzi pesanti
3	27-mag-22	venerdì	3:45	3	A-e	C-u	1	2	4	0	0	mezzi pesanti
3	27-mag-22	venerdì	4:00	3	A-e	C-u	1	2	4	0	0	mezzi pesanti
3	27-mag-22	venerdì	4:15	4	A-e	C-u	1	2	4	1	2	mezzi pesanti
3	27-mag-22	venerdì	4:30	4	A-e	C-u	1	2	4	1	2	mezzi pesanti
3	27-mag-22	venerdì	4:45	4	A-e	C-u	1	2	4	0	0	mezzi pesanti
3	27-mag-22	venerdì	5:00	4	A-e	C-u	1	2	4	4	8	mezzi pesanti
3	27-mag-22	venerdì	5:15	5	A-e	C-u	1	2	4	0	0	mezzi pesanti
3	27-mag-22	venerdì	5:30	5	A-e	C-u	1	2	4	0	0	mezzi pesanti
3	27-mag-22	venerdì	5:45	5	A-e	C-u	1	2	4	1	2	mezzi pesanti
3	27-mag-22	venerdì	6:00	5	A-e	C-u	1	2	4	1	2	mezzi pesanti
3	27-mag-22	venerdì	6:15	6	A-e	C-u	1	2	4	1	2	mezzi pesanti
3	27-mag-22	venerdì	6:30	6	A-e	C-u	1	2	4	5	10	mezzi pesanti
3	27-mag-22	venerdì	6:45	6	A-e	C-u	1	2	4	4	8	mezzi pesanti
3	27-mag-22	venerdì	7:00	6	A-e	C-u	1	2	4	6	12	mezzi pesanti
3	27-mag-22	venerdì	7:15	7	A-e	C-u	1	2	4	11	22	mezzi pesanti
3	27-mag-22	venerdì	7:30	7	A-e	C-u	1	2	4	6	12	mezzi pesanti
3	27-mag-22	venerdì	7:45	7	A-e	C-u	1	2	4	8	16	mezzi pesanti
3	27-mag-22	venerdì	8:00	7	A-e	C-u	1	2	4	6	12	mezzi pesanti
3	27-mag-22	venerdì	8:15	8	A-e	C-u	1	2	4	8	16	mezzi pesanti
3	27-mag-22	venerdì	8:30	8	A-e	C-u	1	2	4	6	12	mezzi pesanti
3	27-mag-22	venerdì	8:45	8	A-e	C-u	1	2	4	8	16	mezzi pesanti
3	27-mag-22	venerdì	9:00	8	A-e	C-u	1	2	4	15	30	mezzi pesanti
3	27-mag-22	venerdì	9:15	9	A-e	C-u	1	2	4	13	26	mezzi pesanti
3	27-mag-22	venerdì	9:30	9	A-e	C-u	1	2	4	11	22	mezzi pesanti
3	27-mag-22	venerdì	9:45	9	A-e	C-u	1	2	4	13	26	mezzi pesanti
3	27-mag-22	venerdì	10:00	9	A-e	C-u	1	2	4	9	18	mezzi pesanti
3	27-mag-22	venerdì	10:15	10	A-e	C-u	1	2	4	14	28	mezzi pesanti
3	27-mag-22	venerdì	10:30	10	A-e	C-u	1	2	4	16	32	mezzi pesanti
3	27-mag-22	venerdì	10:45	10	A-e	C-u	1	2	4	9	18	mezzi pesanti
3	27-mag-22	venerdì	11:00	10	A-e	C-u	1	2	4	12	24	mezzi pesanti
3	27-mag-22	venerdì	11:15	11	A-e	C-u	1	2	4	8	16	mezzi pesanti

3	27-mag-22	venerdi	11:30	11	A-e	C-u	1	2	4	8	16	mezzi pesanti
3	27-mag-22	venerdi	11:45	11	A-e	C-u	1	2	4	8	16	mezzi pesanti
3	27-mag-22	venerdi	12:00	11	A-e	C-u	1	2	4	4	8	mezzi pesanti
3	27-mag-22	venerdi	12:15	12	A-e	C-u	1	2	4	7	14	mezzi pesanti
3	27-mag-22	venerdi	12:30	12	A-e	C-u	1	2	4	5	10	mezzi pesanti
3	27-mag-22	venerdi	12:45	12	A-e	C-u	1	2	4	3	6	mezzi pesanti
3	27-mag-22	venerdi	13:00	12	A-e	C-u	1	2	4	11	22	mezzi pesanti
3	27-mag-22	venerdi	13:15	13	A-e	C-u	1	2	4	12	24	mezzi pesanti
3	27-mag-22	venerdi	13:30	13	A-e	C-u	1	2	4	9	18	mezzi pesanti
3	27-mag-22	venerdi	13:45	13	A-e	C-u	1	2	4	12	24	mezzi pesanti
3	27-mag-22	venerdi	14:00	13	A-e	C-u	1	2	4	9	18	mezzi pesanti
3	27-mag-22	venerdi	14:15	14	A-e	C-u	1	2	4	5	10	mezzi pesanti
3	27-mag-22	venerdi	14:30	14	A-e	C-u	1	2	4	16	32	mezzi pesanti
3	27-mag-22	venerdi	14:45	14	A-e	C-u	1	2	4	9	18	mezzi pesanti
3	27-mag-22	venerdi	15:00	14	A-e	C-u	1	2	4	6	12	mezzi pesanti
3	27-mag-22	venerdi	15:15	15	A-e	C-u	1	2	4	11	22	mezzi pesanti
3	27-mag-22	venerdi	15:30	15	A-e	C-u	1	2	4	12	24	mezzi pesanti
3	27-mag-22	venerdi	15:45	15	A-e	C-u	1	2	4	12	24	mezzi pesanti
3	27-mag-22	venerdi	16:00	15	A-e	C-u	1	2	4	12	24	mezzi pesanti
3	27-mag-22	venerdi	16:15	16	A-e	C-u	1	2	4	19	38	mezzi pesanti
3	27-mag-22	venerdi	16:30	16	A-e	C-u	1	2	4	9	18	mezzi pesanti
3	27-mag-22	venerdi	16:45	16	A-e	C-u	1	2	4	6	12	mezzi pesanti
3	27-mag-22	venerdi	17:00	16	A-e	C-u	1	2	4	6	12	mezzi pesanti
3	27-mag-22	venerdi	17:15	17	A-e	C-u	1	2	4	9	18	mezzi pesanti
3	27-mag-22	venerdi	17:30	17	A-e	C-u	1	2	4	9	18	mezzi pesanti
3	27-mag-22	venerdi	17:45	17	A-e	C-u	1	2	4	5	10	mezzi pesanti
3	27-mag-22	venerdi	18:00	17	A-e	C-u	1	2	4	5	10	mezzi pesanti
3	27-mag-22	venerdi	18:15	18	A-e	C-u	1	2	4	7	14	mezzi pesanti
3	27-mag-22	venerdi	18:30	18	A-e	C-u	1	2	4	2	4	mezzi pesanti
3	27-mag-22	venerdi	18:45	18	A-e	C-u	1	2	4	3	6	mezzi pesanti
3	27-mag-22	venerdi	19:00	18	A-e	C-u	1	2	4	2	4	mezzi pesanti
3	27-mag-22	venerdi	19:15	19	A-e	C-u	1	2	4	2	4	mezzi pesanti
3	27-mag-22	venerdi	19:30	19	A-e	C-u	1	2	4	1	2	mezzi pesanti
3	27-mag-22	venerdi	19:45	19	A-e	C-u	1	2	4	3	6	mezzi pesanti
3	27-mag-22	venerdi	20:00	19	A-e	C-u	1	2	4	1	2	mezzi pesanti
3	27-mag-22	venerdi	20:15	20	A-e	C-u	1	2	4	2	4	mezzi pesanti
3	27-mag-22	venerdi	20:30	20	A-e	C-u	1	2	4	1	2	mezzi pesanti
3	27-mag-22	venerdi	20:45	20	A-e	C-u	1	2	4	1	2	mezzi pesanti
3	27-mag-22	venerdi	21:00	20	A-e	C-u	1	2	4	1	2	mezzi pesanti
3	27-mag-22	venerdi	21:15	21	A-e	C-u	1	2	4	2	4	mezzi pesanti
3	27-mag-22	venerdi	21:30	21	A-e	C-u	1	2	4	0	0	mezzi pesanti
3	27-mag-22	venerdi	21:45	21	A-e	C-u	1	2	4	0	0	mezzi pesanti
3	27-mag-22	venerdi	22:00	21	A-e	C-u	1	2	4	0	0	mezzi pesanti
3	27-mag-22	venerdi	22:15	22	A-e	C-u	1	2	4	1	2	mezzi pesanti
3	27-mag-22	venerdi	22:30	22	A-e	C-u	1	2	4	1	2	mezzi pesanti
3	27-mag-22	venerdi	22:45	22	A-e	C-u	1	2	4	0	0	mezzi pesanti
3	27-mag-22	venerdi	23:00	22	A-e	C-u	1	2	4	1	2	mezzi pesanti
3	27-mag-22	venerdi	23:15	23	A-e	C-u	1	2	4	0	0	mezzi pesanti
3	27-mag-22	venerdi	23:30	23	A-e	C-u	1	2	4	2	4	mezzi pesanti
3	27-mag-22	venerdi	23:45	23	A-e	C-u	1	2	4	0	0	mezzi pesanti
3	27-mag-22	venerdi	0:00	23	A-e	C-u	1	2	4	1	2	mezzi pesanti
3	27-mag-22	venerdi	0:15	0	C-e	A-u	4	2	1	12	12	auto
3	27-mag-22	venerdi	0:30	0	C-e	A-u	4	2	1	4	4	auto
3	27-mag-22	venerdi	0:45	0	C-e	A-u	4	2	1	10	10	auto
3	27-mag-22	venerdi	1:00	0	C-e	A-u	4	2	1	6	6	auto
3	27-mag-22	venerdi	1:15	1	C-e	A-u	4	2	1	2	2	auto
3	27-mag-22	venerdi	1:30	1	C-e	A-u	4	2	1	10	10	auto
3	27-mag-22	venerdi	1:45	1	C-e	A-u	4	2	1	6	6	auto
3	27-mag-22	venerdi	2:00	1	C-e	A-u	4	2	1	4	4	auto
3	27-mag-22	venerdi	2:15	2	C-e	A-u	4	2	1	1	1	auto
3	27-mag-22	venerdi	2:30	2	C-e	A-u	4	2	1	2	2	auto
3	27-mag-22	venerdi	2:45	2	C-e	A-u	4	2	1	1	1	auto
3	27-mag-22	venerdi	3:00	2	C-e	A-u	4	2	1	2	2	auto
3	27-mag-22	venerdi	3:15	3	C-e	A-u	4	2	1	2	2	auto
3	27-mag-22	venerdi	3:30	3	C-e	A-u	4	2	1	2	2	auto
3	27-mag-22	venerdi	3:45	3	C-e	A-u	4	2	1	6	6	auto
3	27-mag-22	venerdi	4:00	3	C-e	A-u	4	2	1	2	2	auto
3	27-mag-22	venerdi	4:15	4	C-e	A-u	4	2	1	6	6	auto
3	27-mag-22	venerdi	4:30	4	C-e	A-u	4	2	1	4	4	auto
3	27-mag-22	venerdi	4:45	4	C-e	A-u	4	2	1	4	4	auto
3	27-mag-22	venerdi	5:00	4	C-e	A-u	4	2	1	7	7	auto
3	27-mag-22	venerdi	5:15	5	C-e	A-u	4	2	1	17	17	auto
3	27-mag-22	venerdi	5:30	5	C-e	A-u	4	2	1	37	37	auto
3	27-mag-22	venerdi	5:45	5	C-e	A-u	4	2	1	27	27	auto
3	27-mag-22	venerdi	6:00	5	C-e	A-u	4	2	1	24	24	auto
3	27-mag-22	venerdi	6:15	6	C-e	A-u	4	2	1	51	51	auto
3	27-mag-22	venerdi	6:30	6	C-e	A-u	4	2	1	83	83	auto
3	27-mag-22	venerdi	6:45	6	C-e	A-u	4	2	1	88	88	auto
3	27-mag-22	venerdi	7:00	6	C-e	A-u	4	2	1	106	106	auto
3	27-mag-22	venerdi	7:15	7	C-e	A-u	4	2	1	106	106	auto
3	27-mag-22	venerdi	7:30	7	C-e	A-u	4	2	1	149	149	auto
3	27-mag-22	venerdi	7:45	7	C-e	A-u	4	2	1	108	108	auto
3	27-mag-22	venerdi	8:00	7	C-e	A-u	4	2	1	101	101	auto
3	27-mag-22	venerdi	8:15	8	C-e	A-u	4	2	1	133	133	auto
3	27-mag-22	venerdi	8:30	8	C-e	A-u	4	2	1	121	121	auto
3	27-mag-22	venerdi	8:45	8	C-e	A-u	4	2	1	117	117	auto
3	27-mag-22	venerdi	9:00	8	C-e	A-u	4	2	1	105	105	auto
3	27-mag-22	venerdi	9:15	9	C-e	A-u	4	2	1	100	100	auto
3	27-mag-22	venerdi	9:30	9	C-e	A-u	4	2	1	84	84	auto
3	27-mag-22	venerdi	9:45	9	C-e	A-u	4	2	1	102	102	auto
3	27-mag-22	venerdi	10:00	9	C-e	A-u	4	2	1	112	112	auto
3	27-mag-22	venerdi	10:15	10	C-e	A-u	4	2	1	98	98	auto
3	27-mag-22	venerdi	10:30	10	C-e	A-u	4	2	1	79	79	auto

3	27-mag-22	venerdi	10:45	10	C-e	A-u	4	2	1	85	85	auto
3	27-mag-22	venerdi	11:00	10	C-e	A-u	4	2	1	96	96	auto
3	27-mag-22	venerdi	11:15	11	C-e	A-u	4	2	1	83	83	auto
3	27-mag-22	venerdi	11:30	11	C-e	A-u	4	2	1	87	87	auto
3	27-mag-22	venerdi	11:45	11	C-e	A-u	4	2	1	88	88	auto
3	27-mag-22	venerdi	12:00	11	C-e	A-u	4	2	1	132	132	auto
3	27-mag-22	venerdi	12:15	12	C-e	A-u	4	2	1	112	112	auto
3	27-mag-22	venerdi	12:30	12	C-e	A-u	4	2	1	111	111	auto
3	27-mag-22	venerdi	12:45	12	C-e	A-u	4	2	1	83	83	auto
3	27-mag-22	venerdi	13:00	12	C-e	A-u	4	2	1	72	72	auto
3	27-mag-22	venerdi	13:15	13	C-e	A-u	4	2	1	91	91	auto
3	27-mag-22	venerdi	13:30	13	C-e	A-u	4	2	1	102	102	auto
3	27-mag-22	venerdi	13:45	13	C-e	A-u	4	2	1	91	91	auto
3	27-mag-22	venerdi	14:00	13	C-e	A-u	4	2	1	97	97	auto
3	27-mag-22	venerdi	14:15	14	C-e	A-u	4	2	1	105	105	auto
3	27-mag-22	venerdi	14:30	14	C-e	A-u	4	2	1	86	86	auto
3	27-mag-22	venerdi	14:45	14	C-e	A-u	4	2	1	90	90	auto
3	27-mag-22	venerdi	15:00	14	C-e	A-u	4	2	1	88	88	auto
3	27-mag-22	venerdi	15:15	15	C-e	A-u	4	2	1	113	113	auto
3	27-mag-22	venerdi	15:30	15	C-e	A-u	4	2	1	120	120	auto
3	27-mag-22	venerdi	15:45	15	C-e	A-u	4	2	1	104	104	auto
3	27-mag-22	venerdi	16:00	15	C-e	A-u	4	2	1	104	104	auto
3	27-mag-22	venerdi	16:15	16	C-e	A-u	4	2	1	125	125	auto
3	27-mag-22	venerdi	16:30	16	C-e	A-u	4	2	1	147	147	auto
3	27-mag-22	venerdi	16:45	16	C-e	A-u	4	2	1	151	151	auto
3	27-mag-22	venerdi	17:00	16	C-e	A-u	4	2	1	147	147	auto
3	27-mag-22	venerdi	17:15	17	C-e	A-u	4	2	1	166	166	auto
3	27-mag-22	venerdi	17:30	17	C-e	A-u	4	2	1	169	169	auto
3	27-mag-22	venerdi	17:45	17	C-e	A-u	4	2	1	137	137	auto
3	27-mag-22	venerdi	18:00	17	C-e	A-u	4	2	1	167	167	auto
3	27-mag-22	venerdi	18:15	18	C-e	A-u	4	2	1	170	170	auto
3	27-mag-22	venerdi	18:30	18	C-e	A-u	4	2	1	143	143	auto
3	27-mag-22	venerdi	18:45	18	C-e	A-u	4	2	1	156	156	auto
3	27-mag-22	venerdi	19:00	18	C-e	A-u	4	2	1	118	118	auto
3	27-mag-22	venerdi	19:15	19	C-e	A-u	4	2	1	144	144	auto
3	27-mag-22	venerdi	19:30	19	C-e	A-u	4	2	1	105	105	auto
3	27-mag-22	venerdi	19:45	19	C-e	A-u	4	2	1	85	85	auto
3	27-mag-22	venerdi	20:00	19	C-e	A-u	4	2	1	119	119	auto
3	27-mag-22	venerdi	20:15	20	C-e	A-u	4	2	1	95	95	auto
3	27-mag-22	venerdi	20:30	20	C-e	A-u	4	2	1	89	89	auto
3	27-mag-22	venerdi	20:45	20	C-e	A-u	4	2	1	75	75	auto
3	27-mag-22	venerdi	21:00	20	C-e	A-u	4	2	1	53	53	auto
3	27-mag-22	venerdi	21:15	21	C-e	A-u	4	2	1	55	55	auto
3	27-mag-22	venerdi	21:30	21	C-e	A-u	4	2	1	59	59	auto
3	27-mag-22	venerdi	21:45	21	C-e	A-u	4	2	1	51	51	auto
3	27-mag-22	venerdi	22:00	21	C-e	A-u	4	2	1	53	53	auto
3	27-mag-22	venerdi	22:15	22	C-e	A-u	4	2	1	43	43	auto
3	27-mag-22	venerdi	22:30	22	C-e	A-u	4	2	1	71	71	auto
3	27-mag-22	venerdi	22:45	22	C-e	A-u	4	2	1	37	37	auto
3	27-mag-22	venerdi	23:00	22	C-e	A-u	4	2	1	50	50	auto
3	27-mag-22	venerdi	23:15	23	C-e	A-u	4	2	1	51	51	auto
3	27-mag-22	venerdi	23:30	23	C-e	A-u	4	2	1	51	51	auto
3	27-mag-22	venerdi	23:45	23	C-e	A-u	4	2	1	48	48	auto
3	27-mag-22	venerdi	0:00	23	C-e	A-u	4	2	1	50	50	auto
3	27-mag-22	venerdi	0:15	0	C-e	A-u	4	2	1	0	0	mezzi commerciali
3	27-mag-22	venerdi	0:30	0	C-e	A-u	4	2	1	0	0	mezzi commerciali
3	27-mag-22	venerdi	0:45	0	C-e	A-u	4	2	1	0	0	mezzi commerciali
3	27-mag-22	venerdi	1:00	0	C-e	A-u	4	2	1	0	0	mezzi commerciali
3	27-mag-22	venerdi	1:15	1	C-e	A-u	4	2	1	0	0	mezzi commerciali
3	27-mag-22	venerdi	1:30	1	C-e	A-u	4	2	1	0	0	mezzi commerciali
3	27-mag-22	venerdi	1:45	1	C-e	A-u	4	2	1	0	0	mezzi commerciali
3	27-mag-22	venerdi	2:00	1	C-e	A-u	4	2	1	0	0	mezzi commerciali
3	27-mag-22	venerdi	2:15	2	C-e	A-u	4	2	1	0	0	mezzi commerciali
3	27-mag-22	venerdi	2:30	2	C-e	A-u	4	2	1	0	0	mezzi commerciali
3	27-mag-22	venerdi	2:45	2	C-e	A-u	4	2	1	0	0	mezzi commerciali
3	27-mag-22	venerdi	3:00	2	C-e	A-u	4	2	1	0	0	mezzi commerciali
3	27-mag-22	venerdi	3:15	3	C-e	A-u	4	2	1	0	0	mezzi commerciali
3	27-mag-22	venerdi	3:30	3	C-e	A-u	4	2	1	0	0	mezzi commerciali
3	27-mag-22	venerdi	3:45	3	C-e	A-u	4	2	1	0	0	mezzi commerciali
3	27-mag-22	venerdi	4:00	3	C-e	A-u	4	2	1	0	0	mezzi commerciali
3	27-mag-22	venerdi	4:15	4	C-e	A-u	4	2	1	0	0	mezzi commerciali
3	27-mag-22	venerdi	4:30	4	C-e	A-u	4	2	1	0	0	mezzi commerciali
3	27-mag-22	venerdi	4:45	4	C-e	A-u	4	2	1	0	0	mezzi commerciali
3	27-mag-22	venerdi	5:00	4	C-e	A-u	4	2	1	0	0	mezzi commerciali
3	27-mag-22	venerdi	5:15	5	C-e	A-u	4	2	1	0	0	mezzi commerciali
3	27-mag-22	venerdi	5:30	5	C-e	A-u	4	2	1	1	2	mezzi commerciali
3	27-mag-22	venerdi	5:45	5	C-e	A-u	4	2	1	1	2	mezzi commerciali
3	27-mag-22	venerdi	6:00	5	C-e	A-u	4	2	1	0	0	mezzi commerciali
3	27-mag-22	venerdi	6:15	6	C-e	A-u	4	2	1	2	3	mezzi commerciali
3	27-mag-22	venerdi	6:30	6	C-e	A-u	4	2	1	4	6	mezzi commerciali
3	27-mag-22	venerdi	6:45	6	C-e	A-u	4	2	1	3	5	mezzi commerciali
3	27-mag-22	venerdi	7:00	6	C-e	A-u	4	2	1	1	2	mezzi commerciali
3	27-mag-22	venerdi	7:15	7	C-e	A-u	4	2	1	2	3	mezzi commerciali
3	27-mag-22	venerdi	7:30	7	C-e	A-u	4	2	1	3	5	mezzi commerciali
3	27-mag-22	venerdi	7:45	7	C-e	A-u	4	2	1	2	3	mezzi commerciali
3	27-mag-22	venerdi	8:00	7	C-e	A-u	4	2	1	2	3	mezzi commerciali
3	27-mag-22	venerdi	8:15	8	C-e	A-u	4	2	1	4	6	mezzi commerciali
3	27-mag-22	venerdi	8:30	8	C-e	A-u	4	2	1	8	12	mezzi commerciali
3	27-mag-22	venerdi	8:45	8	C-e	A-u	4	2	1	0	0	mezzi commerciali
3	27-mag-22	venerdi	9:00	8	C-e	A-u	4	2	1	2	3	mezzi commerciali
3	27-mag-22	venerdi	9:15	9	C-e	A-u	4	2	1	4	6	mezzi commerciali
3	27-mag-22	venerdi	9:30	9	C-e	A-u	4	2	1	2	3	mezzi commerciali
3	27-mag-22	venerdi	9:45	9	C-e	A-u	4	2	1	2	3	mezzi commerciali

3	27-mag-22	venerdi	9:15	9	C-e	A-u	4	2	1	11	22	mezzi pesanti
3	27-mag-22	venerdi	9:30	9	C-e	A-u	4	2	1	10	20	mezzi pesanti
3	27-mag-22	venerdi	9:45	9	C-e	A-u	4	2	1	11	22	mezzi pesanti
3	27-mag-22	venerdi	10:00	9	C-e	A-u	4	2	1	13	26	mezzi pesanti
3	27-mag-22	venerdi	10:15	10	C-e	A-u	4	2	1	11	22	mezzi pesanti
3	27-mag-22	venerdi	10:30	10	C-e	A-u	4	2	1	11	22	mezzi pesanti
3	27-mag-22	venerdi	10:45	10	C-e	A-u	4	2	1	8	16	mezzi pesanti
3	27-mag-22	venerdi	11:00	10	C-e	A-u	4	2	1	11	22	mezzi pesanti
3	27-mag-22	venerdi	11:15	11	C-e	A-u	4	2	1	8	16	mezzi pesanti
3	27-mag-22	venerdi	11:30	11	C-e	A-u	4	2	1	9	18	mezzi pesanti
3	27-mag-22	venerdi	11:45	11	C-e	A-u	4	2	1	9	18	mezzi pesanti
3	27-mag-22	venerdi	12:00	11	C-e	A-u	4	2	1	8	16	mezzi pesanti
3	27-mag-22	venerdi	12:15	12	C-e	A-u	4	2	1	4	8	mezzi pesanti
3	27-mag-22	venerdi	12:30	12	C-e	A-u	4	2	1	6	12	mezzi pesanti
3	27-mag-22	venerdi	12:45	12	C-e	A-u	4	2	1	6	12	mezzi pesanti
3	27-mag-22	venerdi	13:00	12	C-e	A-u	4	2	1	6	12	mezzi pesanti
3	27-mag-22	venerdi	13:15	13	C-e	A-u	4	2	1	10	20	mezzi pesanti
3	27-mag-22	venerdi	13:30	13	C-e	A-u	4	2	1	8	16	mezzi pesanti
3	27-mag-22	venerdi	13:45	13	C-e	A-u	4	2	1	5	10	mezzi pesanti
3	27-mag-22	venerdi	14:00	13	C-e	A-u	4	2	1	8	16	mezzi pesanti
3	27-mag-22	venerdi	14:15	14	C-e	A-u	4	2	1	8	16	mezzi pesanti
3	27-mag-22	venerdi	14:30	14	C-e	A-u	4	2	1	8	16	mezzi pesanti
3	27-mag-22	venerdi	14:45	14	C-e	A-u	4	2	1	11	22	mezzi pesanti
3	27-mag-22	venerdi	15:00	14	C-e	A-u	4	2	1	12	24	mezzi pesanti
3	27-mag-22	venerdi	15:15	15	C-e	A-u	4	2	1	8	16	mezzi pesanti
3	27-mag-22	venerdi	15:30	15	C-e	A-u	4	2	1	8	16	mezzi pesanti
3	27-mag-22	venerdi	15:45	15	C-e	A-u	4	2	1	8	16	mezzi pesanti
3	27-mag-22	venerdi	16:00	15	C-e	A-u	4	2	1	6	12	mezzi pesanti
3	27-mag-22	venerdi	16:15	16	C-e	A-u	4	2	1	8	16	mezzi pesanti
3	27-mag-22	venerdi	16:30	16	C-e	A-u	4	2	1	12	24	mezzi pesanti
3	27-mag-22	venerdi	16:45	16	C-e	A-u	4	2	1	5	10	mezzi pesanti
3	27-mag-22	venerdi	17:00	16	C-e	A-u	4	2	1	10	20	mezzi pesanti
3	27-mag-22	venerdi	17:15	17	C-e	A-u	4	2	1	8	16	mezzi pesanti
3	27-mag-22	venerdi	17:30	17	C-e	A-u	4	2	1	6	12	mezzi pesanti
3	27-mag-22	venerdi	17:45	17	C-e	A-u	4	2	1	8	16	mezzi pesanti
3	27-mag-22	venerdi	18:00	17	C-e	A-u	4	2	1	7	14	mezzi pesanti
3	27-mag-22	venerdi	18:15	18	C-e	A-u	4	2	1	5	10	mezzi pesanti
3	27-mag-22	venerdi	18:30	18	C-e	A-u	4	2	1	8	16	mezzi pesanti
3	27-mag-22	venerdi	18:45	18	C-e	A-u	4	2	1	4	8	mezzi pesanti
3	27-mag-22	venerdi	19:00	18	C-e	A-u	4	2	1	1	2	mezzi pesanti
3	27-mag-22	venerdi	19:15	19	C-e	A-u	4	2	1	7	14	mezzi pesanti
3	27-mag-22	venerdi	19:30	19	C-e	A-u	4	2	1	2	4	mezzi pesanti
3	27-mag-22	venerdi	19:45	19	C-e	A-u	4	2	1	1	2	mezzi pesanti
3	27-mag-22	venerdi	20:00	19	C-e	A-u	4	2	1	5	10	mezzi pesanti
3	27-mag-22	venerdi	20:15	20	C-e	A-u	4	2	1	1	2	mezzi pesanti
3	27-mag-22	venerdi	20:30	20	C-e	A-u	4	2	1	1	2	mezzi pesanti
3	27-mag-22	venerdi	20:45	20	C-e	A-u	4	2	1	1	2	mezzi pesanti
3	27-mag-22	venerdi	21:00	20	C-e	A-u	4	2	1	0	0	mezzi pesanti
3	27-mag-22	venerdi	21:15	21	C-e	A-u	4	2	1	1	2	mezzi pesanti
3	27-mag-22	venerdi	21:30	21	C-e	A-u	4	2	1	0	0	mezzi pesanti
3	27-mag-22	venerdi	21:45	21	C-e	A-u	4	2	1	1	2	mezzi pesanti
3	27-mag-22	venerdi	22:00	21	C-e	A-u	4	2	1	0	0	mezzi pesanti
3	27-mag-22	venerdi	22:15	22	C-e	A-u	4	2	1	1	2	mezzi pesanti
3	27-mag-22	venerdi	22:30	22	C-e	A-u	4	2	1	1	2	mezzi pesanti
3	27-mag-22	venerdi	22:45	22	C-e	A-u	4	2	1	0	0	mezzi pesanti
3	27-mag-22	venerdi	23:00	22	C-e	A-u	4	2	1	0	0	mezzi pesanti
3	27-mag-22	venerdi	23:15	23	C-e	A-u	4	2	1	1	2	mezzi pesanti
3	27-mag-22	venerdi	23:30	23	C-e	A-u	4	2	1	1	2	mezzi pesanti
3	27-mag-22	venerdi	23:45	23	C-e	A-u	4	2	1	0	0	mezzi pesanti
3	27-mag-22	venerdi	0:00	23	C-e	A-u	4	2	1	0	0	mezzi pesanti
4	28-mag-22	sabato	0:15	0	A-e	C-u	1	2	4	21	21	auto
4	28-mag-22	sabato	0:30	0	A-e	C-u	1	2	4	37	37	auto
4	28-mag-22	sabato	0:45	0	A-e	C-u	1	2	4	24	24	auto
4	28-mag-22	sabato	1:00	0	A-e	C-u	1	2	4	24	24	auto
4	28-mag-22	sabato	1:15	1	A-e	C-u	1	2	4	27	27	auto
4	28-mag-22	sabato	1:30	1	A-e	C-u	1	2	4	23	23	auto
4	28-mag-22	sabato	1:45	1	A-e	C-u	1	2	4	9	9	auto
4	28-mag-22	sabato	2:00	1	A-e	C-u	1	2	4	6	6	auto
4	28-mag-22	sabato	2:15	2	A-e	C-u	1	2	4	15	15	auto
4	28-mag-22	sabato	2:30	2	A-e	C-u	1	2	4	11	11	auto
4	28-mag-22	sabato	2:45	2	A-e	C-u	1	2	4	12	12	auto
4	28-mag-22	sabato	3:00	2	A-e	C-u	1	2	4	4	4	auto
4	28-mag-22	sabato	3:15	3	A-e	C-u	1	2	4	10	10	auto
4	28-mag-22	sabato	3:30	3	A-e	C-u	1	2	4	2	2	auto
4	28-mag-22	sabato	3:45	3	A-e	C-u	1	2	4	5	5	auto
4	28-mag-22	sabato	4:00	3	A-e	C-u	1	2	4	3	3	auto
4	28-mag-22	sabato	4:15	4	A-e	C-u	1	2	4	3	3	auto
4	28-mag-22	sabato	4:30	4	A-e	C-u	1	2	4	3	3	auto
4	28-mag-22	sabato	4:45	4	A-e	C-u	1	2	4	9	9	auto
4	28-mag-22	sabato	5:00	4	A-e	C-u	1	2	4	7	7	auto
4	28-mag-22	sabato	5:15	5	A-e	C-u	1	2	4	8	8	auto
4	28-mag-22	sabato	5:30	5	A-e	C-u	1	2	4	22	22	auto
4	28-mag-22	sabato	5:45	5	A-e	C-u	1	2	4	12	12	auto
4	28-mag-22	sabato	6:00	5	A-e	C-u	1	2	4	21	21	auto
4	28-mag-22	sabato	6:15	6	A-e	C-u	1	2	4	39	39	auto
4	28-mag-22	sabato	6:30	6	A-e	C-u	1	2	4	43	43	auto
4	28-mag-22	sabato	6:45	6	A-e	C-u	1	2	4	32	32	auto
4	28-mag-22	sabato	7:00	6	A-e	C-u	1	2	4	46	46	auto
4	28-mag-22	sabato	7:15	7	A-e	C-u	1	2	4	58	58	auto
4	28-mag-22	sabato	7:30	7	A-e	C-u	1	2	4	62	62	auto
4	28-mag-22	sabato	7:45	7	A-e	C-u	1	2	4	69	69	auto
4	28-mag-22	sabato	8:00	7	A-e	C-u	1	2	4	80	80	auto
4	28-mag-22	sabato	8:15	8	A-e	C-u	1	2	4	72	72	auto

4	28-mag-22	sabato	8:30	8	A-e	C-u	1	2	4	81	81	auto
4	28-mag-22	sabato	8:45	8	A-e	C-u	1	2	4	64	64	auto
4	28-mag-22	sabato	9:00	8	A-e	C-u	1	2	4	83	83	auto
4	28-mag-22	sabato	9:15	9	A-e	C-u	1	2	4	88	88	auto
4	28-mag-22	sabato	9:30	9	A-e	C-u	1	2	4	101	101	auto
4	28-mag-22	sabato	9:45	9	A-e	C-u	1	2	4	89	89	auto
4	28-mag-22	sabato	10:00	9	A-e	C-u	1	2	4	100	100	auto
4	28-mag-22	sabato	10:15	10	A-e	C-u	1	2	4	94	94	auto
4	28-mag-22	sabato	10:30	10	A-e	C-u	1	2	4	120	120	auto
4	28-mag-22	sabato	10:45	10	A-e	C-u	1	2	4	117	117	auto
4	28-mag-22	sabato	11:00	10	A-e	C-u	1	2	4	117	117	auto
4	28-mag-22	sabato	11:15	11	A-e	C-u	1	2	4	112	112	auto
4	28-mag-22	sabato	11:30	11	A-e	C-u	1	2	4	85	85	auto
4	28-mag-22	sabato	11:45	11	A-e	C-u	1	2	4	102	102	auto
4	28-mag-22	sabato	12:00	11	A-e	C-u	1	2	4	118	118	auto
4	28-mag-22	sabato	12:15	12	A-e	C-u	1	2	4	108	108	auto
4	28-mag-22	sabato	12:30	12	A-e	C-u	1	2	4	87	87	auto
4	28-mag-22	sabato	12:45	12	A-e	C-u	1	2	4	75	75	auto
4	28-mag-22	sabato	13:00	12	A-e	C-u	1	2	4	75	75	auto
4	28-mag-22	sabato	13:15	13	A-e	C-u	1	2	4	65	65	auto
4	28-mag-22	sabato	13:30	13	A-e	C-u	1	2	4	76	76	auto
4	28-mag-22	sabato	13:45	13	A-e	C-u	1	2	4	77	77	auto
4	28-mag-22	sabato	14:00	13	A-e	C-u	1	2	4	52	52	auto
4	28-mag-22	sabato	14:15	14	A-e	C-u	1	2	4	68	68	auto
4	28-mag-22	sabato	14:30	14	A-e	C-u	1	2	4	87	87	auto
4	28-mag-22	sabato	14:45	14	A-e	C-u	1	2	4	72	72	auto
4	28-mag-22	sabato	15:00	14	A-e	C-u	1	2	4	84	84	auto
4	28-mag-22	sabato	15:15	15	A-e	C-u	1	2	4	97	97	auto
4	28-mag-22	sabato	15:30	15	A-e	C-u	1	2	4	90	90	auto
4	28-mag-22	sabato	15:45	15	A-e	C-u	1	2	4	88	88	auto
4	28-mag-22	sabato	16:00	15	A-e	C-u	1	2	4	107	107	auto
4	28-mag-22	sabato	16:15	16	A-e	C-u	1	2	4	116	116	auto
4	28-mag-22	sabato	16:30	16	A-e	C-u	1	2	4	80	80	auto
4	28-mag-22	sabato	16:45	16	A-e	C-u	1	2	4	87	87	auto
4	28-mag-22	sabato	17:00	16	A-e	C-u	1	2	4	83	83	auto
4	28-mag-22	sabato	17:15	17	A-e	C-u	1	2	4	99	99	auto
4	28-mag-22	sabato	17:30	17	A-e	C-u	1	2	4	105	105	auto
4	28-mag-22	sabato	17:45	17	A-e	C-u	1	2	4	90	90	auto
4	28-mag-22	sabato	18:00	17	A-e	C-u	1	2	4	90	90	auto
4	28-mag-22	sabato	18:15	18	A-e	C-u	1	2	4	101	101	auto
4	28-mag-22	sabato	18:30	18	A-e	C-u	1	2	4	110	110	auto
4	28-mag-22	sabato	18:45	18	A-e	C-u	1	2	4	110	110	auto
4	28-mag-22	sabato	19:00	18	A-e	C-u	1	2	4	85	85	auto
4	28-mag-22	sabato	19:15	19	A-e	C-u	1	2	4	82	82	auto
4	28-mag-22	sabato	19:30	19	A-e	C-u	1	2	4	74	74	auto
4	28-mag-22	sabato	19:45	19	A-e	C-u	1	2	4	102	102	auto
4	28-mag-22	sabato	20:00	19	A-e	C-u	1	2	4	61	61	auto
4	28-mag-22	sabato	20:15	20	A-e	C-u	1	2	4	67	67	auto
4	28-mag-22	sabato	20:30	20	A-e	C-u	1	2	4	31	31	auto
4	28-mag-22	sabato	20:45	20	A-e	C-u	1	2	4	44	44	auto
4	28-mag-22	sabato	21:00	20	A-e	C-u	1	2	4	31	31	auto
4	28-mag-22	sabato	21:15	21	A-e	C-u	1	2	4	36	36	auto
4	28-mag-22	sabato	21:30	21	A-e	C-u	1	2	4	39	39	auto
4	28-mag-22	sabato	21:45	21	A-e	C-u	1	2	4	24	24	auto
4	28-mag-22	sabato	22:00	21	A-e	C-u	1	2	4	42	42	auto
4	28-mag-22	sabato	22:15	22	A-e	C-u	1	2	4	37	37	auto
4	28-mag-22	sabato	22:30	22	A-e	C-u	1	2	4	38	38	auto
4	28-mag-22	sabato	22:45	22	A-e	C-u	1	2	4	35	35	auto
4	28-mag-22	sabato	23:00	22	A-e	C-u	1	2	4	29	29	auto
4	28-mag-22	sabato	23:15	23	A-e	C-u	1	2	4	39	39	auto
4	28-mag-22	sabato	23:30	23	A-e	C-u	1	2	4	37	37	auto
4	28-mag-22	sabato	23:45	23	A-e	C-u	1	2	4	25	25	auto
4	28-mag-22	sabato	0:00	23	A-e	C-u	1	2	4	26	26	auto
4	28-mag-22	sabato	0:15	0	A-e	C-u	1	2	4	0	0	mezzi commerciali
4	28-mag-22	sabato	0:30	0	A-e	C-u	1	2	4	2	3	mezzi commerciali
4	28-mag-22	sabato	0:45	0	A-e	C-u	1	2	4	4	6	mezzi commerciali
4	28-mag-22	sabato	1:00	0	A-e	C-u	1	2	4	1	2	mezzi commerciali
4	28-mag-22	sabato	1:15	1	A-e	C-u	1	2	4	0	0	mezzi commerciali
4	28-mag-22	sabato	1:30	1	A-e	C-u	1	2	4	0	0	mezzi commerciali
4	28-mag-22	sabato	1:45	1	A-e	C-u	1	2	4	0	0	mezzi commerciali
4	28-mag-22	sabato	2:00	1	A-e	C-u	1	2	4	1	2	mezzi commerciali
4	28-mag-22	sabato	2:15	2	A-e	C-u	1	2	4	0	0	mezzi commerciali
4	28-mag-22	sabato	2:30	2	A-e	C-u	1	2	4	0	0	mezzi commerciali
4	28-mag-22	sabato	2:45	2	A-e	C-u	1	2	4	0	0	mezzi commerciali
4	28-mag-22	sabato	3:00	2	A-e	C-u	1	2	4	1	2	mezzi commerciali
4	28-mag-22	sabato	3:15	3	A-e	C-u	1	2	4	0	0	mezzi commerciali
4	28-mag-22	sabato	3:30	3	A-e	C-u	1	2	4	0	0	mezzi commerciali
4	28-mag-22	sabato	3:45	3	A-e	C-u	1	2	4	0	0	mezzi commerciali
4	28-mag-22	sabato	4:00	3	A-e	C-u	1	2	4	0	0	mezzi commerciali
4	28-mag-22	sabato	4:15	4	A-e	C-u	1	2	4	0	0	mezzi commerciali
4	28-mag-22	sabato	4:30	4	A-e	C-u	1	2	4	0	0	mezzi commerciali
4	28-mag-22	sabato	4:45	4	A-e	C-u	1	2	4	0	0	mezzi commerciali
4	28-mag-22	sabato	5:00	4	A-e	C-u	1	2	4	1	2	mezzi commerciali
4	28-mag-22	sabato	5:15	5	A-e	C-u	1	2	4	0	0	mezzi commerciali
4	28-mag-22	sabato	5:30	5	A-e	C-u	1	2	4	1	2	mezzi commerciali
4	28-mag-22	sabato	5:45	5	A-e	C-u	1	2	4	1	2	mezzi commerciali
4	28-mag-22	sabato	6:00	5	A-e	C-u	1	2	4	0	0	mezzi commerciali
4	28-mag-22	sabato	6:15	6	A-e	C-u	1	2	4	1	2	mezzi commerciali
4	28-mag-22	sabato	6:30	6	A-e	C-u	1	2	4	0	0	mezzi commerciali
4	28-mag-22	sabato	6:45	6	A-e	C-u	1	2	4	2	3	mezzi commerciali
4	28-mag-22	sabato	7:00	6	A-e	C-u	1	2	4	3	5	mezzi commerciali
4	28-mag-22	sabato	7:15	7	A-e	C-u	1	2	4	1	2	mezzi commerciali
4	28-mag-22	sabato	7:30	7	A-e	C-u	1	2	4	1	2	mezzi commerciali

4	28-mag-22	sabato	7:00	6	A-e	C-u	1	2	4	1	2	mezzi pesanti
4	28-mag-22	sabato	7:15	7	A-e	C-u	1	2	4	6	12	mezzi pesanti
4	28-mag-22	sabato	7:30	7	A-e	C-u	1	2	4	2	4	mezzi pesanti
4	28-mag-22	sabato	7:45	7	A-e	C-u	1	2	4	8	16	mezzi pesanti
4	28-mag-22	sabato	8:00	7	A-e	C-u	1	2	4	2	4	mezzi pesanti
4	28-mag-22	sabato	8:15	8	A-e	C-u	1	2	4	4	8	mezzi pesanti
4	28-mag-22	sabato	8:30	8	A-e	C-u	1	2	4	5	10	mezzi pesanti
4	28-mag-22	sabato	8:45	8	A-e	C-u	1	2	4	1	2	mezzi pesanti
4	28-mag-22	sabato	9:00	8	A-e	C-u	1	2	4	5	10	mezzi pesanti
4	28-mag-22	sabato	9:15	9	A-e	C-u	1	2	4	3	6	mezzi pesanti
4	28-mag-22	sabato	9:30	9	A-e	C-u	1	2	4	4	8	mezzi pesanti
4	28-mag-22	sabato	9:45	9	A-e	C-u	1	2	4	2	4	mezzi pesanti
4	28-mag-22	sabato	10:00	9	A-e	C-u	1	2	4	5	10	mezzi pesanti
4	28-mag-22	sabato	10:15	10	A-e	C-u	1	2	4	3	6	mezzi pesanti
4	28-mag-22	sabato	10:30	10	A-e	C-u	1	2	4	1	2	mezzi pesanti
4	28-mag-22	sabato	10:45	10	A-e	C-u	1	2	4	4	8	mezzi pesanti
4	28-mag-22	sabato	11:00	10	A-e	C-u	1	2	4	4	8	mezzi pesanti
4	28-mag-22	sabato	11:15	11	A-e	C-u	1	2	4	3	6	mezzi pesanti
4	28-mag-22	sabato	11:30	11	A-e	C-u	1	2	4	2	4	mezzi pesanti
4	28-mag-22	sabato	11:45	11	A-e	C-u	1	2	4	4	8	mezzi pesanti
4	28-mag-22	sabato	12:00	11	A-e	C-u	1	2	4	1	2	mezzi pesanti
4	28-mag-22	sabato	12:15	12	A-e	C-u	1	2	4	4	8	mezzi pesanti
4	28-mag-22	sabato	12:30	12	A-e	C-u	1	2	4	3	6	mezzi pesanti
4	28-mag-22	sabato	12:45	12	A-e	C-u	1	2	4	1	2	mezzi pesanti
4	28-mag-22	sabato	13:00	12	A-e	C-u	1	2	4	6	12	mezzi pesanti
4	28-mag-22	sabato	13:15	13	A-e	C-u	1	2	4	6	12	mezzi pesanti
4	28-mag-22	sabato	13:30	13	A-e	C-u	1	2	4	5	10	mezzi pesanti
4	28-mag-22	sabato	13:45	13	A-e	C-u	1	2	4	2	4	mezzi pesanti
4	28-mag-22	sabato	14:00	13	A-e	C-u	1	2	4	3	6	mezzi pesanti
4	28-mag-22	sabato	14:15	14	A-e	C-u	1	2	4	1	2	mezzi pesanti
4	28-mag-22	sabato	14:30	14	A-e	C-u	1	2	4	5	10	mezzi pesanti
4	28-mag-22	sabato	14:45	14	A-e	C-u	1	2	4	2	4	mezzi pesanti
4	28-mag-22	sabato	15:00	14	A-e	C-u	1	2	4	1	2	mezzi pesanti
4	28-mag-22	sabato	15:15	15	A-e	C-u	1	2	4	1	2	mezzi pesanti
4	28-mag-22	sabato	15:30	15	A-e	C-u	1	2	4	5	10	mezzi pesanti
4	28-mag-22	sabato	15:45	15	A-e	C-u	1	2	4	3	6	mezzi pesanti
4	28-mag-22	sabato	16:00	15	A-e	C-u	1	2	4	2	4	mezzi pesanti
4	28-mag-22	sabato	16:15	16	A-e	C-u	1	2	4	7	14	mezzi pesanti
4	28-mag-22	sabato	16:30	16	A-e	C-u	1	2	4	3	6	mezzi pesanti
4	28-mag-22	sabato	16:45	16	A-e	C-u	1	2	4	2	4	mezzi pesanti
4	28-mag-22	sabato	17:00	16	A-e	C-u	1	2	4	2	4	mezzi pesanti
4	28-mag-22	sabato	17:15	17	A-e	C-u	1	2	4	5	10	mezzi pesanti
4	28-mag-22	sabato	17:30	17	A-e	C-u	1	2	4	2	4	mezzi pesanti
4	28-mag-22	sabato	17:45	17	A-e	C-u	1	2	4	1	2	mezzi pesanti
4	28-mag-22	sabato	18:00	17	A-e	C-u	1	2	4	1	2	mezzi pesanti
4	28-mag-22	sabato	18:15	18	A-e	C-u	1	2	4	2	4	mezzi pesanti
4	28-mag-22	sabato	18:30	18	A-e	C-u	1	2	4	1	2	mezzi pesanti
4	28-mag-22	sabato	18:45	18	A-e	C-u	1	2	4	1	2	mezzi pesanti
4	28-mag-22	sabato	19:00	18	A-e	C-u	1	2	4	1	2	mezzi pesanti
4	28-mag-22	sabato	19:15	19	A-e	C-u	1	2	4	2	4	mezzi pesanti
4	28-mag-22	sabato	19:30	19	A-e	C-u	1	2	4	1	2	mezzi pesanti
4	28-mag-22	sabato	19:45	19	A-e	C-u	1	2	4	2	4	mezzi pesanti
4	28-mag-22	sabato	20:00	19	A-e	C-u	1	2	4	1	2	mezzi pesanti
4	28-mag-22	sabato	20:15	20	A-e	C-u	1	2	4	1	2	mezzi pesanti
4	28-mag-22	sabato	20:30	20	A-e	C-u	1	2	4	0	0	mezzi pesanti
4	28-mag-22	sabato	20:45	20	A-e	C-u	1	2	4	0	0	mezzi pesanti
4	28-mag-22	sabato	21:00	20	A-e	C-u	1	2	4	1	2	mezzi pesanti
4	28-mag-22	sabato	21:15	21	A-e	C-u	1	2	4	0	0	mezzi pesanti
4	28-mag-22	sabato	21:30	21	A-e	C-u	1	2	4	0	0	mezzi pesanti
4	28-mag-22	sabato	21:45	21	A-e	C-u	1	2	4	0	0	mezzi pesanti
4	28-mag-22	sabato	22:00	21	A-e	C-u	1	2	4	0	0	mezzi pesanti
4	28-mag-22	sabato	22:15	22	A-e	C-u	1	2	4	0	0	mezzi pesanti
4	28-mag-22	sabato	22:30	22	A-e	C-u	1	2	4	0	0	mezzi pesanti
4	28-mag-22	sabato	22:45	22	A-e	C-u	1	2	4	1	2	mezzi pesanti
4	28-mag-22	sabato	23:00	22	A-e	C-u	1	2	4	0	0	mezzi pesanti
4	28-mag-22	sabato	23:15	23	A-e	C-u	1	2	4	0	0	mezzi pesanti
4	28-mag-22	sabato	23:30	23	A-e	C-u	1	2	4	0	0	mezzi pesanti
4	28-mag-22	sabato	23:45	23	A-e	C-u	1	2	4	0	0	mezzi pesanti
4	28-mag-22	sabato	0:00	23	A-e	C-u	1	2	4	0	0	mezzi pesanti
4	28-mag-22	sabato	0:15	0	C-e	A-u	4	2	1	52	52	auto
4	28-mag-22	sabato	0:30	0	C-e	A-u	4	2	1	38	38	auto
4	28-mag-22	sabato	0:45	0	C-e	A-u	4	2	1	36	36	auto
4	28-mag-22	sabato	1:00	0	C-e	A-u	4	2	1	32	32	auto
4	28-mag-22	sabato	1:15	1	C-e	A-u	4	2	1	21	21	auto
4	28-mag-22	sabato	1:30	1	C-e	A-u	4	2	1	14	14	auto
4	28-mag-22	sabato	1:45	1	C-e	A-u	4	2	1	23	23	auto
4	28-mag-22	sabato	2:00	1	C-e	A-u	4	2	1	7	7	auto
4	28-mag-22	sabato	2:15	2	C-e	A-u	4	2	1	4	4	auto
4	28-mag-22	sabato	2:30	2	C-e	A-u	4	2	1	8	8	auto
4	28-mag-22	sabato	2:45	2	C-e	A-u	4	2	1	10	10	auto
4	28-mag-22	sabato	3:00	2	C-e	A-u	4	2	1	12	12	auto
4	28-mag-22	sabato	3:15	3	C-e	A-u	4	2	1	8	8	auto
4	28-mag-22	sabato	3:30	3	C-e	A-u	4	2	1	9	9	auto
4	28-mag-22	sabato	3:45	3	C-e	A-u	4	2	1	3	3	auto
4	28-mag-22	sabato	4:00	3	C-e	A-u	4	2	1	9	9	auto
4	28-mag-22	sabato	4:15	4	C-e	A-u	4	2	1	4	4	auto
4	28-mag-22	sabato	4:30	4	C-e	A-u	4	2	1	6	6	auto
4	28-mag-22	sabato	4:45	4	C-e	A-u	4	2	1	4	4	auto
4	28-mag-22	sabato	5:00	4	C-e	A-u	4	2	1	15	15	auto
4	28-mag-22	sabato	5:15	5	C-e	A-u	4	2	1	15	15	auto
4	28-mag-22	sabato	5:30	5	C-e	A-u	4	2	1	25	25	auto
4	28-mag-22	sabato	5:45	5	C-e	A-u	4	2	1	20	20	auto
4	28-mag-22	sabato	6:00	5	C-e	A-u	4	2	1	23	23	auto

4	28-mag-22	sabato	6:15	6	C-e	A-u	4	2	1	38	38	auto
4	28-mag-22	sabato	6:30	6	C-e	A-u	4	2	1	43	43	auto
4	28-mag-22	sabato	6:45	6	C-e	A-u	4	2	1	47	47	auto
4	28-mag-22	sabato	7:00	6	C-e	A-u	4	2	1	33	33	auto
4	28-mag-22	sabato	7:15	7	C-e	A-u	4	2	1	45	45	auto
4	28-mag-22	sabato	7:30	7	C-e	A-u	4	2	1	57	57	auto
4	28-mag-22	sabato	7:45	7	C-e	A-u	4	2	1	57	57	auto
4	28-mag-22	sabato	8:00	7	C-e	A-u	4	2	1	69	69	auto
4	28-mag-22	sabato	8:15	8	C-e	A-u	4	2	1	84	84	auto
4	28-mag-22	sabato	8:30	8	C-e	A-u	4	2	1	84	84	auto
4	28-mag-22	sabato	8:45	8	C-e	A-u	4	2	1	115	115	auto
4	28-mag-22	sabato	9:00	8	C-e	A-u	4	2	1	119	119	auto
4	28-mag-22	sabato	9:15	9	C-e	A-u	4	2	1	100	100	auto
4	28-mag-22	sabato	9:30	9	C-e	A-u	4	2	1	129	129	auto
4	28-mag-22	sabato	9:45	9	C-e	A-u	4	2	1	122	122	auto
4	28-mag-22	sabato	10:00	9	C-e	A-u	4	2	1	156	156	auto
4	28-mag-22	sabato	10:15	10	C-e	A-u	4	2	1	131	131	auto
4	28-mag-22	sabato	10:30	10	C-e	A-u	4	2	1	118	118	auto
4	28-mag-22	sabato	10:45	10	C-e	A-u	4	2	1	106	106	auto
4	28-mag-22	sabato	11:00	10	C-e	A-u	4	2	1	99	99	auto
4	28-mag-22	sabato	11:15	11	C-e	A-u	4	2	1	89	89	auto
4	28-mag-22	sabato	11:30	11	C-e	A-u	4	2	1	87	87	auto
4	28-mag-22	sabato	11:45	11	C-e	A-u	4	2	1	86	86	auto
4	28-mag-22	sabato	12:00	11	C-e	A-u	4	2	1	91	91	auto
4	28-mag-22	sabato	12:15	12	C-e	A-u	4	2	1	80	80	auto
4	28-mag-22	sabato	12:30	12	C-e	A-u	4	2	1	75	75	auto
4	28-mag-22	sabato	12:45	12	C-e	A-u	4	2	1	82	82	auto
4	28-mag-22	sabato	13:00	12	C-e	A-u	4	2	1	46	46	auto
4	28-mag-22	sabato	13:15	13	C-e	A-u	4	2	1	56	56	auto
4	28-mag-22	sabato	13:30	13	C-e	A-u	4	2	1	61	61	auto
4	28-mag-22	sabato	13:45	13	C-e	A-u	4	2	1	57	57	auto
4	28-mag-22	sabato	14:00	13	C-e	A-u	4	2	1	65	65	auto
4	28-mag-22	sabato	14:15	14	C-e	A-u	4	2	1	61	61	auto
4	28-mag-22	sabato	14:30	14	C-e	A-u	4	2	1	79	79	auto
4	28-mag-22	sabato	14:45	14	C-e	A-u	4	2	1	57	57	auto
4	28-mag-22	sabato	15:00	14	C-e	A-u	4	2	1	74	74	auto
4	28-mag-22	sabato	15:15	15	C-e	A-u	4	2	1	74	74	auto
4	28-mag-22	sabato	15:30	15	C-e	A-u	4	2	1	90	90	auto
4	28-mag-22	sabato	15:45	15	C-e	A-u	4	2	1	82	82	auto
4	28-mag-22	sabato	16:00	15	C-e	A-u	4	2	1	94	94	auto
4	28-mag-22	sabato	16:15	16	C-e	A-u	4	2	1	96	96	auto
4	28-mag-22	sabato	16:30	16	C-e	A-u	4	2	1	81	81	auto
4	28-mag-22	sabato	16:45	16	C-e	A-u	4	2	1	86	86	auto
4	28-mag-22	sabato	17:00	16	C-e	A-u	4	2	1	66	66	auto
4	28-mag-22	sabato	17:15	17	C-e	A-u	4	2	1	101	101	auto
4	28-mag-22	sabato	17:30	17	C-e	A-u	4	2	1	103	103	auto
4	28-mag-22	sabato	17:45	17	C-e	A-u	4	2	1	96	96	auto
4	28-mag-22	sabato	18:00	17	C-e	A-u	4	2	1	101	101	auto
4	28-mag-22	sabato	18:15	18	C-e	A-u	4	2	1	108	108	auto
4	28-mag-22	sabato	18:30	18	C-e	A-u	4	2	1	74	74	auto
4	28-mag-22	sabato	18:45	18	C-e	A-u	4	2	1	74	74	auto
4	28-mag-22	sabato	19:00	18	C-e	A-u	4	2	1	96	96	auto
4	28-mag-22	sabato	19:15	19	C-e	A-u	4	2	1	80	80	auto
4	28-mag-22	sabato	19:30	19	C-e	A-u	4	2	1	101	101	auto
4	28-mag-22	sabato	19:45	19	C-e	A-u	4	2	1	81	81	auto
4	28-mag-22	sabato	20:00	19	C-e	A-u	4	2	1	64	64	auto
4	28-mag-22	sabato	20:15	20	C-e	A-u	4	2	1	71	71	auto
4	28-mag-22	sabato	20:30	20	C-e	A-u	4	2	1	44	44	auto
4	28-mag-22	sabato	20:45	20	C-e	A-u	4	2	1	44	44	auto
4	28-mag-22	sabato	21:00	20	C-e	A-u	4	2	1	35	35	auto
4	28-mag-22	sabato	21:15	21	C-e	A-u	4	2	1	41	41	auto
4	28-mag-22	sabato	21:30	21	C-e	A-u	4	2	1	38	38	auto
4	28-mag-22	sabato	21:45	21	C-e	A-u	4	2	1	34	34	auto
4	28-mag-22	sabato	22:00	21	C-e	A-u	4	2	1	36	36	auto
4	28-mag-22	sabato	22:15	22	C-e	A-u	4	2	1	38	38	auto
4	28-mag-22	sabato	22:30	22	C-e	A-u	4	2	1	31	31	auto
4	28-mag-22	sabato	22:45	22	C-e	A-u	4	2	1	26	26	auto
4	28-mag-22	sabato	23:00	22	C-e	A-u	4	2	1	32	32	auto
4	28-mag-22	sabato	23:15	23	C-e	A-u	4	2	1	28	28	auto
4	28-mag-22	sabato	23:30	23	C-e	A-u	4	2	1	37	37	auto
4	28-mag-22	sabato	23:45	23	C-e	A-u	4	2	1	61	61	auto
4	28-mag-22	sabato	0:00	23	C-e	A-u	4	2	1	47	47	auto
4	28-mag-22	sabato	0:15	0	C-e	A-u	4	2	1	1	2	mezzi commerciali
4	28-mag-22	sabato	0:30	0	C-e	A-u	4	2	1	1	2	mezzi commerciali
4	28-mag-22	sabato	0:45	0	C-e	A-u	4	2	1	0	0	mezzi commerciali
4	28-mag-22	sabato	1:00	0	C-e	A-u	4	2	1	0	0	mezzi commerciali
4	28-mag-22	sabato	1:15	1	C-e	A-u	4	2	1	0	0	mezzi commerciali
4	28-mag-22	sabato	1:30	1	C-e	A-u	4	2	1	0	0	mezzi commerciali
4	28-mag-22	sabato	1:45	1	C-e	A-u	4	2	1	0	0	mezzi commerciali
4	28-mag-22	sabato	2:00	1	C-e	A-u	4	2	1	0	0	mezzi commerciali
4	28-mag-22	sabato	2:15	2	C-e	A-u	4	2	1	0	0	mezzi commerciali
4	28-mag-22	sabato	2:30	2	C-e	A-u	4	2	1	0	0	mezzi commerciali
4	28-mag-22	sabato	2:45	2	C-e	A-u	4	2	1	0	0	mezzi commerciali
4	28-mag-22	sabato	3:00	2	C-e	A-u	4	2	1	0	0	mezzi commerciali
4	28-mag-22	sabato	3:15	3	C-e	A-u	4	2	1	0	0	mezzi commerciali
4	28-mag-22	sabato	3:30	3	C-e	A-u	4	2	1	0	0	mezzi commerciali
4	28-mag-22	sabato	3:45	3	C-e	A-u	4	2	1	0	0	mezzi commerciali
4	28-mag-22	sabato	4:00	3	C-e	A-u	4	2	1	0	0	mezzi commerciali
4	28-mag-22	sabato	4:15	4	C-e	A-u	4	2	1	0	0	mezzi commerciali
4	28-mag-22	sabato	4:30	4	C-e	A-u	4	2	1	0	0	mezzi commerciali
4	28-mag-22	sabato	4:45	4	C-e	A-u	4	2	1	0	0	mezzi commerciali
4	28-mag-22	sabato	5:00	4	C-e	A-u	4	2	1	0	0	mezzi commerciali
4	28-mag-22	sabato	5:15	5	C-e	A-u	4	2	1	0	0	mezzi commerciali

4	28-mag-22	sabato	4:45	4	C-e	A-u	4	2	1	0	0	mezzi pesanti
4	28-mag-22	sabato	5:00	4	C-e	A-u	4	2	1	0	0	mezzi pesanti
4	28-mag-22	sabato	5:15	5	C-e	A-u	4	2	1	0	0	mezzi pesanti
4	28-mag-22	sabato	5:30	5	C-e	A-u	4	2	1	1	2	mezzi pesanti
4	28-mag-22	sabato	5:45	5	C-e	A-u	4	2	1	2	4	mezzi pesanti
4	28-mag-22	sabato	6:00	5	C-e	A-u	4	2	1	0	0	mezzi pesanti
4	28-mag-22	sabato	6:15	6	C-e	A-u	4	2	1	1	2	mezzi pesanti
4	28-mag-22	sabato	6:30	6	C-e	A-u	4	2	1	4	8	mezzi pesanti
4	28-mag-22	sabato	6:45	6	C-e	A-u	4	2	1	4	8	mezzi pesanti
4	28-mag-22	sabato	7:00	6	C-e	A-u	4	2	1	6	12	mezzi pesanti
4	28-mag-22	sabato	7:15	7	C-e	A-u	4	2	1	5	10	mezzi pesanti
4	28-mag-22	sabato	7:30	7	C-e	A-u	4	2	1	4	8	mezzi pesanti
4	28-mag-22	sabato	7:45	7	C-e	A-u	4	2	1	4	8	mezzi pesanti
4	28-mag-22	sabato	8:00	7	C-e	A-u	4	2	1	6	12	mezzi pesanti
4	28-mag-22	sabato	8:15	8	C-e	A-u	4	2	1	9	18	mezzi pesanti
4	28-mag-22	sabato	8:30	8	C-e	A-u	4	2	1	10	20	mezzi pesanti
4	28-mag-22	sabato	8:45	8	C-e	A-u	4	2	1	13	26	mezzi pesanti
4	28-mag-22	sabato	9:00	8	C-e	A-u	4	2	1	6	12	mezzi pesanti
4	28-mag-22	sabato	9:15	9	C-e	A-u	4	2	1	4	8	mezzi pesanti
4	28-mag-22	sabato	9:30	9	C-e	A-u	4	2	1	13	26	mezzi pesanti
4	28-mag-22	sabato	9:45	9	C-e	A-u	4	2	1	4	8	mezzi pesanti
4	28-mag-22	sabato	10:00	9	C-e	A-u	4	2	1	11	22	mezzi pesanti
4	28-mag-22	sabato	10:15	10	C-e	A-u	4	2	1	6	12	mezzi pesanti
4	28-mag-22	sabato	10:30	10	C-e	A-u	4	2	1	4	8	mezzi pesanti
4	28-mag-22	sabato	10:45	10	C-e	A-u	4	2	1	4	8	mezzi pesanti
4	28-mag-22	sabato	11:00	10	C-e	A-u	4	2	1	1	2	mezzi pesanti
4	28-mag-22	sabato	11:15	11	C-e	A-u	4	2	1	4	8	mezzi pesanti
4	28-mag-22	sabato	11:30	11	C-e	A-u	4	2	1	1	2	mezzi pesanti
4	28-mag-22	sabato	11:45	11	C-e	A-u	4	2	1	3	6	mezzi pesanti
4	28-mag-22	sabato	12:00	11	C-e	A-u	4	2	1	3	6	mezzi pesanti
4	28-mag-22	sabato	12:15	12	C-e	A-u	4	2	1	1	2	mezzi pesanti
4	28-mag-22	sabato	12:30	12	C-e	A-u	4	2	1	4	8	mezzi pesanti
4	28-mag-22	sabato	12:45	12	C-e	A-u	4	2	1	1	2	mezzi pesanti
4	28-mag-22	sabato	13:00	12	C-e	A-u	4	2	1	1	2	mezzi pesanti
4	28-mag-22	sabato	13:15	13	C-e	A-u	4	2	1	3	6	mezzi pesanti
4	28-mag-22	sabato	13:30	13	C-e	A-u	4	2	1	2	4	mezzi pesanti
4	28-mag-22	sabato	13:45	13	C-e	A-u	4	2	1	2	4	mezzi pesanti
4	28-mag-22	sabato	14:00	13	C-e	A-u	4	2	1	3	6	mezzi pesanti
4	28-mag-22	sabato	14:15	14	C-e	A-u	4	2	1	1	2	mezzi pesanti
4	28-mag-22	sabato	14:30	14	C-e	A-u	4	2	1	4	8	mezzi pesanti
4	28-mag-22	sabato	14:45	14	C-e	A-u	4	2	1	3	6	mezzi pesanti
4	28-mag-22	sabato	15:00	14	C-e	A-u	4	2	1	2	4	mezzi pesanti
4	28-mag-22	sabato	15:15	15	C-e	A-u	4	2	1	1	2	mezzi pesanti
4	28-mag-22	sabato	15:30	15	C-e	A-u	4	2	1	2	4	mezzi pesanti
4	28-mag-22	sabato	15:45	15	C-e	A-u	4	2	1	3	6	mezzi pesanti
4	28-mag-22	sabato	16:00	15	C-e	A-u	4	2	1	4	8	mezzi pesanti
4	28-mag-22	sabato	16:15	16	C-e	A-u	4	2	1	2	4	mezzi pesanti
4	28-mag-22	sabato	16:30	16	C-e	A-u	4	2	1	4	8	mezzi pesanti
4	28-mag-22	sabato	16:45	16	C-e	A-u	4	2	1	1	2	mezzi pesanti
4	28-mag-22	sabato	17:00	16	C-e	A-u	4	2	1	1	2	mezzi pesanti
4	28-mag-22	sabato	17:15	17	C-e	A-u	4	2	1	4	8	mezzi pesanti
4	28-mag-22	sabato	17:30	17	C-e	A-u	4	2	1	1	2	mezzi pesanti
4	28-mag-22	sabato	17:45	17	C-e	A-u	4	2	1	1	2	mezzi pesanti
4	28-mag-22	sabato	18:00	17	C-e	A-u	4	2	1	1	2	mezzi pesanti
4	28-mag-22	sabato	18:15	18	C-e	A-u	4	2	1	1	2	mezzi pesanti
4	28-mag-22	sabato	18:30	18	C-e	A-u	4	2	1	1	2	mezzi pesanti
4	28-mag-22	sabato	18:45	18	C-e	A-u	4	2	1	0	0	mezzi pesanti
4	28-mag-22	sabato	19:00	18	C-e	A-u	4	2	1	1	2	mezzi pesanti
4	28-mag-22	sabato	19:15	19	C-e	A-u	4	2	1	1	2	mezzi pesanti
4	28-mag-22	sabato	19:30	19	C-e	A-u	4	2	1	0	0	mezzi pesanti
4	28-mag-22	sabato	19:45	19	C-e	A-u	4	2	1	1	2	mezzi pesanti
4	28-mag-22	sabato	20:00	19	C-e	A-u	4	2	1	0	0	mezzi pesanti
4	28-mag-22	sabato	20:15	20	C-e	A-u	4	2	1	1	2	mezzi pesanti
4	28-mag-22	sabato	20:30	20	C-e	A-u	4	2	1	0	0	mezzi pesanti
4	28-mag-22	sabato	20:45	20	C-e	A-u	4	2	1	0	0	mezzi pesanti
4	28-mag-22	sabato	21:00	20	C-e	A-u	4	2	1	0	0	mezzi pesanti
4	28-mag-22	sabato	21:15	21	C-e	A-u	4	2	1	1	2	mezzi pesanti
4	28-mag-22	sabato	21:30	21	C-e	A-u	4	2	1	0	0	mezzi pesanti
4	28-mag-22	sabato	21:45	21	C-e	A-u	4	2	1	0	0	mezzi pesanti
4	28-mag-22	sabato	22:00	21	C-e	A-u	4	2	1	0	0	mezzi pesanti
4	28-mag-22	sabato	22:15	22	C-e	A-u	4	2	1	0	0	mezzi pesanti
4	28-mag-22	sabato	22:30	22	C-e	A-u	4	2	1	1	2	mezzi pesanti
4	28-mag-22	sabato	22:45	22	C-e	A-u	4	2	1	0	0	mezzi pesanti
4	28-mag-22	sabato	23:00	22	C-e	A-u	4	2	1	1	2	mezzi pesanti
4	28-mag-22	sabato	23:15	23	C-e	A-u	4	2	1	0	0	mezzi pesanti
4	28-mag-22	sabato	23:30	23	C-e	A-u	4	2	1	0	0	mezzi pesanti
4	28-mag-22	sabato	23:45	23	C-e	A-u	4	2	1	0	0	mezzi pesanti
4	28-mag-22	sabato	0:00	23	C-e	A-u	4	2	1	0	0	mezzi pesanti
5	29-mag-22	domenica	0:15	0	A-e	C-u	1	2	4	34	34	auto
5	29-mag-22	domenica	0:30	0	A-e	C-u	1	2	4	27	27	auto
5	29-mag-22	domenica	0:45	0	A-e	C-u	1	2	4	21	21	auto
5	29-mag-22	domenica	1:00	0	A-e	C-u	1	2	4	17	17	auto
5	29-mag-22	domenica	1:15	1	A-e	C-u	1	2	4	15	15	auto
5	29-mag-22	domenica	1:30	1	A-e	C-u	1	2	4	15	15	auto
5	29-mag-22	domenica	1:45	1	A-e	C-u	1	2	4	12	12	auto
5	29-mag-22	domenica	2:00	1	A-e	C-u	1	2	4	8	8	auto
5	29-mag-22	domenica	2:15	2	A-e	C-u	1	2	4	6	6	auto
5	29-mag-22	domenica	2:30	2	A-e	C-u	1	2	4	6	6	auto
5	29-mag-22	domenica	2:45	2	A-e	C-u	1	2	4	7	7	auto
5	29-mag-22	domenica	3:00	2	A-e	C-u	1	2	4	7	7	auto
5	29-mag-22	domenica	3:15	3	A-e	C-u	1	2	4	2	2	auto
5	29-mag-22	domenica	3:30	3	A-e	C-u	1	2	4	4	4	auto
5	29-mag-22	domenica	3:45	3	A-e	C-u	1	2	4	2	2	auto

5	29-mag-22	domenica	4:00	3	A-e	C-u	1	2	4	6	6	auto
5	29-mag-22	domenica	4:15	4	A-e	C-u	1	2	4	3	3	auto
5	29-mag-22	domenica	4:30	4	A-e	C-u	1	2	4	6	6	auto
5	29-mag-22	domenica	4:45	4	A-e	C-u	1	2	4	3	3	auto
5	29-mag-22	domenica	5:00	4	A-e	C-u	1	2	4	3	3	auto
5	29-mag-22	domenica	5:15	5	A-e	C-u	1	2	4	5	5	auto
5	29-mag-22	domenica	5:30	5	A-e	C-u	1	2	4	4	4	auto
5	29-mag-22	domenica	5:45	5	A-e	C-u	1	2	4	7	7	auto
5	29-mag-22	domenica	6:00	5	A-e	C-u	1	2	4	10	10	auto
5	29-mag-22	domenica	6:15	6	A-e	C-u	1	2	4	11	11	auto
5	29-mag-22	domenica	6:30	6	A-e	C-u	1	2	4	13	13	auto
5	29-mag-22	domenica	6:45	6	A-e	C-u	1	2	4	11	11	auto
5	29-mag-22	domenica	7:00	6	A-e	C-u	1	2	4	16	16	auto
5	29-mag-22	domenica	7:15	7	A-e	C-u	1	2	4	12	12	auto
5	29-mag-22	domenica	7:30	7	A-e	C-u	1	2	4	30	30	auto
5	29-mag-22	domenica	7:45	7	A-e	C-u	1	2	4	20	20	auto
5	29-mag-22	domenica	8:00	7	A-e	C-u	1	2	4	26	26	auto
5	29-mag-22	domenica	8:15	8	A-e	C-u	1	2	4	34	34	auto
5	29-mag-22	domenica	8:30	8	A-e	C-u	1	2	4	38	38	auto
5	29-mag-22	domenica	8:45	8	A-e	C-u	1	2	4	50	50	auto
5	29-mag-22	domenica	9:00	8	A-e	C-u	1	2	4	47	47	auto
5	29-mag-22	domenica	9:15	9	A-e	C-u	1	2	4	64	64	auto
5	29-mag-22	domenica	9:30	9	A-e	C-u	1	2	4	65	65	auto
5	29-mag-22	domenica	9:45	9	A-e	C-u	1	2	4	68	68	auto
5	29-mag-22	domenica	10:00	9	A-e	C-u	1	2	4	82	82	auto
5	29-mag-22	domenica	10:15	10	A-e	C-u	1	2	4	58	58	auto
5	29-mag-22	domenica	10:30	10	A-e	C-u	1	2	4	63	63	auto
5	29-mag-22	domenica	10:45	10	A-e	C-u	1	2	4	74	74	auto
5	29-mag-22	domenica	11:00	10	A-e	C-u	1	2	4	62	62	auto
5	29-mag-22	domenica	11:15	11	A-e	C-u	1	2	4	66	66	auto
5	29-mag-22	domenica	11:30	11	A-e	C-u	1	2	4	92	92	auto
5	29-mag-22	domenica	11:45	11	A-e	C-u	1	2	4	89	89	auto
5	29-mag-22	domenica	12:00	11	A-e	C-u	1	2	4	73	73	auto
5	29-mag-22	domenica	12:15	12	A-e	C-u	1	2	4	72	72	auto
5	29-mag-22	domenica	12:30	12	A-e	C-u	1	2	4	64	64	auto
5	29-mag-22	domenica	12:45	12	A-e	C-u	1	2	4	42	42	auto
5	29-mag-22	domenica	13:00	12	A-e	C-u	1	2	4	40	40	auto
5	29-mag-22	domenica	13:15	13	A-e	C-u	1	2	4	41	41	auto
5	29-mag-22	domenica	13:30	13	A-e	C-u	1	2	4	45	45	auto
5	29-mag-22	domenica	13:45	13	A-e	C-u	1	2	4	51	51	auto
5	29-mag-22	domenica	14:00	13	A-e	C-u	1	2	4	45	45	auto
5	29-mag-22	domenica	14:15	14	A-e	C-u	1	2	4	67	67	auto
5	29-mag-22	domenica	14:30	14	A-e	C-u	1	2	4	51	51	auto
5	29-mag-22	domenica	14:45	14	A-e	C-u	1	2	4	62	62	auto
5	29-mag-22	domenica	15:00	14	A-e	C-u	1	2	4	74	74	auto
5	29-mag-22	domenica	15:15	15	A-e	C-u	1	2	4	72	72	auto
5	29-mag-22	domenica	15:30	15	A-e	C-u	1	2	4	93	93	auto
5	29-mag-22	domenica	15:45	15	A-e	C-u	1	2	4	71	71	auto
5	29-mag-22	domenica	16:00	15	A-e	C-u	1	2	4	74	74	auto
5	29-mag-22	domenica	16:15	16	A-e	C-u	1	2	4	92	92	auto
5	29-mag-22	domenica	16:30	16	A-e	C-u	1	2	4	86	86	auto
5	29-mag-22	domenica	16:45	16	A-e	C-u	1	2	4	86	86	auto
5	29-mag-22	domenica	17:00	16	A-e	C-u	1	2	4	87	87	auto
5	29-mag-22	domenica	17:15	17	A-e	C-u	1	2	4	85	85	auto
5	29-mag-22	domenica	17:30	17	A-e	C-u	1	2	4	98	98	auto
5	29-mag-22	domenica	17:45	17	A-e	C-u	1	2	4	87	87	auto
5	29-mag-22	domenica	18:00	17	A-e	C-u	1	2	4	75	75	auto
5	29-mag-22	domenica	18:15	18	A-e	C-u	1	2	4	92	92	auto
5	29-mag-22	domenica	18:30	18	A-e	C-u	1	2	4	82	82	auto
5	29-mag-22	domenica	18:45	18	A-e	C-u	1	2	4	63	63	auto
5	29-mag-22	domenica	19:00	18	A-e	C-u	1	2	4	91	91	auto
5	29-mag-22	domenica	19:15	19	A-e	C-u	1	2	4	78	78	auto
5	29-mag-22	domenica	19:30	19	A-e	C-u	1	2	4	75	75	auto
5	29-mag-22	domenica	19:45	19	A-e	C-u	1	2	4	55	55	auto
5	29-mag-22	domenica	20:00	19	A-e	C-u	1	2	4	59	59	auto
5	29-mag-22	domenica	20:15	20	A-e	C-u	1	2	4	50	50	auto
5	29-mag-22	domenica	20:30	20	A-e	C-u	1	2	4	52	52	auto
5	29-mag-22	domenica	20:45	20	A-e	C-u	1	2	4	35	35	auto
5	29-mag-22	domenica	21:00	20	A-e	C-u	1	2	4	45	45	auto
5	29-mag-22	domenica	21:15	21	A-e	C-u	1	2	4	43	43	auto
5	29-mag-22	domenica	21:30	21	A-e	C-u	1	2	4	47	47	auto
5	29-mag-22	domenica	21:45	21	A-e	C-u	1	2	4	31	31	auto
5	29-mag-22	domenica	22:00	21	A-e	C-u	1	2	4	20	20	auto
5	29-mag-22	domenica	22:15	22	A-e	C-u	1	2	4	27	27	auto
5	29-mag-22	domenica	22:30	22	A-e	C-u	1	2	4	20	20	auto
5	29-mag-22	domenica	22:45	22	A-e	C-u	1	2	4	30	30	auto
5	29-mag-22	domenica	23:00	22	A-e	C-u	1	2	4	17	17	auto
5	29-mag-22	domenica	23:15	23	A-e	C-u	1	2	4	18	18	auto
5	29-mag-22	domenica	23:30	23	A-e	C-u	1	2	4	23	23	auto
5	29-mag-22	domenica	23:45	23	A-e	C-u	1	2	4	15	15	auto
5	29-mag-22	domenica	0:00	23	A-e	C-u	1	2	4	6	6	auto
5	29-mag-22	domenica	0:15	0	A-e	C-u	1	2	4	0	0	mezzi commerciali
5	29-mag-22	domenica	0:30	0	A-e	C-u	1	2	4	0	0	mezzi commerciali
5	29-mag-22	domenica	0:45	0	A-e	C-u	1	2	4	0	0	mezzi commerciali
5	29-mag-22	domenica	1:00	0	A-e	C-u	1	2	4	0	0	mezzi commerciali
5	29-mag-22	domenica	1:15	1	A-e	C-u	1	2	4	0	0	mezzi commerciali
5	29-mag-22	domenica	1:30	1	A-e	C-u	1	2	4	0	0	mezzi commerciali
5	29-mag-22	domenica	1:45	1	A-e	C-u	1	2	4	0	0	mezzi commerciali
5	29-mag-22	domenica	2:00	1	A-e	C-u	1	2	4	0	0	mezzi commerciali
5	29-mag-22	domenica	2:15	2	A-e	C-u	1	2	4	0	0	mezzi commerciali
5	29-mag-22	domenica	2:30	2	A-e	C-u	1	2	4	0	0	mezzi commerciali
5	29-mag-22	domenica	2:45	2	A-e	C-u	1	2	4	0	0	mezzi commerciali
5	29-mag-22	domenica	3:00	2	A-e	C-u	1	2	4	0	0	mezzi commerciali

5	29-mag-22	domenica	1:45	1	C-e	A-u	4	2	1	11	11	auto
5	29-mag-22	domenica	2:00	1	C-e	A-u	4	2	1	12	12	auto
5	29-mag-22	domenica	2:15	2	C-e	A-u	4	2	1	11	11	auto
5	29-mag-22	domenica	2:30	2	C-e	A-u	4	2	1	12	12	auto
5	29-mag-22	domenica	2:45	2	C-e	A-u	4	2	1	14	14	auto
5	29-mag-22	domenica	3:00	2	C-e	A-u	4	2	1	5	5	auto
5	29-mag-22	domenica	3:15	3	C-e	A-u	4	2	1	7	7	auto
5	29-mag-22	domenica	3:30	3	C-e	A-u	4	2	1	5	5	auto
5	29-mag-22	domenica	3:45	3	C-e	A-u	4	2	1	10	10	auto
5	29-mag-22	domenica	4:00	3	C-e	A-u	4	2	1	9	9	auto
5	29-mag-22	domenica	4:15	4	C-e	A-u	4	2	1	9	9	auto
5	29-mag-22	domenica	4:30	4	C-e	A-u	4	2	1	9	9	auto
5	29-mag-22	domenica	4:45	4	C-e	A-u	4	2	1	12	12	auto
5	29-mag-22	domenica	5:00	4	C-e	A-u	4	2	1	7	7	auto
5	29-mag-22	domenica	5:15	5	C-e	A-u	4	2	1	5	5	auto
5	29-mag-22	domenica	5:30	5	C-e	A-u	4	2	1	8	8	auto
5	29-mag-22	domenica	5:45	5	C-e	A-u	4	2	1	9	9	auto
5	29-mag-22	domenica	6:00	5	C-e	A-u	4	2	1	6	6	auto
5	29-mag-22	domenica	6:15	6	C-e	A-u	4	2	1	15	15	auto
5	29-mag-22	domenica	6:30	6	C-e	A-u	4	2	1	15	15	auto
5	29-mag-22	domenica	6:45	6	C-e	A-u	4	2	1	8	8	auto
5	29-mag-22	domenica	7:00	6	C-e	A-u	4	2	1	17	17	auto
5	29-mag-22	domenica	7:15	7	C-e	A-u	4	2	1	21	21	auto
5	29-mag-22	domenica	7:30	7	C-e	A-u	4	2	1	23	23	auto
5	29-mag-22	domenica	7:45	7	C-e	A-u	4	2	1	28	28	auto
5	29-mag-22	domenica	8:00	7	C-e	A-u	4	2	1	33	33	auto
5	29-mag-22	domenica	8:15	8	C-e	A-u	4	2	1	54	54	auto
5	29-mag-22	domenica	8:30	8	C-e	A-u	4	2	1	45	45	auto
5	29-mag-22	domenica	8:45	8	C-e	A-u	4	2	1	35	35	auto
5	29-mag-22	domenica	9:00	8	C-e	A-u	4	2	1	60	60	auto
5	29-mag-22	domenica	9:15	9	C-e	A-u	4	2	1	67	67	auto
5	29-mag-22	domenica	9:30	9	C-e	A-u	4	2	1	55	55	auto
5	29-mag-22	domenica	9:45	9	C-e	A-u	4	2	1	52	52	auto
5	29-mag-22	domenica	10:00	9	C-e	A-u	4	2	1	77	77	auto
5	29-mag-22	domenica	10:15	10	C-e	A-u	4	2	1	69	69	auto
5	29-mag-22	domenica	10:30	10	C-e	A-u	4	2	1	66	66	auto
5	29-mag-22	domenica	10:45	10	C-e	A-u	4	2	1	71	71	auto
5	29-mag-22	domenica	11:00	10	C-e	A-u	4	2	1	75	75	auto
5	29-mag-22	domenica	11:15	11	C-e	A-u	4	2	1	86	86	auto
5	29-mag-22	domenica	11:30	11	C-e	A-u	4	2	1	82	82	auto
5	29-mag-22	domenica	11:45	11	C-e	A-u	4	2	1	93	93	auto
5	29-mag-22	domenica	12:00	11	C-e	A-u	4	2	1	111	111	auto
5	29-mag-22	domenica	12:15	12	C-e	A-u	4	2	1	96	96	auto
5	29-mag-22	domenica	12:30	12	C-e	A-u	4	2	1	61	61	auto
5	29-mag-22	domenica	12:45	12	C-e	A-u	4	2	1	56	56	auto
5	29-mag-22	domenica	13:00	12	C-e	A-u	4	2	1	48	48	auto
5	29-mag-22	domenica	13:15	13	C-e	A-u	4	2	1	51	51	auto
5	29-mag-22	domenica	13:30	13	C-e	A-u	4	2	1	40	40	auto
5	29-mag-22	domenica	13:45	13	C-e	A-u	4	2	1	26	26	auto
5	29-mag-22	domenica	14:00	13	C-e	A-u	4	2	1	56	56	auto
5	29-mag-22	domenica	14:15	14	C-e	A-u	4	2	1	51	51	auto
5	29-mag-22	domenica	14:30	14	C-e	A-u	4	2	1	65	65	auto
5	29-mag-22	domenica	14:45	14	C-e	A-u	4	2	1	63	63	auto
5	29-mag-22	domenica	15:00	14	C-e	A-u	4	2	1	76	76	auto
5	29-mag-22	domenica	15:15	15	C-e	A-u	4	2	1	72	72	auto
5	29-mag-22	domenica	15:30	15	C-e	A-u	4	2	1	58	58	auto
5	29-mag-22	domenica	15:45	15	C-e	A-u	4	2	1	74	74	auto
5	29-mag-22	domenica	16:00	15	C-e	A-u	4	2	1	82	82	auto
5	29-mag-22	domenica	16:15	16	C-e	A-u	4	2	1	80	80	auto
5	29-mag-22	domenica	16:30	16	C-e	A-u	4	2	1	89	89	auto
5	29-mag-22	domenica	16:45	16	C-e	A-u	4	2	1	100	100	auto
5	29-mag-22	domenica	17:00	16	C-e	A-u	4	2	1	67	67	auto
5	29-mag-22	domenica	17:15	17	C-e	A-u	4	2	1	75	75	auto
5	29-mag-22	domenica	17:30	17	C-e	A-u	4	2	1	84	84	auto
5	29-mag-22	domenica	17:45	17	C-e	A-u	4	2	1	82	82	auto
5	29-mag-22	domenica	18:00	17	C-e	A-u	4	2	1	77	77	auto
5	29-mag-22	domenica	18:15	18	C-e	A-u	4	2	1	61	61	auto
5	29-mag-22	domenica	18:30	18	C-e	A-u	4	2	1	71	71	auto
5	29-mag-22	domenica	18:45	18	C-e	A-u	4	2	1	88	88	auto
5	29-mag-22	domenica	19:00	18	C-e	A-u	4	2	1	75	75	auto
5	29-mag-22	domenica	19:15	19	C-e	A-u	4	2	1	69	69	auto
5	29-mag-22	domenica	19:30	19	C-e	A-u	4	2	1	74	74	auto
5	29-mag-22	domenica	19:45	19	C-e	A-u	4	2	1	70	70	auto
5	29-mag-22	domenica	20:00	19	C-e	A-u	4	2	1	71	71	auto
5	29-mag-22	domenica	20:15	20	C-e	A-u	4	2	1	53	53	auto
5	29-mag-22	domenica	20:30	20	C-e	A-u	4	2	1	60	60	auto
5	29-mag-22	domenica	20:45	20	C-e	A-u	4	2	1	52	52	auto
5	29-mag-22	domenica	21:00	20	C-e	A-u	4	2	1	38	38	auto
5	29-mag-22	domenica	21:15	21	C-e	A-u	4	2	1	22	22	auto
5	29-mag-22	domenica	21:30	21	C-e	A-u	4	2	1	41	41	auto
5	29-mag-22	domenica	21:45	21	C-e	A-u	4	2	1	44	44	auto
5	29-mag-22	domenica	22:00	21	C-e	A-u	4	2	1	36	36	auto
5	29-mag-22	domenica	22:15	22	C-e	A-u	4	2	1	44	44	auto
5	29-mag-22	domenica	22:30	22	C-e	A-u	4	2	1	33	33	auto
5	29-mag-22	domenica	22:45	22	C-e	A-u	4	2	1	21	21	auto
5	29-mag-22	domenica	23:00	22	C-e	A-u	4	2	1	37	37	auto
5	29-mag-22	domenica	23:15	23	C-e	A-u	4	2	1	30	30	auto
5	29-mag-22	domenica	23:30	23	C-e	A-u	4	2	1	33	33	auto
5	29-mag-22	domenica	23:45	23	C-e	A-u	4	2	1	15	15	auto
5	29-mag-22	domenica	0:00	23	C-e	A-u	4	2	1	13	13	auto
5	29-mag-22	domenica	0:15	0	C-e	A-u	4	2	1	1	2	mezzi commerciali
5	29-mag-22	domenica	0:30	0	C-e	A-u	4	2	1	0	0	mezzi commerciali
5	29-mag-22	domenica	0:45	0	C-e	A-u	4	2	1	1	2	mezzi commerciali

5	29-mag-22	domenica	23:30	23	C-e	A-u	4	2	1	0	0	mezzi pesanti
5	29-mag-22	domenica	23:45	23	C-e	A-u	4	2	1	0	0	mezzi pesanti
5	29-mag-22	domenica	0:00	23	C-e	A-u	4	2	1	0	0	mezzi pesanti
6	30-mag-22	lunedì	0:15	0	A-e	C-u	1	2	4	6	6	auto
6	30-mag-22	lunedì	0:30	0	A-e	C-u	1	2	4	1	1	auto
6	30-mag-22	lunedì	0:45	0	A-e	C-u	1	2	4	1	1	auto
6	30-mag-22	lunedì	1:00	0	A-e	C-u	1	2	4	7	7	auto
6	30-mag-22	lunedì	1:15	1	A-e	C-u	1	2	4	3	3	auto
6	30-mag-22	lunedì	1:30	1	A-e	C-u	1	2	4	1	1	auto
6	30-mag-22	lunedì	1:45	1	A-e	C-u	1	2	4	1	1	auto
6	30-mag-22	lunedì	2:00	1	A-e	C-u	1	2	4	2	2	auto
6	30-mag-22	lunedì	2:15	2	A-e	C-u	1	2	4	1	1	auto
6	30-mag-22	lunedì	2:30	2	A-e	C-u	1	2	4	6	6	auto
6	30-mag-22	lunedì	2:45	2	A-e	C-u	1	2	4	4	4	auto
6	30-mag-22	lunedì	3:00	2	A-e	C-u	1	2	4	1	1	auto
6	30-mag-22	lunedì	3:15	3	A-e	C-u	1	2	4	1	1	auto
6	30-mag-22	lunedì	3:30	3	A-e	C-u	1	2	4	0	0	auto
6	30-mag-22	lunedì	3:45	3	A-e	C-u	1	2	4	3	3	auto
6	30-mag-22	lunedì	4:00	3	A-e	C-u	1	2	4	3	3	auto
6	30-mag-22	lunedì	4:15	4	A-e	C-u	1	2	4	1	1	auto
6	30-mag-22	lunedì	4:30	4	A-e	C-u	1	2	4	4	4	auto
6	30-mag-22	lunedì	4:45	4	A-e	C-u	1	2	4	9	9	auto
6	30-mag-22	lunedì	5:00	4	A-e	C-u	1	2	4	15	15	auto
6	30-mag-22	lunedì	5:15	5	A-e	C-u	1	2	4	15	15	auto
6	30-mag-22	lunedì	5:30	5	A-e	C-u	1	2	4	41	41	auto
6	30-mag-22	lunedì	5:45	5	A-e	C-u	1	2	4	32	32	auto
6	30-mag-22	lunedì	6:00	5	A-e	C-u	1	2	4	33	33	auto
6	30-mag-22	lunedì	6:15	6	A-e	C-u	1	2	4	57	57	auto
6	30-mag-22	lunedì	6:30	6	A-e	C-u	1	2	4	86	86	auto
6	30-mag-22	lunedì	6:45	6	A-e	C-u	1	2	4	107	107	auto
6	30-mag-22	lunedì	7:00	6	A-e	C-u	1	2	4	114	114	auto
6	30-mag-22	lunedì	7:15	7	A-e	C-u	1	2	4	140	140	auto
6	30-mag-22	lunedì	7:30	7	A-e	C-u	1	2	4	171	171	auto
6	30-mag-22	lunedì	7:45	7	A-e	C-u	1	2	4	162	162	auto
6	30-mag-22	lunedì	8:00	7	A-e	C-u	1	2	4	208	208	auto
6	30-mag-22	lunedì	8:15	8	A-e	C-u	1	2	4	167	167	auto
6	30-mag-22	lunedì	8:30	8	A-e	C-u	1	2	4	104	104	auto
6	30-mag-22	lunedì	8:45	8	A-e	C-u	1	2	4	97	97	auto
6	30-mag-22	lunedì	9:00	8	A-e	C-u	1	2	4	96	96	auto
6	30-mag-22	lunedì	9:15	9	A-e	C-u	1	2	4	102	102	auto
6	30-mag-22	lunedì	9:30	9	A-e	C-u	1	2	4	105	105	auto
6	30-mag-22	lunedì	9:45	9	A-e	C-u	1	2	4	71	71	auto
6	30-mag-22	lunedì	10:00	9	A-e	C-u	1	2	4	77	77	auto
6	30-mag-22	lunedì	10:15	10	A-e	C-u	1	2	4	82	82	auto
6	30-mag-22	lunedì	10:30	10	A-e	C-u	1	2	4	81	81	auto
6	30-mag-22	lunedì	10:45	10	A-e	C-u	1	2	4	86	86	auto
6	30-mag-22	lunedì	11:00	10	A-e	C-u	1	2	4	77	77	auto
6	30-mag-22	lunedì	11:15	11	A-e	C-u	1	2	4	74	74	auto
6	30-mag-22	lunedì	11:30	11	A-e	C-u	1	2	4	66	66	auto
6	30-mag-22	lunedì	11:45	11	A-e	C-u	1	2	4	74	74	auto
6	30-mag-22	lunedì	12:00	11	A-e	C-u	1	2	4	96	96	auto
6	30-mag-22	lunedì	12:15	12	A-e	C-u	1	2	4	86	86	auto
6	30-mag-22	lunedì	12:30	12	A-e	C-u	1	2	4	90	90	auto
6	30-mag-22	lunedì	12:45	12	A-e	C-u	1	2	4	99	99	auto
6	30-mag-22	lunedì	13:00	12	A-e	C-u	1	2	4	82	82	auto
6	30-mag-22	lunedì	13:15	13	A-e	C-u	1	2	4	109	109	auto
6	30-mag-22	lunedì	13:30	13	A-e	C-u	1	2	4	94	94	auto
6	30-mag-22	lunedì	13:45	13	A-e	C-u	1	2	4	132	132	auto
6	30-mag-22	lunedì	14:00	13	A-e	C-u	1	2	4	89	89	auto
6	30-mag-22	lunedì	14:15	14	A-e	C-u	1	2	4	96	96	auto
6	30-mag-22	lunedì	14:30	14	A-e	C-u	1	2	4	81	81	auto
6	30-mag-22	lunedì	14:45	14	A-e	C-u	1	2	4	104	104	auto
6	30-mag-22	lunedì	15:00	14	A-e	C-u	1	2	4	86	86	auto
6	30-mag-22	lunedì	15:15	15	A-e	C-u	1	2	4	95	95	auto
6	30-mag-22	lunedì	15:30	15	A-e	C-u	1	2	4	91	91	auto
6	30-mag-22	lunedì	15:45	15	A-e	C-u	1	2	4	105	105	auto
6	30-mag-22	lunedì	16:00	15	A-e	C-u	1	2	4	120	120	auto
6	30-mag-22	lunedì	16:15	16	A-e	C-u	1	2	4	120	120	auto
6	30-mag-22	lunedì	16:30	16	A-e	C-u	1	2	4	144	144	auto
6	30-mag-22	lunedì	16:45	16	A-e	C-u	1	2	4	144	144	auto
6	30-mag-22	lunedì	17:00	16	A-e	C-u	1	2	4	141	141	auto
6	30-mag-22	lunedì	17:15	17	A-e	C-u	1	2	4	170	170	auto
6	30-mag-22	lunedì	17:30	17	A-e	C-u	1	2	4	193	193	auto
6	30-mag-22	lunedì	17:45	17	A-e	C-u	1	2	4	171	171	auto
6	30-mag-22	lunedì	18:00	17	A-e	C-u	1	2	4	158	158	auto
6	30-mag-22	lunedì	18:15	18	A-e	C-u	1	2	4	147	147	auto
6	30-mag-22	lunedì	18:30	18	A-e	C-u	1	2	4	112	112	auto
6	30-mag-22	lunedì	18:45	18	A-e	C-u	1	2	4	117	117	auto
6	30-mag-22	lunedì	19:00	18	A-e	C-u	1	2	4	97	97	auto
6	30-mag-22	lunedì	19:15	19	A-e	C-u	1	2	4	91	91	auto
6	30-mag-22	lunedì	19:30	19	A-e	C-u	1	2	4	74	74	auto
6	30-mag-22	lunedì	19:45	19	A-e	C-u	1	2	4	55	55	auto
6	30-mag-22	lunedì	20:00	19	A-e	C-u	1	2	4	58	58	auto
6	30-mag-22	lunedì	20:15	20	A-e	C-u	1	2	4	52	52	auto
6	30-mag-22	lunedì	20:30	20	A-e	C-u	1	2	4	40	40	auto
6	30-mag-22	lunedì	20:45	20	A-e	C-u	1	2	4	44	44	auto
6	30-mag-22	lunedì	21:00	20	A-e	C-u	1	2	4	34	34	auto
6	30-mag-22	lunedì	21:15	21	A-e	C-u	1	2	4	47	47	auto
6	30-mag-22	lunedì	21:30	21	A-e	C-u	1	2	4	28	28	auto
6	30-mag-22	lunedì	21:45	21	A-e	C-u	1	2	4	25	25	auto
6	30-mag-22	lunedì	22:00	21	A-e	C-u	1	2	4	37	37	auto
6	30-mag-22	lunedì	22:15	22	A-e	C-u	1	2	4	27	27	auto
6	30-mag-22	lunedì	22:30	22	A-e	C-u	1	2	4	15	15	auto

6	30-mag-22	lunedì	22:00	21	A-e	C-u	1	2	4	0	0	mezzi commerciali
6	30-mag-22	lunedì	22:15	22	A-e	C-u	1	2	4	1	2	mezzi commerciali
6	30-mag-22	lunedì	22:30	22	A-e	C-u	1	2	4	0	0	mezzi commerciali
6	30-mag-22	lunedì	22:45	22	A-e	C-u	1	2	4	1	2	mezzi commerciali
6	30-mag-22	lunedì	23:00	22	A-e	C-u	1	2	4	0	0	mezzi commerciali
6	30-mag-22	lunedì	23:15	23	A-e	C-u	1	2	4	0	0	mezzi commerciali
6	30-mag-22	lunedì	23:30	23	A-e	C-u	1	2	4	0	0	mezzi commerciali
6	30-mag-22	lunedì	23:45	23	A-e	C-u	1	2	4	1	2	mezzi commerciali
6	30-mag-22	lunedì	0:00	23	A-e	C-u	1	2	4	0	0	mezzi commerciali
6	30-mag-22	lunedì	0:15	0	A-e	C-u	1	2	4	0	0	mezzi pesanti
6	30-mag-22	lunedì	0:30	0	A-e	C-u	1	2	4	0	0	mezzi pesanti
6	30-mag-22	lunedì	0:45	0	A-e	C-u	1	2	4	0	0	mezzi pesanti
6	30-mag-22	lunedì	1:00	0	A-e	C-u	1	2	4	0	0	mezzi pesanti
6	30-mag-22	lunedì	1:15	1	A-e	C-u	1	2	4	0	0	mezzi pesanti
6	30-mag-22	lunedì	1:30	1	A-e	C-u	1	2	4	0	0	mezzi pesanti
6	30-mag-22	lunedì	1:45	1	A-e	C-u	1	2	4	0	0	mezzi pesanti
6	30-mag-22	lunedì	2:00	1	A-e	C-u	1	2	4	0	0	mezzi pesanti
6	30-mag-22	lunedì	2:15	2	A-e	C-u	1	2	4	0	0	mezzi pesanti
6	30-mag-22	lunedì	2:30	2	A-e	C-u	1	2	4	0	0	mezzi pesanti
6	30-mag-22	lunedì	2:45	2	A-e	C-u	1	2	4	0	0	mezzi pesanti
6	30-mag-22	lunedì	3:00	2	A-e	C-u	1	2	4	0	0	mezzi pesanti
6	30-mag-22	lunedì	3:15	3	A-e	C-u	1	2	4	0	0	mezzi pesanti
6	30-mag-22	lunedì	3:30	3	A-e	C-u	1	2	4	1	2	mezzi pesanti
6	30-mag-22	lunedì	3:45	3	A-e	C-u	1	2	4	0	0	mezzi pesanti
6	30-mag-22	lunedì	4:00	3	A-e	C-u	1	2	4	0	0	mezzi pesanti
6	30-mag-22	lunedì	4:15	4	A-e	C-u	1	2	4	0	0	mezzi pesanti
6	30-mag-22	lunedì	4:30	4	A-e	C-u	1	2	4	1	2	mezzi pesanti
6	30-mag-22	lunedì	4:45	4	A-e	C-u	1	2	4	1	2	mezzi pesanti
6	30-mag-22	lunedì	5:00	4	A-e	C-u	1	2	4	1	2	mezzi pesanti
6	30-mag-22	lunedì	5:15	5	A-e	C-u	1	2	4	0	0	mezzi pesanti
6	30-mag-22	lunedì	5:30	5	A-e	C-u	1	2	4	2	4	mezzi pesanti
6	30-mag-22	lunedì	5:45	5	A-e	C-u	1	2	4	1	2	mezzi pesanti
6	30-mag-22	lunedì	6:00	5	A-e	C-u	1	2	4	2	4	mezzi pesanti
6	30-mag-22	lunedì	6:15	6	A-e	C-u	1	2	4	2	4	mezzi pesanti
6	30-mag-22	lunedì	6:30	6	A-e	C-u	1	2	4	4	8	mezzi pesanti
6	30-mag-22	lunedì	6:45	6	A-e	C-u	1	2	4	4	8	mezzi pesanti
6	30-mag-22	lunedì	7:00	6	A-e	C-u	1	2	4	7	14	mezzi pesanti
6	30-mag-22	lunedì	7:15	7	A-e	C-u	1	2	4	11	22	mezzi pesanti
6	30-mag-22	lunedì	7:30	7	A-e	C-u	1	2	4	11	22	mezzi pesanti
6	30-mag-22	lunedì	7:45	7	A-e	C-u	1	2	4	9	18	mezzi pesanti
6	30-mag-22	lunedì	8:00	7	A-e	C-u	1	2	4	10	20	mezzi pesanti
6	30-mag-22	lunedì	8:15	8	A-e	C-u	1	2	4	13	26	mezzi pesanti
6	30-mag-22	lunedì	8:30	8	A-e	C-u	1	2	4	10	20	mezzi pesanti
6	30-mag-22	lunedì	8:45	8	A-e	C-u	1	2	4	11	22	mezzi pesanti
6	30-mag-22	lunedì	9:00	8	A-e	C-u	1	2	4	11	22	mezzi pesanti
6	30-mag-22	lunedì	9:15	9	A-e	C-u	1	2	4	11	22	mezzi pesanti
6	30-mag-22	lunedì	9:30	9	A-e	C-u	1	2	4	10	20	mezzi pesanti
6	30-mag-22	lunedì	9:45	9	A-e	C-u	1	2	4	4	8	mezzi pesanti
6	30-mag-22	lunedì	10:00	9	A-e	C-u	1	2	4	11	22	mezzi pesanti
6	30-mag-22	lunedì	10:15	10	A-e	C-u	1	2	4	7	14	mezzi pesanti
6	30-mag-22	lunedì	10:30	10	A-e	C-u	1	2	4	13	26	mezzi pesanti
6	30-mag-22	lunedì	10:45	10	A-e	C-u	1	2	4	8	16	mezzi pesanti
6	30-mag-22	lunedì	11:00	10	A-e	C-u	1	2	4	13	26	mezzi pesanti
6	30-mag-22	lunedì	11:15	11	A-e	C-u	1	2	4	14	28	mezzi pesanti
6	30-mag-22	lunedì	11:30	11	A-e	C-u	1	2	4	12	24	mezzi pesanti
6	30-mag-22	lunedì	11:45	11	A-e	C-u	1	2	4	7	14	mezzi pesanti
6	30-mag-22	lunedì	12:00	11	A-e	C-u	1	2	4	4	8	mezzi pesanti
6	30-mag-22	lunedì	12:15	12	A-e	C-u	1	2	4	6	12	mezzi pesanti
6	30-mag-22	lunedì	12:30	12	A-e	C-u	1	2	4	2	4	mezzi pesanti
6	30-mag-22	lunedì	12:45	12	A-e	C-u	1	2	4	6	12	mezzi pesanti
6	30-mag-22	lunedì	13:00	12	A-e	C-u	1	2	4	4	8	mezzi pesanti
6	30-mag-22	lunedì	13:15	13	A-e	C-u	1	2	4	7	14	mezzi pesanti
6	30-mag-22	lunedì	13:30	13	A-e	C-u	1	2	4	5	10	mezzi pesanti
6	30-mag-22	lunedì	13:45	13	A-e	C-u	1	2	4	7	14	mezzi pesanti
6	30-mag-22	lunedì	14:00	13	A-e	C-u	1	2	4	9	18	mezzi pesanti
6	30-mag-22	lunedì	14:15	14	A-e	C-u	1	2	4	12	24	mezzi pesanti
6	30-mag-22	lunedì	14:30	14	A-e	C-u	1	2	4	11	22	mezzi pesanti
6	30-mag-22	lunedì	14:45	14	A-e	C-u	1	2	4	16	32	mezzi pesanti
6	30-mag-22	lunedì	15:00	14	A-e	C-u	1	2	4	7	14	mezzi pesanti
6	30-mag-22	lunedì	15:15	15	A-e	C-u	1	2	4	9	18	mezzi pesanti
6	30-mag-22	lunedì	15:30	15	A-e	C-u	1	2	4	6	12	mezzi pesanti
6	30-mag-22	lunedì	15:45	15	A-e	C-u	1	2	4	18	36	mezzi pesanti
6	30-mag-22	lunedì	16:00	15	A-e	C-u	1	2	4	6	12	mezzi pesanti
6	30-mag-22	lunedì	16:15	16	A-e	C-u	1	2	4	11	22	mezzi pesanti
6	30-mag-22	lunedì	16:30	16	A-e	C-u	1	2	4	13	26	mezzi pesanti
6	30-mag-22	lunedì	16:45	16	A-e	C-u	1	2	4	8	16	mezzi pesanti
6	30-mag-22	lunedì	17:00	16	A-e	C-u	1	2	4	5	10	mezzi pesanti
6	30-mag-22	lunedì	17:15	17	A-e	C-u	1	2	4	10	20	mezzi pesanti
6	30-mag-22	lunedì	17:30	17	A-e	C-u	1	2	4	6	12	mezzi pesanti
6	30-mag-22	lunedì	17:45	17	A-e	C-u	1	2	4	5	10	mezzi pesanti
6	30-mag-22	lunedì	18:00	17	A-e	C-u	1	2	4	5	10	mezzi pesanti
6	30-mag-22	lunedì	18:15	18	A-e	C-u	1	2	4	8	16	mezzi pesanti
6	30-mag-22	lunedì	18:30	18	A-e	C-u	1	2	4	3	6	mezzi pesanti
6	30-mag-22	lunedì	18:45	18	A-e	C-u	1	2	4	4	8	mezzi pesanti
6	30-mag-22	lunedì	19:00	18	A-e	C-u	1	2	4	2	4	mezzi pesanti
6	30-mag-22	lunedì	19:15	19	A-e	C-u	1	2	4	1	2	mezzi pesanti
6	30-mag-22	lunedì	19:30	19	A-e	C-u	1	2	4	2	4	mezzi pesanti
6	30-mag-22	lunedì	19:45	19	A-e	C-u	1	2	4	4	8	mezzi pesanti
6	30-mag-22	lunedì	20:00	19	A-e	C-u	1	2	4	2	4	mezzi pesanti
6	30-mag-22	lunedì	20:15	20	A-e	C-u	1	2	4	2	4	mezzi pesanti
6	30-mag-22	lunedì	20:30	20	A-e	C-u	1	2	4	0	0	mezzi pesanti
6	30-mag-22	lunedì	20:45	20	A-e	C-u	1	2	4	0	0	mezzi pesanti
6	30-mag-22	lunedì	21:00	20	A-e	C-u	1	2	4	1	2	mezzi pesanti

6	30-mag-22	lunedì	21:15	21	A-e	C-u	1	2	4	0	0	mezzi pesanti
6	30-mag-22	lunedì	21:30	21	A-e	C-u	1	2	4	0	0	mezzi pesanti
6	30-mag-22	lunedì	21:45	21	A-e	C-u	1	2	4	0	0	mezzi pesanti
6	30-mag-22	lunedì	22:00	21	A-e	C-u	1	2	4	0	0	mezzi pesanti
6	30-mag-22	lunedì	22:15	22	A-e	C-u	1	2	4	0	0	mezzi pesanti
6	30-mag-22	lunedì	22:30	22	A-e	C-u	1	2	4	0	0	mezzi pesanti
6	30-mag-22	lunedì	22:45	22	A-e	C-u	1	2	4	0	0	mezzi pesanti
6	30-mag-22	lunedì	23:00	22	A-e	C-u	1	2	4	0	0	mezzi pesanti
6	30-mag-22	lunedì	23:15	23	A-e	C-u	1	2	4	0	0	mezzi pesanti
6	30-mag-22	lunedì	23:30	23	A-e	C-u	1	2	4	0	0	mezzi pesanti
6	30-mag-22	lunedì	23:45	23	A-e	C-u	1	2	4	0	0	mezzi pesanti
6	30-mag-22	lunedì	0:00	23	A-e	C-u	1	2	4	0	0	mezzi pesanti
6	30-mag-22	lunedì	0:15	0	C-e	A-u	4	2	1	13	13	auto
6	30-mag-22	lunedì	0:30	0	C-e	A-u	4	2	1	10	10	auto
6	30-mag-22	lunedì	0:45	0	C-e	A-u	4	2	1	9	9	auto
6	30-mag-22	lunedì	1:00	0	C-e	A-u	4	2	1	6	6	auto
6	30-mag-22	lunedì	1:15	1	C-e	A-u	4	2	1	3	3	auto
6	30-mag-22	lunedì	1:30	1	C-e	A-u	4	2	1	6	6	auto
6	30-mag-22	lunedì	1:45	1	C-e	A-u	4	2	1	6	6	auto
6	30-mag-22	lunedì	2:00	1	C-e	A-u	4	2	1	1	1	auto
6	30-mag-22	lunedì	2:15	2	C-e	A-u	4	2	1	3	3	auto
6	30-mag-22	lunedì	2:30	2	C-e	A-u	4	2	1	1	1	auto
6	30-mag-22	lunedì	2:45	2	C-e	A-u	4	2	1	3	3	auto
6	30-mag-22	lunedì	3:00	2	C-e	A-u	4	2	1	1	1	auto
6	30-mag-22	lunedì	3:15	3	C-e	A-u	4	2	1	2	2	auto
6	30-mag-22	lunedì	3:30	3	C-e	A-u	4	2	1	0	0	auto
6	30-mag-22	lunedì	3:45	3	C-e	A-u	4	2	1	1	1	auto
6	30-mag-22	lunedì	4:00	3	C-e	A-u	4	2	1	1	1	auto
6	30-mag-22	lunedì	4:15	4	C-e	A-u	4	2	1	7	7	auto
6	30-mag-22	lunedì	4:30	4	C-e	A-u	4	2	1	6	6	auto
6	30-mag-22	lunedì	4:45	4	C-e	A-u	4	2	1	4	4	auto
6	30-mag-22	lunedì	5:00	4	C-e	A-u	4	2	1	7	7	auto
6	30-mag-22	lunedì	5:15	5	C-e	A-u	4	2	1	10	10	auto
6	30-mag-22	lunedì	5:30	5	C-e	A-u	4	2	1	32	32	auto
6	30-mag-22	lunedì	5:45	5	C-e	A-u	4	2	1	24	24	auto
6	30-mag-22	lunedì	6:00	5	C-e	A-u	4	2	1	18	18	auto
6	30-mag-22	lunedì	6:15	6	C-e	A-u	4	2	1	42	42	auto
6	30-mag-22	lunedì	6:30	6	C-e	A-u	4	2	1	71	71	auto
6	30-mag-22	lunedì	6:45	6	C-e	A-u	4	2	1	90	90	auto
6	30-mag-22	lunedì	7:00	6	C-e	A-u	4	2	1	99	99	auto
6	30-mag-22	lunedì	7:15	7	C-e	A-u	4	2	1	124	124	auto
6	30-mag-22	lunedì	7:30	7	C-e	A-u	4	2	1	138	138	auto
6	30-mag-22	lunedì	7:45	7	C-e	A-u	4	2	1	122	122	auto
6	30-mag-22	lunedì	8:00	7	C-e	A-u	4	2	1	99	99	auto
6	30-mag-22	lunedì	8:15	8	C-e	A-u	4	2	1	117	117	auto
6	30-mag-22	lunedì	8:30	8	C-e	A-u	4	2	1	122	122	auto
6	30-mag-22	lunedì	8:45	8	C-e	A-u	4	2	1	111	111	auto
6	30-mag-22	lunedì	9:00	8	C-e	A-u	4	2	1	87	87	auto
6	30-mag-22	lunedì	9:15	9	C-e	A-u	4	2	1	82	82	auto
6	30-mag-22	lunedì	9:30	9	C-e	A-u	4	2	1	91	91	auto
6	30-mag-22	lunedì	9:45	9	C-e	A-u	4	2	1	85	85	auto
6	30-mag-22	lunedì	10:00	9	C-e	A-u	4	2	1	69	69	auto
6	30-mag-22	lunedì	10:15	10	C-e	A-u	4	2	1	76	76	auto
6	30-mag-22	lunedì	10:30	10	C-e	A-u	4	2	1	81	81	auto
6	30-mag-22	lunedì	10:45	10	C-e	A-u	4	2	1	80	80	auto
6	30-mag-22	lunedì	11:00	10	C-e	A-u	4	2	1	80	80	auto
6	30-mag-22	lunedì	11:15	11	C-e	A-u	4	2	1	69	69	auto
6	30-mag-22	lunedì	11:30	11	C-e	A-u	4	2	1	85	85	auto
6	30-mag-22	lunedì	11:45	11	C-e	A-u	4	2	1	62	62	auto
6	30-mag-22	lunedì	12:00	11	C-e	A-u	4	2	1	105	105	auto
6	30-mag-22	lunedì	12:15	12	C-e	A-u	4	2	1	103	103	auto
6	30-mag-22	lunedì	12:30	12	C-e	A-u	4	2	1	103	103	auto
6	30-mag-22	lunedì	12:45	12	C-e	A-u	4	2	1	76	76	auto
6	30-mag-22	lunedì	13:00	12	C-e	A-u	4	2	1	51	51	auto
6	30-mag-22	lunedì	13:15	13	C-e	A-u	4	2	1	111	111	auto
6	30-mag-22	lunedì	13:30	13	C-e	A-u	4	2	1	110	110	auto
6	30-mag-22	lunedì	13:45	13	C-e	A-u	4	2	1	84	84	auto
6	30-mag-22	lunedì	14:00	13	C-e	A-u	4	2	1	107	107	auto
6	30-mag-22	lunedì	14:15	14	C-e	A-u	4	2	1	86	86	auto
6	30-mag-22	lunedì	14:30	14	C-e	A-u	4	2	1	119	119	auto
6	30-mag-22	lunedì	14:45	14	C-e	A-u	4	2	1	92	92	auto
6	30-mag-22	lunedì	15:00	14	C-e	A-u	4	2	1	84	84	auto
6	30-mag-22	lunedì	15:15	15	C-e	A-u	4	2	1	93	93	auto
6	30-mag-22	lunedì	15:30	15	C-e	A-u	4	2	1	121	121	auto
6	30-mag-22	lunedì	15:45	15	C-e	A-u	4	2	1	106	106	auto
6	30-mag-22	lunedì	16:00	15	C-e	A-u	4	2	1	135	135	auto
6	30-mag-22	lunedì	16:15	16	C-e	A-u	4	2	1	127	127	auto
6	30-mag-22	lunedì	16:30	16	C-e	A-u	4	2	1	117	117	auto
6	30-mag-22	lunedì	16:45	16	C-e	A-u	4	2	1	127	127	auto
6	30-mag-22	lunedì	17:00	16	C-e	A-u	4	2	1	143	143	auto
6	30-mag-22	lunedì	17:15	17	C-e	A-u	4	2	1	155	155	auto
6	30-mag-22	lunedì	17:30	17	C-e	A-u	4	2	1	172	172	auto
6	30-mag-22	lunedì	17:45	17	C-e	A-u	4	2	1	173	173	auto
6	30-mag-22	lunedì	18:00	17	C-e	A-u	4	2	1	149	149	auto
6	30-mag-22	lunedì	18:15	18	C-e	A-u	4	2	1	146	146	auto
6	30-mag-22	lunedì	18:30	18	C-e	A-u	4	2	1	149	149	auto
6	30-mag-22	lunedì	18:45	18	C-e	A-u	4	2	1	138	138	auto
6	30-mag-22	lunedì	19:00	18	C-e	A-u	4	2	1	105	105	auto
6	30-mag-22	lunedì	19:15	19	C-e	A-u	4	2	1	106	106	auto
6	30-mag-22	lunedì	19:30	19	C-e	A-u	4	2	1	90	90	auto
6	30-mag-22	lunedì	19:45	19	C-e	A-u	4	2	1	91	91	auto
6	30-mag-22	lunedì	20:00	19	C-e	A-u	4	2	1	69	69	auto
6	30-mag-22	lunedì	20:15	20	C-e	A-u	4	2	1	56	56	auto

6	30-mag-22	lunedì	19:45	19	C-e	A-u	4	2	1	1	2	mezzi commerciali
6	30-mag-22	lunedì	20:00	19	C-e	A-u	4	2	1	0	0	mezzi commerciali
6	30-mag-22	lunedì	20:15	20	C-e	A-u	4	2	1	1	2	mezzi commerciali
6	30-mag-22	lunedì	20:30	20	C-e	A-u	4	2	1	0	0	mezzi commerciali
6	30-mag-22	lunedì	20:45	20	C-e	A-u	4	2	1	0	0	mezzi commerciali
6	30-mag-22	lunedì	21:00	20	C-e	A-u	4	2	1	0	0	mezzi commerciali
6	30-mag-22	lunedì	21:15	21	C-e	A-u	4	2	1	0	0	mezzi commerciali
6	30-mag-22	lunedì	21:30	21	C-e	A-u	4	2	1	0	0	mezzi commerciali
6	30-mag-22	lunedì	21:45	21	C-e	A-u	4	2	1	0	0	mezzi commerciali
6	30-mag-22	lunedì	22:00	21	C-e	A-u	4	2	1	0	0	mezzi commerciali
6	30-mag-22	lunedì	22:15	22	C-e	A-u	4	2	1	0	0	mezzi commerciali
6	30-mag-22	lunedì	22:30	22	C-e	A-u	4	2	1	0	0	mezzi commerciali
6	30-mag-22	lunedì	22:45	22	C-e	A-u	4	2	1	0	0	mezzi commerciali
6	30-mag-22	lunedì	23:00	22	C-e	A-u	4	2	1	0	0	mezzi commerciali
6	30-mag-22	lunedì	23:15	23	C-e	A-u	4	2	1	0	0	mezzi commerciali
6	30-mag-22	lunedì	23:30	23	C-e	A-u	4	2	1	0	0	mezzi commerciali
6	30-mag-22	lunedì	23:45	23	C-e	A-u	4	2	1	0	0	mezzi commerciali
6	30-mag-22	lunedì	0:00	23	C-e	A-u	4	2	1	0	0	mezzi commerciali
6	30-mag-22	lunedì	0:15	0	C-e	A-u	4	2	1	0	0	mezzi pesanti
6	30-mag-22	lunedì	0:30	0	C-e	A-u	4	2	1	0	0	mezzi pesanti
6	30-mag-22	lunedì	0:45	0	C-e	A-u	4	2	1	0	0	mezzi pesanti
6	30-mag-22	lunedì	1:00	0	C-e	A-u	4	2	1	1	2	mezzi pesanti
6	30-mag-22	lunedì	1:15	1	C-e	A-u	4	2	1	0	0	mezzi pesanti
6	30-mag-22	lunedì	1:30	1	C-e	A-u	4	2	1	0	0	mezzi pesanti
6	30-mag-22	lunedì	1:45	1	C-e	A-u	4	2	1	1	2	mezzi pesanti
6	30-mag-22	lunedì	2:00	1	C-e	A-u	4	2	1	0	0	mezzi pesanti
6	30-mag-22	lunedì	2:15	2	C-e	A-u	4	2	1	0	0	mezzi pesanti
6	30-mag-22	lunedì	2:30	2	C-e	A-u	4	2	1	0	0	mezzi pesanti
6	30-mag-22	lunedì	2:45	2	C-e	A-u	4	2	1	0	0	mezzi pesanti
6	30-mag-22	lunedì	3:00	2	C-e	A-u	4	2	1	0	0	mezzi pesanti
6	30-mag-22	lunedì	3:15	3	C-e	A-u	4	2	1	0	0	mezzi pesanti
6	30-mag-22	lunedì	3:30	3	C-e	A-u	4	2	1	0	0	mezzi pesanti
6	30-mag-22	lunedì	3:45	3	C-e	A-u	4	2	1	0	0	mezzi pesanti
6	30-mag-22	lunedì	4:00	3	C-e	A-u	4	2	1	0	0	mezzi pesanti
6	30-mag-22	lunedì	4:15	4	C-e	A-u	4	2	1	0	0	mezzi pesanti
6	30-mag-22	lunedì	4:30	4	C-e	A-u	4	2	1	1	2	mezzi pesanti
6	30-mag-22	lunedì	4:45	4	C-e	A-u	4	2	1	0	0	mezzi pesanti
6	30-mag-22	lunedì	5:00	4	C-e	A-u	4	2	1	0	0	mezzi pesanti
6	30-mag-22	lunedì	5:15	5	C-e	A-u	4	2	1	0	0	mezzi pesanti
6	30-mag-22	lunedì	5:30	5	C-e	A-u	4	2	1	1	2	mezzi pesanti
6	30-mag-22	lunedì	5:45	5	C-e	A-u	4	2	1	1	2	mezzi pesanti
6	30-mag-22	lunedì	6:00	5	C-e	A-u	4	2	1	0	0	mezzi pesanti
6	30-mag-22	lunedì	6:15	6	C-e	A-u	4	2	1	2	4	mezzi pesanti
6	30-mag-22	lunedì	6:30	6	C-e	A-u	4	2	1	1	2	mezzi pesanti
6	30-mag-22	lunedì	6:45	6	C-e	A-u	4	2	1	5	10	mezzi pesanti
6	30-mag-22	lunedì	7:00	6	C-e	A-u	4	2	1	5	10	mezzi pesanti
6	30-mag-22	lunedì	7:15	7	C-e	A-u	4	2	1	8	16	mezzi pesanti
6	30-mag-22	lunedì	7:30	7	C-e	A-u	4	2	1	11	22	mezzi pesanti
6	30-mag-22	lunedì	7:45	7	C-e	A-u	4	2	1	9	18	mezzi pesanti
6	30-mag-22	lunedì	8:00	7	C-e	A-u	4	2	1	8	16	mezzi pesanti
6	30-mag-22	lunedì	8:15	8	C-e	A-u	4	2	1	5	10	mezzi pesanti
6	30-mag-22	lunedì	8:30	8	C-e	A-u	4	2	1	6	12	mezzi pesanti
6	30-mag-22	lunedì	8:45	8	C-e	A-u	4	2	1	14	28	mezzi pesanti
6	30-mag-22	lunedì	9:00	8	C-e	A-u	4	2	1	6	12	mezzi pesanti
6	30-mag-22	lunedì	9:15	9	C-e	A-u	4	2	1	8	16	mezzi pesanti
6	30-mag-22	lunedì	9:30	9	C-e	A-u	4	2	1	8	16	mezzi pesanti
6	30-mag-22	lunedì	9:45	9	C-e	A-u	4	2	1	15	30	mezzi pesanti
6	30-mag-22	lunedì	10:00	9	C-e	A-u	4	2	1	8	16	mezzi pesanti
6	30-mag-22	lunedì	10:15	10	C-e	A-u	4	2	1	6	12	mezzi pesanti
6	30-mag-22	lunedì	10:30	10	C-e	A-u	4	2	1	7	14	mezzi pesanti
6	30-mag-22	lunedì	10:45	10	C-e	A-u	4	2	1	9	18	mezzi pesanti
6	30-mag-22	lunedì	11:00	10	C-e	A-u	4	2	1	8	16	mezzi pesanti
6	30-mag-22	lunedì	11:15	11	C-e	A-u	4	2	1	11	22	mezzi pesanti
6	30-mag-22	lunedì	11:30	11	C-e	A-u	4	2	1	8	16	mezzi pesanti
6	30-mag-22	lunedì	11:45	11	C-e	A-u	4	2	1	10	20	mezzi pesanti
6	30-mag-22	lunedì	12:00	11	C-e	A-u	4	2	1	11	22	mezzi pesanti
6	30-mag-22	lunedì	12:15	12	C-e	A-u	4	2	1	4	8	mezzi pesanti
6	30-mag-22	lunedì	12:30	12	C-e	A-u	4	2	1	3	6	mezzi pesanti
6	30-mag-22	lunedì	12:45	12	C-e	A-u	4	2	1	4	8	mezzi pesanti
6	30-mag-22	lunedì	13:00	12	C-e	A-u	4	2	1	4	8	mezzi pesanti
6	30-mag-22	lunedì	13:15	13	C-e	A-u	4	2	1	8	16	mezzi pesanti
6	30-mag-22	lunedì	13:30	13	C-e	A-u	4	2	1	8	16	mezzi pesanti
6	30-mag-22	lunedì	13:45	13	C-e	A-u	4	2	1	8	16	mezzi pesanti
6	30-mag-22	lunedì	14:00	13	C-e	A-u	4	2	1	8	16	mezzi pesanti
6	30-mag-22	lunedì	14:15	14	C-e	A-u	4	2	1	6	12	mezzi pesanti
6	30-mag-22	lunedì	14:30	14	C-e	A-u	4	2	1	8	16	mezzi pesanti
6	30-mag-22	lunedì	14:45	14	C-e	A-u	4	2	1	11	22	mezzi pesanti
6	30-mag-22	lunedì	15:00	14	C-e	A-u	4	2	1	6	12	mezzi pesanti
6	30-mag-22	lunedì	15:15	15	C-e	A-u	4	2	1	12	24	mezzi pesanti
6	30-mag-22	lunedì	15:30	15	C-e	A-u	4	2	1	13	26	mezzi pesanti
6	30-mag-22	lunedì	15:45	15	C-e	A-u	4	2	1	12	24	mezzi pesanti
6	30-mag-22	lunedì	16:00	15	C-e	A-u	4	2	1	6	12	mezzi pesanti
6	30-mag-22	lunedì	16:15	16	C-e	A-u	4	2	1	12	24	mezzi pesanti
6	30-mag-22	lunedì	16:30	16	C-e	A-u	4	2	1	4	8	mezzi pesanti
6	30-mag-22	lunedì	16:45	16	C-e	A-u	4	2	1	14	28	mezzi pesanti
6	30-mag-22	lunedì	17:00	16	C-e	A-u	4	2	1	10	20	mezzi pesanti
6	30-mag-22	lunedì	17:15	17	C-e	A-u	4	2	1	8	16	mezzi pesanti
6	30-mag-22	lunedì	17:30	17	C-e	A-u	4	2	1	12	24	mezzi pesanti
6	30-mag-22	lunedì	17:45	17	C-e	A-u	4	2	1	8	16	mezzi pesanti
6	30-mag-22	lunedì	18:00	17	C-e	A-u	4	2	1	6	12	mezzi pesanti
6	30-mag-22	lunedì	18:15	18	C-e	A-u	4	2	1	6	12	mezzi pesanti
6	30-mag-22	lunedì	18:30	18	C-e	A-u	4	2	1	5	10	mezzi pesanti
6	30-mag-22	lunedì	18:45	18	C-e	A-u	4	2	1	6	12	mezzi pesanti

6	30-mag-22	lunedì	19:00	18	C-e	A-u	4	2	1	2	4	mezzi pesanti
6	30-mag-22	lunedì	19:15	19	C-e	A-u	4	2	1	2	4	mezzi pesanti
6	30-mag-22	lunedì	19:30	19	C-e	A-u	4	2	1	0	0	mezzi pesanti
6	30-mag-22	lunedì	19:45	19	C-e	A-u	4	2	1	2	4	mezzi pesanti
6	30-mag-22	lunedì	20:00	19	C-e	A-u	4	2	1	0	0	mezzi pesanti
6	30-mag-22	lunedì	20:15	20	C-e	A-u	4	2	1	2	4	mezzi pesanti
6	30-mag-22	lunedì	20:30	20	C-e	A-u	4	2	1	0	0	mezzi pesanti
6	30-mag-22	lunedì	20:45	20	C-e	A-u	4	2	1	1	2	mezzi pesanti
6	30-mag-22	lunedì	21:00	20	C-e	A-u	4	2	1	1	2	mezzi pesanti
6	30-mag-22	lunedì	21:15	21	C-e	A-u	4	2	1	1	2	mezzi pesanti
6	30-mag-22	lunedì	21:30	21	C-e	A-u	4	2	1	1	2	mezzi pesanti
6	30-mag-22	lunedì	21:45	21	C-e	A-u	4	2	1	0	0	mezzi pesanti
6	30-mag-22	lunedì	22:00	21	C-e	A-u	4	2	1	0	0	mezzi pesanti
6	30-mag-22	lunedì	22:15	22	C-e	A-u	4	2	1	1	2	mezzi pesanti
6	30-mag-22	lunedì	22:30	22	C-e	A-u	4	2	1	1	2	mezzi pesanti
6	30-mag-22	lunedì	22:45	22	C-e	A-u	4	2	1	1	2	mezzi pesanti
6	30-mag-22	lunedì	23:00	22	C-e	A-u	4	2	1	0	0	mezzi pesanti
6	30-mag-22	lunedì	23:15	23	C-e	A-u	4	2	1	1	2	mezzi pesanti
6	30-mag-22	lunedì	23:30	23	C-e	A-u	4	2	1	0	0	mezzi pesanti
6	30-mag-22	lunedì	23:45	23	C-e	A-u	4	2	1	0	0	mezzi pesanti
6	30-mag-22	lunedì	0:00	23	C-e	A-u	4	2	1	0	0	mezzi pesanti
7	31-mag-22	martedì	0:15	0	A-e	C-u	1	2	4	1	1	auto
7	31-mag-22	martedì	0:30	0	A-e	C-u	1	2	4	5	5	auto
7	31-mag-22	martedì	0:45	0	A-e	C-u	1	2	4	5	5	auto
7	31-mag-22	martedì	1:00	0	A-e	C-u	1	2	4	3	3	auto
7	31-mag-22	martedì	1:15	1	A-e	C-u	1	2	4	2	2	auto
7	31-mag-22	martedì	1:30	1	A-e	C-u	1	2	4	2	2	auto
7	31-mag-22	martedì	1:45	1	A-e	C-u	1	2	4	0	0	auto
7	31-mag-22	martedì	2:00	1	A-e	C-u	1	2	4	0	0	auto
7	31-mag-22	martedì	2:15	2	A-e	C-u	1	2	4	0	0	auto
7	31-mag-22	martedì	2:30	2	A-e	C-u	1	2	4	2	2	auto
7	31-mag-22	martedì	2:45	2	A-e	C-u	1	2	4	2	2	auto
7	31-mag-22	martedì	3:00	2	A-e	C-u	1	2	4	1	1	auto
7	31-mag-22	martedì	3:15	3	A-e	C-u	1	2	4	1	1	auto
7	31-mag-22	martedì	3:30	3	A-e	C-u	1	2	4	2	2	auto
7	31-mag-22	martedì	3:45	3	A-e	C-u	1	2	4	1	1	auto
7	31-mag-22	martedì	4:00	3	A-e	C-u	1	2	4	5	5	auto
7	31-mag-22	martedì	4:15	4	A-e	C-u	1	2	4	2	2	auto
7	31-mag-22	martedì	4:30	4	A-e	C-u	1	2	4	4	4	auto
7	31-mag-22	martedì	4:45	4	A-e	C-u	1	2	4	5	5	auto
7	31-mag-22	martedì	5:00	4	A-e	C-u	1	2	4	14	14	auto
7	31-mag-22	martedì	5:15	5	A-e	C-u	1	2	4	19	19	auto
7	31-mag-22	martedì	5:30	5	A-e	C-u	1	2	4	40	40	auto
7	31-mag-22	martedì	5:45	5	A-e	C-u	1	2	4	27	27	auto
7	31-mag-22	martedì	6:00	5	A-e	C-u	1	2	4	37	37	auto
7	31-mag-22	martedì	6:15	6	A-e	C-u	1	2	4	55	55	auto
7	31-mag-22	martedì	6:30	6	A-e	C-u	1	2	4	80	80	auto
7	31-mag-22	martedì	6:45	6	A-e	C-u	1	2	4	102	102	auto
7	31-mag-22	martedì	7:00	6	A-e	C-u	1	2	4	95	95	auto
7	31-mag-22	martedì	7:15	7	A-e	C-u	1	2	4	154	154	auto
7	31-mag-22	martedì	7:30	7	A-e	C-u	1	2	4	149	149	auto
7	31-mag-22	martedì	7:45	7	A-e	C-u	1	2	4	171	171	auto
7	31-mag-22	martedì	8:00	7	A-e	C-u	1	2	4	186	186	auto
7	31-mag-22	martedì	8:15	8	A-e	C-u	1	2	4	180	180	auto
7	31-mag-22	martedì	8:30	8	A-e	C-u	1	2	4	115	115	auto
7	31-mag-22	martedì	8:45	8	A-e	C-u	1	2	4	108	108	auto
7	31-mag-22	martedì	9:00	8	A-e	C-u	1	2	4	103	103	auto
7	31-mag-22	martedì	9:15	9	A-e	C-u	1	2	4	71	71	auto
7	31-mag-22	martedì	9:30	9	A-e	C-u	1	2	4	79	79	auto
7	31-mag-22	martedì	9:45	9	A-e	C-u	1	2	4	99	99	auto
7	31-mag-22	martedì	10:00	9	A-e	C-u	1	2	4	70	70	auto
7	31-mag-22	martedì	10:15	10	A-e	C-u	1	2	4	80	80	auto
7	31-mag-22	martedì	10:30	10	A-e	C-u	1	2	4	70	70	auto
7	31-mag-22	martedì	10:45	10	A-e	C-u	1	2	4	70	70	auto
7	31-mag-22	martedì	11:00	10	A-e	C-u	1	2	4	69	69	auto
7	31-mag-22	martedì	11:15	11	A-e	C-u	1	2	4	82	82	auto
7	31-mag-22	martedì	11:30	11	A-e	C-u	1	2	4	88	88	auto
7	31-mag-22	martedì	11:45	11	A-e	C-u	1	2	4	91	91	auto
7	31-mag-22	martedì	12:00	11	A-e	C-u	1	2	4	113	113	auto
7	31-mag-22	martedì	12:15	12	A-e	C-u	1	2	4	85	85	auto
7	31-mag-22	martedì	12:30	12	A-e	C-u	1	2	4	115	115	auto
7	31-mag-22	martedì	12:45	12	A-e	C-u	1	2	4	98	98	auto
7	31-mag-22	martedì	13:00	12	A-e	C-u	1	2	4	97	97	auto
7	31-mag-22	martedì	13:15	13	A-e	C-u	1	2	4	81	81	auto
7	31-mag-22	martedì	13:30	13	A-e	C-u	1	2	4	75	75	auto
7	31-mag-22	martedì	13:45	13	A-e	C-u	1	2	4	135	135	auto
7	31-mag-22	martedì	14:00	13	A-e	C-u	1	2	4	91	91	auto
7	31-mag-22	martedì	14:15	14	A-e	C-u	1	2	4	112	112	auto
7	31-mag-22	martedì	14:30	14	A-e	C-u	1	2	4	82	82	auto
7	31-mag-22	martedì	14:45	14	A-e	C-u	1	2	4	99	99	auto
7	31-mag-22	martedì	15:00	14	A-e	C-u	1	2	4	102	102	auto
7	31-mag-22	martedì	15:15	15	A-e	C-u	1	2	4	110	110	auto
7	31-mag-22	martedì	15:30	15	A-e	C-u	1	2	4	101	101	auto
7	31-mag-22	martedì	15:45	15	A-e	C-u	1	2	4	98	98	auto
7	31-mag-22	martedì	16:00	15	A-e	C-u	1	2	4	123	123	auto
7	31-mag-22	martedì	16:15	16	A-e	C-u	1	2	4	119	119	auto
7	31-mag-22	martedì	16:30	16	A-e	C-u	1	2	4	154	154	auto
7	31-mag-22	martedì	16:45	16	A-e	C-u	1	2	4	146	146	auto
7	31-mag-22	martedì	17:00	16	A-e	C-u	1	2	4	153	153	auto
7	31-mag-22	martedì	17:15	17	A-e	C-u	1	2	4	154	154	auto
7	31-mag-22	martedì	17:30	17	A-e	C-u	1	2	4	149	149	auto
7	31-mag-22	martedì	17:45	17	A-e	C-u	1	2	4	147	147	auto
7	31-mag-22	martedì	18:00	17	A-e	C-u	1	2	4	139	139	auto

7	31-mag-22	martedì	18:15	18	A-e	C-u	1	2	4	138	138	auto
7	31-mag-22	martedì	18:30	18	A-e	C-u	1	2	4	117	117	auto
7	31-mag-22	martedì	18:45	18	A-e	C-u	1	2	4	101	101	auto
7	31-mag-22	martedì	19:00	18	A-e	C-u	1	2	4	83	83	auto
7	31-mag-22	martedì	19:15	19	A-e	C-u	1	2	4	74	74	auto
7	31-mag-22	martedì	19:30	19	A-e	C-u	1	2	4	93	93	auto
7	31-mag-22	martedì	19:45	19	A-e	C-u	1	2	4	71	71	auto
7	31-mag-22	martedì	20:00	19	A-e	C-u	1	2	4	88	88	auto
7	31-mag-22	martedì	20:15	20	A-e	C-u	1	2	4	69	69	auto
7	31-mag-22	martedì	20:30	20	A-e	C-u	1	2	4	64	64	auto
7	31-mag-22	martedì	20:45	20	A-e	C-u	1	2	4	45	45	auto
7	31-mag-22	martedì	21:00	20	A-e	C-u	1	2	4	52	52	auto
7	31-mag-22	martedì	21:15	21	A-e	C-u	1	2	4	47	47	auto
7	31-mag-22	martedì	21:30	21	A-e	C-u	1	2	4	35	35	auto
7	31-mag-22	martedì	21:45	21	A-e	C-u	1	2	4	23	23	auto
7	31-mag-22	martedì	22:00	21	A-e	C-u	1	2	4	36	36	auto
7	31-mag-22	martedì	22:15	22	A-e	C-u	1	2	4	44	44	auto
7	31-mag-22	martedì	22:30	22	A-e	C-u	1	2	4	21	21	auto
7	31-mag-22	martedì	22:45	22	A-e	C-u	1	2	4	28	28	auto
7	31-mag-22	martedì	23:00	22	A-e	C-u	1	2	4	23	23	auto
7	31-mag-22	martedì	23:15	23	A-e	C-u	1	2	4	13	13	auto
7	31-mag-22	martedì	23:30	23	A-e	C-u	1	2	4	7	7	auto
7	31-mag-22	martedì	23:45	23	A-e	C-u	1	2	4	16	16	auto
7	31-mag-22	martedì	0:00	23	A-e	C-u	1	2	4	11	11	auto
7	31-mag-22	martedì	0:15	0	A-e	C-u	1	2	4	0	0	mezzi commerciali
7	31-mag-22	martedì	0:30	0	A-e	C-u	1	2	4	0	0	mezzi commerciali
7	31-mag-22	martedì	0:45	0	A-e	C-u	1	2	4	0	0	mezzi commerciali
7	31-mag-22	martedì	1:00	0	A-e	C-u	1	2	4	0	0	mezzi commerciali
7	31-mag-22	martedì	1:15	1	A-e	C-u	1	2	4	0	0	mezzi commerciali
7	31-mag-22	martedì	1:30	1	A-e	C-u	1	2	4	0	0	mezzi commerciali
7	31-mag-22	martedì	1:45	1	A-e	C-u	1	2	4	0	0	mezzi commerciali
7	31-mag-22	martedì	2:00	1	A-e	C-u	1	2	4	0	0	mezzi commerciali
7	31-mag-22	martedì	2:15	2	A-e	C-u	1	2	4	0	0	mezzi commerciali
7	31-mag-22	martedì	2:30	2	A-e	C-u	1	2	4	0	0	mezzi commerciali
7	31-mag-22	martedì	2:45	2	A-e	C-u	1	2	4	0	0	mezzi commerciali
7	31-mag-22	martedì	3:00	2	A-e	C-u	1	2	4	0	0	mezzi commerciali
7	31-mag-22	martedì	3:15	3	A-e	C-u	1	2	4	0	0	mezzi commerciali
7	31-mag-22	martedì	3:30	3	A-e	C-u	1	2	4	0	0	mezzi commerciali
7	31-mag-22	martedì	3:45	3	A-e	C-u	1	2	4	0	0	mezzi commerciali
7	31-mag-22	martedì	4:00	3	A-e	C-u	1	2	4	0	0	mezzi commerciali
7	31-mag-22	martedì	4:15	4	A-e	C-u	1	2	4	0	0	mezzi commerciali
7	31-mag-22	martedì	4:30	4	A-e	C-u	1	2	4	0	0	mezzi commerciali
7	31-mag-22	martedì	4:45	4	A-e	C-u	1	2	4	0	0	mezzi commerciali
7	31-mag-22	martedì	5:00	4	A-e	C-u	1	2	4	1	2	mezzi commerciali
7	31-mag-22	martedì	5:15	5	A-e	C-u	1	2	4	0	0	mezzi commerciali
7	31-mag-22	martedì	5:30	5	A-e	C-u	1	2	4	1	2	mezzi commerciali
7	31-mag-22	martedì	5:45	5	A-e	C-u	1	2	4	1	2	mezzi commerciali
7	31-mag-22	martedì	6:00	5	A-e	C-u	1	2	4	0	0	mezzi commerciali
7	31-mag-22	martedì	6:15	6	A-e	C-u	1	2	4	1	2	mezzi commerciali
7	31-mag-22	martedì	6:30	6	A-e	C-u	1	2	4	0	0	mezzi commerciali
7	31-mag-22	martedì	6:45	6	A-e	C-u	1	2	4	0	0	mezzi commerciali
7	31-mag-22	martedì	7:00	6	A-e	C-u	1	2	4	2	3	mezzi commerciali
7	31-mag-22	martedì	7:15	7	A-e	C-u	1	2	4	5	8	mezzi commerciali
7	31-mag-22	martedì	7:30	7	A-e	C-u	1	2	4	3	5	mezzi commerciali
7	31-mag-22	martedì	7:45	7	A-e	C-u	1	2	4	0	0	mezzi commerciali
7	31-mag-22	martedì	8:00	7	A-e	C-u	1	2	4	3	5	mezzi commerciali
7	31-mag-22	martedì	8:15	8	A-e	C-u	1	2	4	2	3	mezzi commerciali
7	31-mag-22	martedì	8:30	8	A-e	C-u	1	2	4	1	2	mezzi commerciali
7	31-mag-22	martedì	8:45	8	A-e	C-u	1	2	4	1	2	mezzi commerciali
7	31-mag-22	martedì	9:00	8	A-e	C-u	1	2	4	0	0	mezzi commerciali
7	31-mag-22	martedì	9:15	9	A-e	C-u	1	2	4	1	2	mezzi commerciali
7	31-mag-22	martedì	9:30	9	A-e	C-u	1	2	4	3	5	mezzi commerciali
7	31-mag-22	martedì	9:45	9	A-e	C-u	1	2	4	1	2	mezzi commerciali
7	31-mag-22	martedì	10:00	9	A-e	C-u	1	2	4	1	2	mezzi commerciali
7	31-mag-22	martedì	10:15	10	A-e	C-u	1	2	4	2	3	mezzi commerciali
7	31-mag-22	martedì	10:30	10	A-e	C-u	1	2	4	0	0	mezzi commerciali
7	31-mag-22	martedì	10:45	10	A-e	C-u	1	2	4	0	0	mezzi commerciali
7	31-mag-22	martedì	11:00	10	A-e	C-u	1	2	4	1	2	mezzi commerciali
7	31-mag-22	martedì	11:15	11	A-e	C-u	1	2	4	1	2	mezzi commerciali
7	31-mag-22	martedì	11:30	11	A-e	C-u	1	2	4	2	3	mezzi commerciali
7	31-mag-22	martedì	11:45	11	A-e	C-u	1	2	4	1	2	mezzi commerciali
7	31-mag-22	martedì	12:00	11	A-e	C-u	1	2	4	0	0	mezzi commerciali
7	31-mag-22	martedì	12:15	12	A-e	C-u	1	2	4	0	0	mezzi commerciali
7	31-mag-22	martedì	12:30	12	A-e	C-u	1	2	4	2	3	mezzi commerciali
7	31-mag-22	martedì	12:45	12	A-e	C-u	1	2	4	1	2	mezzi commerciali
7	31-mag-22	martedì	13:00	12	A-e	C-u	1	2	4	0	0	mezzi commerciali
7	31-mag-22	martedì	13:15	13	A-e	C-u	1	2	4	0	0	mezzi commerciali
7	31-mag-22	martedì	13:30	13	A-e	C-u	1	2	4	0	0	mezzi commerciali
7	31-mag-22	martedì	13:45	13	A-e	C-u	1	2	4	12	18	mezzi commerciali
7	31-mag-22	martedì	14:00	13	A-e	C-u	1	2	4	3	5	mezzi commerciali
7	31-mag-22	martedì	14:15	14	A-e	C-u	1	2	4	1	2	mezzi commerciali
7	31-mag-22	martedì	14:30	14	A-e	C-u	1	2	4	2	3	mezzi commerciali
7	31-mag-22	martedì	14:45	14	A-e	C-u	1	2	4	1	2	mezzi commerciali
7	31-mag-22	martedì	15:00	14	A-e	C-u	1	2	4	0	0	mezzi commerciali
7	31-mag-22	martedì	15:15	15	A-e	C-u	1	2	4	0	0	mezzi commerciali
7	31-mag-22	martedì	15:30	15	A-e	C-u	1	2	4	0	0	mezzi commerciali
7	31-mag-22	martedì	15:45	15	A-e	C-u	1	2	4	1	2	mezzi commerciali
7	31-mag-22	martedì	16:00	15	A-e	C-u	1	2	4	1	2	mezzi commerciali
7	31-mag-22	martedì	16:15	16	A-e	C-u	1	2	4	2	3	mezzi commerciali
7	31-mag-22	martedì	16:30	16	A-e	C-u	1	2	4	4	6	mezzi commerciali
7	31-mag-22	martedì	16:45	16	A-e	C-u	1	2	4	4	6	mezzi commerciali
7	31-mag-22	martedì	17:00	16	A-e	C-u	1	2	4	2	3	mezzi commerciali
7	31-mag-22	martedì	17:15	17	A-e	C-u	1	2	4	5	8	mezzi commerciali

7	31-mag-22	martedì	17:30	17	A-e	C-u	1	2	4	2	3	mezzi commerciali
7	31-mag-22	martedì	17:45	17	A-e	C-u	1	2	4	2	3	mezzi commerciali
7	31-mag-22	martedì	18:00	17	A-e	C-u	1	2	4	2	3	mezzi commerciali
7	31-mag-22	martedì	18:15	18	A-e	C-u	1	2	4	2	3	mezzi commerciali
7	31-mag-22	martedì	18:30	18	A-e	C-u	1	2	4	3	5	mezzi commerciali
7	31-mag-22	martedì	18:45	18	A-e	C-u	1	2	4	3	5	mezzi commerciali
7	31-mag-22	martedì	19:00	18	A-e	C-u	1	2	4	0	0	mezzi commerciali
7	31-mag-22	martedì	19:15	19	A-e	C-u	1	2	4	0	0	mezzi commerciali
7	31-mag-22	martedì	19:30	19	A-e	C-u	1	2	4	0	0	mezzi commerciali
7	31-mag-22	martedì	19:45	19	A-e	C-u	1	2	4	1	2	mezzi commerciali
7	31-mag-22	martedì	20:00	19	A-e	C-u	1	2	4	0	0	mezzi commerciali
7	31-mag-22	martedì	20:15	20	A-e	C-u	1	2	4	0	0	mezzi commerciali
7	31-mag-22	martedì	20:30	20	A-e	C-u	1	2	4	0	0	mezzi commerciali
7	31-mag-22	martedì	20:45	20	A-e	C-u	1	2	4	1	2	mezzi commerciali
7	31-mag-22	martedì	21:00	20	A-e	C-u	1	2	4	0	0	mezzi commerciali
7	31-mag-22	martedì	21:15	21	A-e	C-u	1	2	4	3	5	mezzi commerciali
7	31-mag-22	martedì	21:30	21	A-e	C-u	1	2	4	1	2	mezzi commerciali
7	31-mag-22	martedì	21:45	21	A-e	C-u	1	2	4	0	0	mezzi commerciali
7	31-mag-22	martedì	22:00	21	A-e	C-u	1	2	4	0	0	mezzi commerciali
7	31-mag-22	martedì	22:15	22	A-e	C-u	1	2	4	0	0	mezzi commerciali
7	31-mag-22	martedì	22:30	22	A-e	C-u	1	2	4	0	0	mezzi commerciali
7	31-mag-22	martedì	22:45	22	A-e	C-u	1	2	4	0	0	mezzi commerciali
7	31-mag-22	martedì	23:00	22	A-e	C-u	1	2	4	0	0	mezzi commerciali
7	31-mag-22	martedì	23:15	23	A-e	C-u	1	2	4	0	0	mezzi commerciali
7	31-mag-22	martedì	23:30	23	A-e	C-u	1	2	4	0	0	mezzi commerciali
7	31-mag-22	martedì	23:45	23	A-e	C-u	1	2	4	0	0	mezzi commerciali
7	31-mag-22	martedì	0:00	23	A-e	C-u	1	2	4	0	0	mezzi commerciali
7	31-mag-22	martedì	0:15	0	A-e	C-u	1	2	4	0	0	mezzi pesanti
7	31-mag-22	martedì	0:30	0	A-e	C-u	1	2	4	0	0	mezzi pesanti
7	31-mag-22	martedì	0:45	0	A-e	C-u	1	2	4	0	0	mezzi pesanti
7	31-mag-22	martedì	1:00	0	A-e	C-u	1	2	4	0	0	mezzi pesanti
7	31-mag-22	martedì	1:15	1	A-e	C-u	1	2	4	0	0	mezzi pesanti
7	31-mag-22	martedì	1:30	1	A-e	C-u	1	2	4	0	0	mezzi pesanti
7	31-mag-22	martedì	1:45	1	A-e	C-u	1	2	4	0	0	mezzi pesanti
7	31-mag-22	martedì	2:00	1	A-e	C-u	1	2	4	0	0	mezzi pesanti
7	31-mag-22	martedì	2:15	2	A-e	C-u	1	2	4	0	0	mezzi pesanti
7	31-mag-22	martedì	2:30	2	A-e	C-u	1	2	4	0	0	mezzi pesanti
7	31-mag-22	martedì	2:45	2	A-e	C-u	1	2	4	0	0	mezzi pesanti
7	31-mag-22	martedì	3:00	2	A-e	C-u	1	2	4	0	0	mezzi pesanti
7	31-mag-22	martedì	3:15	3	A-e	C-u	1	2	4	1	2	mezzi pesanti
7	31-mag-22	martedì	3:30	3	A-e	C-u	1	2	4	0	0	mezzi pesanti
7	31-mag-22	martedì	3:45	3	A-e	C-u	1	2	4	0	0	mezzi pesanti
7	31-mag-22	martedì	4:00	3	A-e	C-u	1	2	4	0	0	mezzi pesanti
7	31-mag-22	martedì	4:15	4	A-e	C-u	1	2	4	1	2	mezzi pesanti
7	31-mag-22	martedì	4:30	4	A-e	C-u	1	2	4	1	2	mezzi pesanti
7	31-mag-22	martedì	4:45	4	A-e	C-u	1	2	4	1	2	mezzi pesanti
7	31-mag-22	martedì	5:00	4	A-e	C-u	1	2	4	1	2	mezzi pesanti
7	31-mag-22	martedì	5:15	5	A-e	C-u	1	2	4	2	4	mezzi pesanti
7	31-mag-22	martedì	5:30	5	A-e	C-u	1	2	4	1	2	mezzi pesanti
7	31-mag-22	martedì	5:45	5	A-e	C-u	1	2	4	1	2	mezzi pesanti
7	31-mag-22	martedì	6:00	5	A-e	C-u	1	2	4	0	0	mezzi pesanti
7	31-mag-22	martedì	6:15	6	A-e	C-u	1	2	4	3	6	mezzi pesanti
7	31-mag-22	martedì	6:30	6	A-e	C-u	1	2	4	4	8	mezzi pesanti
7	31-mag-22	martedì	6:45	6	A-e	C-u	1	2	4	4	8	mezzi pesanti
7	31-mag-22	martedì	7:00	6	A-e	C-u	1	2	4	7	14	mezzi pesanti
7	31-mag-22	martedì	7:15	7	A-e	C-u	1	2	4	8	16	mezzi pesanti
7	31-mag-22	martedì	7:30	7	A-e	C-u	1	2	4	11	22	mezzi pesanti
7	31-mag-22	martedì	7:45	7	A-e	C-u	1	2	4	8	16	mezzi pesanti
7	31-mag-22	martedì	8:00	7	A-e	C-u	1	2	4	3	6	mezzi pesanti
7	31-mag-22	martedì	8:15	8	A-e	C-u	1	2	4	10	20	mezzi pesanti
7	31-mag-22	martedì	8:30	8	A-e	C-u	1	2	4	15	30	mezzi pesanti
7	31-mag-22	martedì	8:45	8	A-e	C-u	1	2	4	7	14	mezzi pesanti
7	31-mag-22	martedì	9:00	8	A-e	C-u	1	2	4	16	32	mezzi pesanti
7	31-mag-22	martedì	9:15	9	A-e	C-u	1	2	4	15	30	mezzi pesanti
7	31-mag-22	martedì	9:30	9	A-e	C-u	1	2	4	13	26	mezzi pesanti
7	31-mag-22	martedì	9:45	9	A-e	C-u	1	2	4	6	12	mezzi pesanti
7	31-mag-22	martedì	10:00	9	A-e	C-u	1	2	4	11	22	mezzi pesanti
7	31-mag-22	martedì	10:15	10	A-e	C-u	1	2	4	5	10	mezzi pesanti
7	31-mag-22	martedì	10:30	10	A-e	C-u	1	2	4	10	20	mezzi pesanti
7	31-mag-22	martedì	10:45	10	A-e	C-u	1	2	4	7	14	mezzi pesanti
7	31-mag-22	martedì	11:00	10	A-e	C-u	1	2	4	8	16	mezzi pesanti
7	31-mag-22	martedì	11:15	11	A-e	C-u	1	2	4	11	22	mezzi pesanti
7	31-mag-22	martedì	11:30	11	A-e	C-u	1	2	4	12	24	mezzi pesanti
7	31-mag-22	martedì	11:45	11	A-e	C-u	1	2	4	8	16	mezzi pesanti
7	31-mag-22	martedì	12:00	11	A-e	C-u	1	2	4	9	18	mezzi pesanti
7	31-mag-22	martedì	12:15	12	A-e	C-u	1	2	4	7	14	mezzi pesanti
7	31-mag-22	martedì	12:30	12	A-e	C-u	1	2	4	3	6	mezzi pesanti
7	31-mag-22	martedì	12:45	12	A-e	C-u	1	2	4	7	14	mezzi pesanti
7	31-mag-22	martedì	13:00	12	A-e	C-u	1	2	4	4	8	mezzi pesanti
7	31-mag-22	martedì	13:15	13	A-e	C-u	1	2	4	5	10	mezzi pesanti
7	31-mag-22	martedì	13:30	13	A-e	C-u	1	2	4	7	14	mezzi pesanti
7	31-mag-22	martedì	13:45	13	A-e	C-u	1	2	4	9	18	mezzi pesanti
7	31-mag-22	martedì	14:00	13	A-e	C-u	1	2	4	13	26	mezzi pesanti
7	31-mag-22	martedì	14:15	14	A-e	C-u	1	2	4	9	18	mezzi pesanti
7	31-mag-22	martedì	14:30	14	A-e	C-u	1	2	4	10	20	mezzi pesanti
7	31-mag-22	martedì	14:45	14	A-e	C-u	1	2	4	12	24	mezzi pesanti
7	31-mag-22	martedì	15:00	14	A-e	C-u	1	2	4	13	26	mezzi pesanti
7	31-mag-22	martedì	15:15	15	A-e	C-u	1	2	4	12	24	mezzi pesanti
7	31-mag-22	martedì	15:30	15	A-e	C-u	1	2	4	14	28	mezzi pesanti
7	31-mag-22	martedì	15:45	15	A-e	C-u	1	2	4	10	20	mezzi pesanti
7	31-mag-22	martedì	16:00	15	A-e	C-u	1	2	4	14	28	mezzi pesanti
7	31-mag-22	martedì	16:15	16	A-e	C-u	1	2	4	8	16	mezzi pesanti
7	31-mag-22	martedì	16:30	16	A-e	C-u	1	2	4	10	20	mezzi pesanti

7	31-mag-22	martedì	16:45	16	A-e	C-u	1	2	4	8	16	mezzi pesanti
7	31-mag-22	martedì	17:00	16	A-e	C-u	1	2	4	11	22	mezzi pesanti
7	31-mag-22	martedì	17:15	17	A-e	C-u	1	2	4	14	28	mezzi pesanti
7	31-mag-22	martedì	17:30	17	A-e	C-u	1	2	4	13	26	mezzi pesanti
7	31-mag-22	martedì	17:45	17	A-e	C-u	1	2	4	15	30	mezzi pesanti
7	31-mag-22	martedì	18:00	17	A-e	C-u	1	2	4	5	10	mezzi pesanti
7	31-mag-22	martedì	18:15	18	A-e	C-u	1	2	4	6	12	mezzi pesanti
7	31-mag-22	martedì	18:30	18	A-e	C-u	1	2	4	4	8	mezzi pesanti
7	31-mag-22	martedì	18:45	18	A-e	C-u	1	2	4	3	6	mezzi pesanti
7	31-mag-22	martedì	19:00	18	A-e	C-u	1	2	4	4	8	mezzi pesanti
7	31-mag-22	martedì	19:15	19	A-e	C-u	1	2	4	1	2	mezzi pesanti
7	31-mag-22	martedì	19:30	19	A-e	C-u	1	2	4	3	6	mezzi pesanti
7	31-mag-22	martedì	19:45	19	A-e	C-u	1	2	4	3	6	mezzi pesanti
7	31-mag-22	martedì	20:00	19	A-e	C-u	1	2	4	1	2	mezzi pesanti
7	31-mag-22	martedì	20:15	20	A-e	C-u	1	2	4	2	4	mezzi pesanti
7	31-mag-22	martedì	20:30	20	A-e	C-u	1	2	4	1	2	mezzi pesanti
7	31-mag-22	martedì	20:45	20	A-e	C-u	1	2	4	0	0	mezzi pesanti
7	31-mag-22	martedì	21:00	20	A-e	C-u	1	2	4	1	2	mezzi pesanti
7	31-mag-22	martedì	21:15	21	A-e	C-u	1	2	4	1	2	mezzi pesanti
7	31-mag-22	martedì	21:30	21	A-e	C-u	1	2	4	1	2	mezzi pesanti
7	31-mag-22	martedì	21:45	21	A-e	C-u	1	2	4	0	0	mezzi pesanti
7	31-mag-22	martedì	22:00	21	A-e	C-u	1	2	4	1	2	mezzi pesanti
7	31-mag-22	martedì	22:15	22	A-e	C-u	1	2	4	0	0	mezzi pesanti
7	31-mag-22	martedì	22:30	22	A-e	C-u	1	2	4	1	2	mezzi pesanti
7	31-mag-22	martedì	22:45	22	A-e	C-u	1	2	4	0	0	mezzi pesanti
7	31-mag-22	martedì	23:00	22	A-e	C-u	1	2	4	0	0	mezzi pesanti
7	31-mag-22	martedì	23:15	23	A-e	C-u	1	2	4	0	0	mezzi pesanti
7	31-mag-22	martedì	23:30	23	A-e	C-u	1	2	4	0	0	mezzi pesanti
7	31-mag-22	martedì	23:45	23	A-e	C-u	1	2	4	0	0	mezzi pesanti
7	31-mag-22	martedì	0:00	23	A-e	C-u	1	2	4	0	0	mezzi pesanti
7	31-mag-22	martedì	0:15	0	C-e	A-u	4	2	1	9	9	auto
7	31-mag-22	martedì	0:30	0	C-e	A-u	4	2	1	8	8	auto
7	31-mag-22	martedì	0:45	0	C-e	A-u	4	2	1	3	3	auto
7	31-mag-22	martedì	1:00	0	C-e	A-u	4	2	1	2	2	auto
7	31-mag-22	martedì	1:15	1	C-e	A-u	4	2	1	0	0	auto
7	31-mag-22	martedì	1:30	1	C-e	A-u	4	2	1	3	3	auto
7	31-mag-22	martedì	1:45	1	C-e	A-u	4	2	1	0	0	auto
7	31-mag-22	martedì	2:00	1	C-e	A-u	4	2	1	1	1	auto
7	31-mag-22	martedì	2:15	2	C-e	A-u	4	2	1	2	2	auto
7	31-mag-22	martedì	2:30	2	C-e	A-u	4	2	1	3	3	auto
7	31-mag-22	martedì	2:45	2	C-e	A-u	4	2	1	0	0	auto
7	31-mag-22	martedì	3:00	2	C-e	A-u	4	2	1	0	0	auto
7	31-mag-22	martedì	3:15	3	C-e	A-u	4	2	1	0	0	auto
7	31-mag-22	martedì	3:30	3	C-e	A-u	4	2	1	1	1	auto
7	31-mag-22	martedì	3:45	3	C-e	A-u	4	2	1	1	1	auto
7	31-mag-22	martedì	4:00	3	C-e	A-u	4	2	1	2	2	auto
7	31-mag-22	martedì	4:15	4	C-e	A-u	4	2	1	6	6	auto
7	31-mag-22	martedì	4:30	4	C-e	A-u	4	2	1	5	5	auto
7	31-mag-22	martedì	4:45	4	C-e	A-u	4	2	1	6	6	auto
7	31-mag-22	martedì	5:00	4	C-e	A-u	4	2	1	10	10	auto
7	31-mag-22	martedì	5:15	5	C-e	A-u	4	2	1	17	17	auto
7	31-mag-22	martedì	5:30	5	C-e	A-u	4	2	1	33	33	auto
7	31-mag-22	martedì	5:45	5	C-e	A-u	4	2	1	20	20	auto
7	31-mag-22	martedì	6:00	5	C-e	A-u	4	2	1	28	28	auto
7	31-mag-22	martedì	6:15	6	C-e	A-u	4	2	1	47	47	auto
7	31-mag-22	martedì	6:30	6	C-e	A-u	4	2	1	77	77	auto
7	31-mag-22	martedì	6:45	6	C-e	A-u	4	2	1	86	86	auto
7	31-mag-22	martedì	7:00	6	C-e	A-u	4	2	1	126	126	auto
7	31-mag-22	martedì	7:15	7	C-e	A-u	4	2	1	107	107	auto
7	31-mag-22	martedì	7:30	7	C-e	A-u	4	2	1	148	148	auto
7	31-mag-22	martedì	7:45	7	C-e	A-u	4	2	1	122	122	auto
7	31-mag-22	martedì	8:00	7	C-e	A-u	4	2	1	96	96	auto
7	31-mag-22	martedì	8:15	8	C-e	A-u	4	2	1	134	134	auto
7	31-mag-22	martedì	8:30	8	C-e	A-u	4	2	1	116	116	auto
7	31-mag-22	martedì	8:45	8	C-e	A-u	4	2	1	117	117	auto
7	31-mag-22	martedì	9:00	8	C-e	A-u	4	2	1	91	91	auto
7	31-mag-22	martedì	9:15	9	C-e	A-u	4	2	1	75	75	auto
7	31-mag-22	martedì	9:30	9	C-e	A-u	4	2	1	73	73	auto
7	31-mag-22	martedì	9:45	9	C-e	A-u	4	2	1	90	90	auto
7	31-mag-22	martedì	10:00	9	C-e	A-u	4	2	1	104	104	auto
7	31-mag-22	martedì	10:15	10	C-e	A-u	4	2	1	95	95	auto
7	31-mag-22	martedì	10:30	10	C-e	A-u	4	2	1	75	75	auto
7	31-mag-22	martedì	10:45	10	C-e	A-u	4	2	1	89	89	auto
7	31-mag-22	martedì	11:00	10	C-e	A-u	4	2	1	95	95	auto
7	31-mag-22	martedì	11:15	11	C-e	A-u	4	2	1	96	96	auto
7	31-mag-22	martedì	11:30	11	C-e	A-u	4	2	1	92	92	auto
7	31-mag-22	martedì	11:45	11	C-e	A-u	4	2	1	92	92	auto
7	31-mag-22	martedì	12:00	11	C-e	A-u	4	2	1	138	138	auto
7	31-mag-22	martedì	12:15	12	C-e	A-u	4	2	1	97	97	auto
7	31-mag-22	martedì	12:30	12	C-e	A-u	4	2	1	102	102	auto
7	31-mag-22	martedì	12:45	12	C-e	A-u	4	2	1	102	102	auto
7	31-mag-22	martedì	13:00	12	C-e	A-u	4	2	1	76	76	auto
7	31-mag-22	martedì	13:15	13	C-e	A-u	4	2	1	102	102	auto
7	31-mag-22	martedì	13:30	13	C-e	A-u	4	2	1	85	85	auto
7	31-mag-22	martedì	13:45	13	C-e	A-u	4	2	1	95	95	auto
7	31-mag-22	martedì	14:00	13	C-e	A-u	4	2	1	93	93	auto
7	31-mag-22	martedì	14:15	14	C-e	A-u	4	2	1	92	92	auto
7	31-mag-22	martedì	14:30	14	C-e	A-u	4	2	1	90	90	auto
7	31-mag-22	martedì	14:45	14	C-e	A-u	4	2	1	95	95	auto
7	31-mag-22	martedì	15:00	14	C-e	A-u	4	2	1	98	98	auto
7	31-mag-22	martedì	15:15	15	C-e	A-u	4	2	1	98	98	auto
7	31-mag-22	martedì	15:30	15	C-e	A-u	4	2	1	117	117	auto
7	31-mag-22	martedì	15:45	15	C-e	A-u	4	2	1	119	119	auto

7	31-mag-22	martedì	16:00	15	C-e	A-u	4	2	1	106	106	auto
7	31-mag-22	martedì	16:15	16	C-e	A-u	4	2	1	129	129	auto
7	31-mag-22	martedì	16:30	16	C-e	A-u	4	2	1	120	120	auto
7	31-mag-22	martedì	16:45	16	C-e	A-u	4	2	1	152	152	auto
7	31-mag-22	martedì	17:00	16	C-e	A-u	4	2	1	142	142	auto
7	31-mag-22	martedì	17:15	17	C-e	A-u	4	2	1	172	172	auto
7	31-mag-22	martedì	17:30	17	C-e	A-u	4	2	1	163	163	auto
7	31-mag-22	martedì	17:45	17	C-e	A-u	4	2	1	150	150	auto
7	31-mag-22	martedì	18:00	17	C-e	A-u	4	2	1	154	154	auto
7	31-mag-22	martedì	18:15	18	C-e	A-u	4	2	1	164	164	auto
7	31-mag-22	martedì	18:30	18	C-e	A-u	4	2	1	134	134	auto
7	31-mag-22	martedì	18:45	18	C-e	A-u	4	2	1	143	143	auto
7	31-mag-22	martedì	19:00	18	C-e	A-u	4	2	1	130	130	auto
7	31-mag-22	martedì	19:15	19	C-e	A-u	4	2	1	100	100	auto
7	31-mag-22	martedì	19:30	19	C-e	A-u	4	2	1	90	90	auto
7	31-mag-22	martedì	19:45	19	C-e	A-u	4	2	1	90	90	auto
7	31-mag-22	martedì	20:00	19	C-e	A-u	4	2	1	66	66	auto
7	31-mag-22	martedì	20:15	20	C-e	A-u	4	2	1	78	78	auto
7	31-mag-22	martedì	20:30	20	C-e	A-u	4	2	1	52	52	auto
7	31-mag-22	martedì	20:45	20	C-e	A-u	4	2	1	47	47	auto
7	31-mag-22	martedì	21:00	20	C-e	A-u	4	2	1	37	37	auto
7	31-mag-22	martedì	21:15	21	C-e	A-u	4	2	1	41	41	auto
7	31-mag-22	martedì	21:30	21	C-e	A-u	4	2	1	32	32	auto
7	31-mag-22	martedì	21:45	21	C-e	A-u	4	2	1	37	37	auto
7	31-mag-22	martedì	22:00	21	C-e	A-u	4	2	1	37	37	auto
7	31-mag-22	martedì	22:15	22	C-e	A-u	4	2	1	43	43	auto
7	31-mag-22	martedì	22:30	22	C-e	A-u	4	2	1	28	28	auto
7	31-mag-22	martedì	22:45	22	C-e	A-u	4	2	1	45	45	auto
7	31-mag-22	martedì	23:00	22	C-e	A-u	4	2	1	20	20	auto
7	31-mag-22	martedì	23:15	23	C-e	A-u	4	2	1	29	29	auto
7	31-mag-22	martedì	23:30	23	C-e	A-u	4	2	1	23	23	auto
7	31-mag-22	martedì	23:45	23	C-e	A-u	4	2	1	12	12	auto
7	31-mag-22	martedì	0:00	23	C-e	A-u	4	2	1	27	27	auto
7	31-mag-22	martedì	0:15	0	C-e	A-u	4	2	1	0	0	mezzi commerciali
7	31-mag-22	martedì	0:30	0	C-e	A-u	4	2	1	0	0	mezzi commerciali
7	31-mag-22	martedì	0:45	0	C-e	A-u	4	2	1	0	0	mezzi commerciali
7	31-mag-22	martedì	1:00	0	C-e	A-u	4	2	1	0	0	mezzi commerciali
7	31-mag-22	martedì	1:15	1	C-e	A-u	4	2	1	0	0	mezzi commerciali
7	31-mag-22	martedì	1:30	1	C-e	A-u	4	2	1	0	0	mezzi commerciali
7	31-mag-22	martedì	1:45	1	C-e	A-u	4	2	1	0	0	mezzi commerciali
7	31-mag-22	martedì	2:00	1	C-e	A-u	4	2	1	0	0	mezzi commerciali
7	31-mag-22	martedì	2:15	2	C-e	A-u	4	2	1	0	0	mezzi commerciali
7	31-mag-22	martedì	2:30	2	C-e	A-u	4	2	1	0	0	mezzi commerciali
7	31-mag-22	martedì	2:45	2	C-e	A-u	4	2	1	0	0	mezzi commerciali
7	31-mag-22	martedì	3:00	2	C-e	A-u	4	2	1	0	0	mezzi commerciali
7	31-mag-22	martedì	3:15	3	C-e	A-u	4	2	1	0	0	mezzi commerciali
7	31-mag-22	martedì	3:30	3	C-e	A-u	4	2	1	0	0	mezzi commerciali
7	31-mag-22	martedì	3:45	3	C-e	A-u	4	2	1	0	0	mezzi commerciali
7	31-mag-22	martedì	4:00	3	C-e	A-u	4	2	1	0	0	mezzi commerciali
7	31-mag-22	martedì	4:15	4	C-e	A-u	4	2	1	0	0	mezzi commerciali
7	31-mag-22	martedì	4:30	4	C-e	A-u	4	2	1	1	2	mezzi commerciali
7	31-mag-22	martedì	4:45	4	C-e	A-u	4	2	1	0	0	mezzi commerciali
7	31-mag-22	martedì	5:00	4	C-e	A-u	4	2	1	0	0	mezzi commerciali
7	31-mag-22	martedì	5:15	5	C-e	A-u	4	2	1	0	0	mezzi commerciali
7	31-mag-22	martedì	5:30	5	C-e	A-u	4	2	1	0	0	mezzi commerciali
7	31-mag-22	martedì	5:45	5	C-e	A-u	4	2	1	0	0	mezzi commerciali
7	31-mag-22	martedì	6:00	5	C-e	A-u	4	2	1	0	0	mezzi commerciali
7	31-mag-22	martedì	6:15	6	C-e	A-u	4	2	1	0	0	mezzi commerciali
7	31-mag-22	martedì	6:30	6	C-e	A-u	4	2	1	1	2	mezzi commerciali
7	31-mag-22	martedì	6:45	6	C-e	A-u	4	2	1	0	0	mezzi commerciali
7	31-mag-22	martedì	7:00	6	C-e	A-u	4	2	1	1	2	mezzi commerciali
7	31-mag-22	martedì	7:15	7	C-e	A-u	4	2	1	4	6	mezzi commerciali
7	31-mag-22	martedì	7:30	7	C-e	A-u	4	2	1	1	2	mezzi commerciali
7	31-mag-22	martedì	7:45	7	C-e	A-u	4	2	1	2	3	mezzi commerciali
7	31-mag-22	martedì	8:00	7	C-e	A-u	4	2	1	2	3	mezzi commerciali
7	31-mag-22	martedì	8:15	8	C-e	A-u	4	2	1	2	3	mezzi commerciali
7	31-mag-22	martedì	8:30	8	C-e	A-u	4	2	1	1	2	mezzi commerciali
7	31-mag-22	martedì	8:45	8	C-e	A-u	4	2	1	1	2	mezzi commerciali
7	31-mag-22	martedì	9:00	8	C-e	A-u	4	2	1	2	3	mezzi commerciali
7	31-mag-22	martedì	9:15	9	C-e	A-u	4	2	1	2	3	mezzi commerciali
7	31-mag-22	martedì	9:30	9	C-e	A-u	4	2	1	1	2	mezzi commerciali
7	31-mag-22	martedì	9:45	9	C-e	A-u	4	2	1	0	0	mezzi commerciali
7	31-mag-22	martedì	10:00	9	C-e	A-u	4	2	1	0	0	mezzi commerciali
7	31-mag-22	martedì	10:15	10	C-e	A-u	4	2	1	1	2	mezzi commerciali
7	31-mag-22	martedì	10:30	10	C-e	A-u	4	2	1	1	2	mezzi commerciali
7	31-mag-22	martedì	10:45	10	C-e	A-u	4	2	1	1	2	mezzi commerciali
7	31-mag-22	martedì	11:00	10	C-e	A-u	4	2	1	2	3	mezzi commerciali
7	31-mag-22	martedì	11:15	11	C-e	A-u	4	2	1	0	0	mezzi commerciali
7	31-mag-22	martedì	11:30	11	C-e	A-u	4	2	1	0	0	mezzi commerciali
7	31-mag-22	martedì	11:45	11	C-e	A-u	4	2	1	0	0	mezzi commerciali
7	31-mag-22	martedì	12:00	11	C-e	A-u	4	2	1	1	2	mezzi commerciali
7	31-mag-22	martedì	12:15	12	C-e	A-u	4	2	1	0	0	mezzi commerciali
7	31-mag-22	martedì	12:30	12	C-e	A-u	4	2	1	1	2	mezzi commerciali
7	31-mag-22	martedì	12:45	12	C-e	A-u	4	2	1	0	0	mezzi commerciali
7	31-mag-22	martedì	13:00	12	C-e	A-u	4	2	1	0	0	mezzi commerciali
7	31-mag-22	martedì	13:15	13	C-e	A-u	4	2	1	0	0	mezzi commerciali
7	31-mag-22	martedì	13:30	13	C-e	A-u	4	2	1	1	2	mezzi commerciali
7	31-mag-22	martedì	13:45	13	C-e	A-u	4	2	1	1	2	mezzi commerciali
7	31-mag-22	martedì	14:00	13	C-e	A-u	4	2	1	3	5	mezzi commerciali
7	31-mag-22	martedì	14:15	14	C-e	A-u	4	2	1	0	0	mezzi commerciali
7	31-mag-22	martedì	14:30	14	C-e	A-u	4	2	1	1	2	mezzi commerciali
7	31-mag-22	martedì	14:45	14	C-e	A-u	4	2	1	1	2	mezzi commerciali
7	31-mag-22	martedì	15:00	14	C-e	A-u	4	2	1	4	6	mezzi commerciali

7	31-mag-22	martedì	14:30	14	C-e	A-u	4	2	1	11	22	mezzi pesanti
7	31-mag-22	martedì	14:45	14	C-e	A-u	4	2	1	11	22	mezzi pesanti
7	31-mag-22	martedì	15:00	14	C-e	A-u	4	2	1	11	22	mezzi pesanti
7	31-mag-22	martedì	15:15	15	C-e	A-u	4	2	1	6	12	mezzi pesanti
7	31-mag-22	martedì	15:30	15	C-e	A-u	4	2	1	10	20	mezzi pesanti
7	31-mag-22	martedì	15:45	15	C-e	A-u	4	2	1	13	26	mezzi pesanti
7	31-mag-22	martedì	16:00	15	C-e	A-u	4	2	1	14	28	mezzi pesanti
7	31-mag-22	martedì	16:15	16	C-e	A-u	4	2	1	14	28	mezzi pesanti
7	31-mag-22	martedì	16:30	16	C-e	A-u	4	2	1	12	24	mezzi pesanti
7	31-mag-22	martedì	16:45	16	C-e	A-u	4	2	1	8	16	mezzi pesanti
7	31-mag-22	martedì	17:00	16	C-e	A-u	4	2	1	12	24	mezzi pesanti
7	31-mag-22	martedì	17:15	17	C-e	A-u	4	2	1	12	24	mezzi pesanti
7	31-mag-22	martedì	17:30	17	C-e	A-u	4	2	1	7	14	mezzi pesanti
7	31-mag-22	martedì	17:45	17	C-e	A-u	4	2	1	8	16	mezzi pesanti
7	31-mag-22	martedì	18:00	17	C-e	A-u	4	2	1	6	12	mezzi pesanti
7	31-mag-22	martedì	18:15	18	C-e	A-u	4	2	1	6	12	mezzi pesanti
7	31-mag-22	martedì	18:30	18	C-e	A-u	4	2	1	6	12	mezzi pesanti
7	31-mag-22	martedì	18:45	18	C-e	A-u	4	2	1	5	10	mezzi pesanti
7	31-mag-22	martedì	19:00	18	C-e	A-u	4	2	1	1	2	mezzi pesanti
7	31-mag-22	martedì	19:15	19	C-e	A-u	4	2	1	2	4	mezzi pesanti
7	31-mag-22	martedì	19:30	19	C-e	A-u	4	2	1	1	2	mezzi pesanti
7	31-mag-22	martedì	19:45	19	C-e	A-u	4	2	1	0	0	mezzi pesanti
7	31-mag-22	martedì	20:00	19	C-e	A-u	4	2	1	1	2	mezzi pesanti
7	31-mag-22	martedì	20:15	20	C-e	A-u	4	2	1	2	4	mezzi pesanti
7	31-mag-22	martedì	20:30	20	C-e	A-u	4	2	1	1	2	mezzi pesanti
7	31-mag-22	martedì	20:45	20	C-e	A-u	4	2	1	0	0	mezzi pesanti
7	31-mag-22	martedì	21:00	20	C-e	A-u	4	2	1	1	2	mezzi pesanti
7	31-mag-22	martedì	21:15	21	C-e	A-u	4	2	1	1	2	mezzi pesanti
7	31-mag-22	martedì	21:30	21	C-e	A-u	4	2	1	0	0	mezzi pesanti
7	31-mag-22	martedì	21:45	21	C-e	A-u	4	2	1	0	0	mezzi pesanti
7	31-mag-22	martedì	22:00	21	C-e	A-u	4	2	1	1	2	mezzi pesanti
7	31-mag-22	martedì	22:15	22	C-e	A-u	4	2	1	1	2	mezzi pesanti
7	31-mag-22	martedì	22:30	22	C-e	A-u	4	2	1	0	0	mezzi pesanti
7	31-mag-22	martedì	22:45	22	C-e	A-u	4	2	1	0	0	mezzi pesanti
7	31-mag-22	martedì	23:00	22	C-e	A-u	4	2	1	0	0	mezzi pesanti
7	31-mag-22	martedì	23:15	23	C-e	A-u	4	2	1	0	0	mezzi pesanti
7	31-mag-22	martedì	23:30	23	C-e	A-u	4	2	1	0	0	mezzi pesanti
7	31-mag-22	martedì	23:45	23	C-e	A-u	4	2	1	0	0	mezzi pesanti
7	31-mag-22	martedì	0:00	23	C-e	A-u	4	2	1	1	2	mezzi pesanti
8	01-giu-22	mercoledì	0:15	0	A-e	C-u	1	2	4	7	7	auto
8	01-giu-22	mercoledì	0:30	0	A-e	C-u	1	2	4	9	9	auto
8	01-giu-22	mercoledì	0:45	0	A-e	C-u	1	2	4	5	5	auto
8	01-giu-22	mercoledì	1:00	0	A-e	C-u	1	2	4	4	4	auto
8	01-giu-22	mercoledì	1:15	1	A-e	C-u	1	2	4	0	0	auto
8	01-giu-22	mercoledì	1:30	1	A-e	C-u	1	2	4	2	2	auto
8	01-giu-22	mercoledì	1:45	1	A-e	C-u	1	2	4	0	0	auto
8	01-giu-22	mercoledì	2:00	1	A-e	C-u	1	2	4	3	3	auto
8	01-giu-22	mercoledì	2:15	2	A-e	C-u	1	2	4	1	1	auto
8	01-giu-22	mercoledì	2:30	2	A-e	C-u	1	2	4	4	4	auto
8	01-giu-22	mercoledì	2:45	2	A-e	C-u	1	2	4	4	4	auto
8	01-giu-22	mercoledì	3:00	2	A-e	C-u	1	2	4	0	0	auto
8	01-giu-22	mercoledì	3:15	3	A-e	C-u	1	2	4	0	0	auto
8	01-giu-22	mercoledì	3:30	3	A-e	C-u	1	2	4	2	2	auto
8	01-giu-22	mercoledì	3:45	3	A-e	C-u	1	2	4	4	4	auto
8	01-giu-22	mercoledì	4:00	3	A-e	C-u	1	2	4	4	4	auto
8	01-giu-22	mercoledì	4:15	4	A-e	C-u	1	2	4	0	0	auto
8	01-giu-22	mercoledì	4:30	4	A-e	C-u	1	2	4	2	2	auto
8	01-giu-22	mercoledì	4:45	4	A-e	C-u	1	2	4	9	9	auto
8	01-giu-22	mercoledì	5:00	4	A-e	C-u	1	2	4	14	14	auto
8	01-giu-22	mercoledì	5:15	5	A-e	C-u	1	2	4	16	16	auto
8	01-giu-22	mercoledì	5:30	5	A-e	C-u	1	2	4	47	47	auto
8	01-giu-22	mercoledì	5:45	5	A-e	C-u	1	2	4	29	29	auto
8	01-giu-22	mercoledì	6:00	5	A-e	C-u	1	2	4	35	35	auto
8	01-giu-22	mercoledì	6:15	6	A-e	C-u	1	2	4	51	51	auto
8	01-giu-22	mercoledì	6:30	6	A-e	C-u	1	2	4	93	93	auto
8	01-giu-22	mercoledì	6:45	6	A-e	C-u	1	2	4	98	98	auto
8	01-giu-22	mercoledì	7:00	6	A-e	C-u	1	2	4	127	127	auto
8	01-giu-22	mercoledì	7:15	7	A-e	C-u	1	2	4	154	154	auto
8	01-giu-22	mercoledì	7:30	7	A-e	C-u	1	2	4	156	156	auto
8	01-giu-22	mercoledì	7:45	7	A-e	C-u	1	2	4	174	174	auto
8	01-giu-22	mercoledì	8:00	7	A-e	C-u	1	2	4	168	168	auto
8	01-giu-22	mercoledì	8:15	8	A-e	C-u	1	2	4	157	157	auto
8	01-giu-22	mercoledì	8:30	8	A-e	C-u	1	2	4	122	122	auto
8	01-giu-22	mercoledì	8:45	8	A-e	C-u	1	2	4	99	99	auto
8	01-giu-22	mercoledì	9:00	8	A-e	C-u	1	2	4	98	98	auto
8	01-giu-22	mercoledì	9:15	9	A-e	C-u	1	2	4	94	94	auto
8	01-giu-22	mercoledì	9:30	9	A-e	C-u	1	2	4	92	92	auto
8	01-giu-22	mercoledì	9:45	9	A-e	C-u	1	2	4	98	98	auto
8	01-giu-22	mercoledì	10:00	9	A-e	C-u	1	2	4	109	109	auto
8	01-giu-22	mercoledì	10:15	10	A-e	C-u	1	2	4	85	85	auto
8	01-giu-22	mercoledì	10:30	10	A-e	C-u	1	2	4	97	97	auto
8	01-giu-22	mercoledì	10:45	10	A-e	C-u	1	2	4	84	84	auto
8	01-giu-22	mercoledì	11:00	10	A-e	C-u	1	2	4	97	97	auto
8	01-giu-22	mercoledì	11:15	11	A-e	C-u	1	2	4	85	85	auto
8	01-giu-22	mercoledì	11:30	11	A-e	C-u	1	2	4	86	86	auto
8	01-giu-22	mercoledì	11:45	11	A-e	C-u	1	2	4	95	95	auto
8	01-giu-22	mercoledì	0:15	0	A-e	C-u	1	2	4	1	2	mezzi commerciali
8	01-giu-22	mercoledì	0:30	0	A-e	C-u	1	2	4	0	0	mezzi commerciali
8	01-giu-22	mercoledì	0:45	0	A-e	C-u	1	2	4	0	0	mezzi commerciali
8	01-giu-22	mercoledì	1:00	0	A-e	C-u	1	2	4	0	0	mezzi commerciali
8	01-giu-22	mercoledì	1:15	1	A-e	C-u	1	2	4	0	0	mezzi commerciali
8	01-giu-22	mercoledì	1:30	1	A-e	C-u	1	2	4	0	0	mezzi commerciali
8	01-giu-22	mercoledì	1:45	1	A-e	C-u	1	2	4	0	0	mezzi commerciali

8	01-giu-22	mercoledì	1:45	1	C-e	A-u	4	2	1	2	2	auto
8	01-giu-22	mercoledì	2:00	1	C-e	A-u	4	2	1	2	2	auto
8	01-giu-22	mercoledì	2:15	2	C-e	A-u	4	2	1	2	2	auto
8	01-giu-22	mercoledì	2:30	2	C-e	A-u	4	2	1	1	1	auto
8	01-giu-22	mercoledì	2:45	2	C-e	A-u	4	2	1	1	1	auto
8	01-giu-22	mercoledì	3:00	2	C-e	A-u	4	2	1	3	3	auto
8	01-giu-22	mercoledì	3:15	3	C-e	A-u	4	2	1	1	1	auto
8	01-giu-22	mercoledì	3:30	3	C-e	A-u	4	2	1	1	1	auto
8	01-giu-22	mercoledì	3:45	3	C-e	A-u	4	2	1	3	3	auto
8	01-giu-22	mercoledì	4:00	3	C-e	A-u	4	2	1	2	2	auto
8	01-giu-22	mercoledì	4:15	4	C-e	A-u	4	2	1	4	4	auto
8	01-giu-22	mercoledì	4:30	4	C-e	A-u	4	2	1	4	4	auto
8	01-giu-22	mercoledì	4:45	4	C-e	A-u	4	2	1	5	5	auto
8	01-giu-22	mercoledì	5:00	4	C-e	A-u	4	2	1	8	8	auto
8	01-giu-22	mercoledì	5:15	5	C-e	A-u	4	2	1	20	20	auto
8	01-giu-22	mercoledì	5:30	5	C-e	A-u	4	2	1	24	24	auto
8	01-giu-22	mercoledì	5:45	5	C-e	A-u	4	2	1	26	26	auto
8	01-giu-22	mercoledì	6:00	5	C-e	A-u	4	2	1	23	23	auto
8	01-giu-22	mercoledì	6:15	6	C-e	A-u	4	2	1	50	50	auto
8	01-giu-22	mercoledì	6:30	6	C-e	A-u	4	2	1	79	79	auto
8	01-giu-22	mercoledì	6:45	6	C-e	A-u	4	2	1	91	91	auto
8	01-giu-22	mercoledì	7:00	6	C-e	A-u	4	2	1	109	109	auto
8	01-giu-22	mercoledì	7:15	7	C-e	A-u	4	2	1	116	116	auto
8	01-giu-22	mercoledì	7:30	7	C-e	A-u	4	2	1	121	121	auto
8	01-giu-22	mercoledì	7:45	7	C-e	A-u	4	2	1	121	121	auto
8	01-giu-22	mercoledì	8:00	7	C-e	A-u	4	2	1	117	117	auto
8	01-giu-22	mercoledì	8:15	8	C-e	A-u	4	2	1	122	122	auto
8	01-giu-22	mercoledì	8:30	8	C-e	A-u	4	2	1	110	110	auto
8	01-giu-22	mercoledì	8:45	8	C-e	A-u	4	2	1	123	123	auto
8	01-giu-22	mercoledì	9:00	8	C-e	A-u	4	2	1	87	87	auto
8	01-giu-22	mercoledì	9:15	9	C-e	A-u	4	2	1	94	94	auto
8	01-giu-22	mercoledì	9:30	9	C-e	A-u	4	2	1	103	103	auto
8	01-giu-22	mercoledì	9:45	9	C-e	A-u	4	2	1	97	97	auto
8	01-giu-22	mercoledì	10:00	9	C-e	A-u	4	2	1	98	98	auto
8	01-giu-22	mercoledì	10:15	10	C-e	A-u	4	2	1	100	100	auto
8	01-giu-22	mercoledì	10:30	10	C-e	A-u	4	2	1	91	91	auto
8	01-giu-22	mercoledì	10:45	10	C-e	A-u	4	2	1	80	80	auto
8	01-giu-22	mercoledì	11:00	10	C-e	A-u	4	2	1	91	91	auto
8	01-giu-22	mercoledì	11:15	11	C-e	A-u	4	2	1	95	95	auto
8	01-giu-22	mercoledì	11:30	11	C-e	A-u	4	2	1	102	102	auto
8	01-giu-22	mercoledì	11:45	11	C-e	A-u	4	2	1	75	75	auto
8	01-giu-22	mercoledì	0:15	0	C-e	A-u	4	2	1	0	0	mezzi commerciali
8	01-giu-22	mercoledì	0:30	0	C-e	A-u	4	2	1	0	0	mezzi commerciali
8	01-giu-22	mercoledì	0:45	0	C-e	A-u	4	2	1	1	2	mezzi commerciali
8	01-giu-22	mercoledì	1:00	0	C-e	A-u	4	2	1	0	0	mezzi commerciali
8	01-giu-22	mercoledì	1:15	1	C-e	A-u	4	2	1	0	0	mezzi commerciali
8	01-giu-22	mercoledì	1:30	1	C-e	A-u	4	2	1	0	0	mezzi commerciali
8	01-giu-22	mercoledì	1:45	1	C-e	A-u	4	2	1	0	0	mezzi commerciali
8	01-giu-22	mercoledì	2:00	1	C-e	A-u	4	2	1	0	0	mezzi commerciali
8	01-giu-22	mercoledì	2:15	2	C-e	A-u	4	2	1	0	0	mezzi commerciali
8	01-giu-22	mercoledì	2:30	2	C-e	A-u	4	2	1	0	0	mezzi commerciali
8	01-giu-22	mercoledì	2:45	2	C-e	A-u	4	2	1	0	0	mezzi commerciali
8	01-giu-22	mercoledì	3:00	2	C-e	A-u	4	2	1	0	0	mezzi commerciali
8	01-giu-22	mercoledì	3:15	3	C-e	A-u	4	2	1	0	0	mezzi commerciali
8	01-giu-22	mercoledì	3:30	3	C-e	A-u	4	2	1	0	0	mezzi commerciali
8	01-giu-22	mercoledì	3:45	3	C-e	A-u	4	2	1	0	0	mezzi commerciali
8	01-giu-22	mercoledì	4:00	3	C-e	A-u	4	2	1	0	0	mezzi commerciali
8	01-giu-22	mercoledì	4:15	4	C-e	A-u	4	2	1	0	0	mezzi commerciali
8	01-giu-22	mercoledì	4:30	4	C-e	A-u	4	2	1	0	0	mezzi commerciali
8	01-giu-22	mercoledì	4:45	4	C-e	A-u	4	2	1	0	0	mezzi commerciali
8	01-giu-22	mercoledì	5:00	4	C-e	A-u	4	2	1	0	0	mezzi commerciali
8	01-giu-22	mercoledì	5:15	5	C-e	A-u	4	2	1	0	0	mezzi commerciali
8	01-giu-22	mercoledì	5:30	5	C-e	A-u	4	2	1	0	0	mezzi commerciali
8	01-giu-22	mercoledì	5:45	5	C-e	A-u	4	2	1	0	0	mezzi commerciali
8	01-giu-22	mercoledì	6:00	5	C-e	A-u	4	2	1	1	2	mezzi commerciali
8	01-giu-22	mercoledì	6:15	6	C-e	A-u	4	2	1	0	0	mezzi commerciali
8	01-giu-22	mercoledì	6:30	6	C-e	A-u	4	2	1	1	2	mezzi commerciali
8	01-giu-22	mercoledì	6:45	6	C-e	A-u	4	2	1	1	2	mezzi commerciali
8	01-giu-22	mercoledì	7:00	6	C-e	A-u	4	2	1	3	5	mezzi commerciali
8	01-giu-22	mercoledì	7:15	7	C-e	A-u	4	2	1	5	8	mezzi commerciali
8	01-giu-22	mercoledì	7:30	7	C-e	A-u	4	2	1	1	2	mezzi commerciali
8	01-giu-22	mercoledì	7:45	7	C-e	A-u	4	2	1	6	9	mezzi commerciali
8	01-giu-22	mercoledì	8:00	7	C-e	A-u	4	2	1	3	5	mezzi commerciali
8	01-giu-22	mercoledì	8:15	8	C-e	A-u	4	2	1	5	8	mezzi commerciali
8	01-giu-22	mercoledì	8:30	8	C-e	A-u	4	2	1	3	5	mezzi commerciali
8	01-giu-22	mercoledì	8:45	8	C-e	A-u	4	2	1	3	5	mezzi commerciali
8	01-giu-22	mercoledì	9:00	8	C-e	A-u	4	2	1	1	2	mezzi commerciali
8	01-giu-22	mercoledì	9:15	9	C-e	A-u	4	2	1	0	0	mezzi commerciali
8	01-giu-22	mercoledì	9:30	9	C-e	A-u	4	2	1	1	2	mezzi commerciali
8	01-giu-22	mercoledì	9:45	9	C-e	A-u	4	2	1	2	3	mezzi commerciali
8	01-giu-22	mercoledì	10:00	9	C-e	A-u	4	2	1	3	5	mezzi commerciali
8	01-giu-22	mercoledì	10:15	10	C-e	A-u	4	2	1	0	0	mezzi commerciali
8	01-giu-22	mercoledì	10:30	10	C-e	A-u	4	2	1	1	2	mezzi commerciali
8	01-giu-22	mercoledì	10:45	10	C-e	A-u	4	2	1	2	3	mezzi commerciali
8	01-giu-22	mercoledì	11:00	10	C-e	A-u	4	2	1	2	3	mezzi commerciali
8	01-giu-22	mercoledì	11:15	11	C-e	A-u	4	2	1	0	0	mezzi commerciali
8	01-giu-22	mercoledì	11:30	11	C-e	A-u	4	2	1	1	2	mezzi commerciali
8	01-giu-22	mercoledì	11:45	11	C-e	A-u	4	2	1	2	3	mezzi commerciali
8	01-giu-22	mercoledì	0:15	0	C-e	A-u	4	2	1	1	2	mezzi pesanti
8	01-giu-22	mercoledì	0:30	0	C-e	A-u	4	2	1	0	0	mezzi pesanti
8	01-giu-22	mercoledì	0:45	0	C-e	A-u	4	2	1	0	0	mezzi pesanti
8	01-giu-22	mercoledì	1:00	0	C-e	A-u	4	2	1	0	0	mezzi pesanti
8	01-giu-22	mercoledì	1:15	1	C-e	A-u	4	2	1	1	2	mezzi pesanti

8	01-giu-22	mercoledì	1:30	1	C-e	A-u	4	2	1	0	0	mezzi pesanti
8	01-giu-22	mercoledì	1:45	1	C-e	A-u	4	2	1	0	0	mezzi pesanti
8	01-giu-22	mercoledì	2:00	1	C-e	A-u	4	2	1	0	0	mezzi pesanti
8	01-giu-22	mercoledì	2:15	2	C-e	A-u	4	2	1	0	0	mezzi pesanti
8	01-giu-22	mercoledì	2:30	2	C-e	A-u	4	2	1	0	0	mezzi pesanti
8	01-giu-22	mercoledì	2:45	2	C-e	A-u	4	2	1	0	0	mezzi pesanti
8	01-giu-22	mercoledì	3:00	2	C-e	A-u	4	2	1	0	0	mezzi pesanti
8	01-giu-22	mercoledì	3:15	3	C-e	A-u	4	2	1	0	0	mezzi pesanti
8	01-giu-22	mercoledì	3:30	3	C-e	A-u	4	2	1	1	2	mezzi pesanti
8	01-giu-22	mercoledì	3:45	3	C-e	A-u	4	2	1	0	0	mezzi pesanti
8	01-giu-22	mercoledì	4:00	3	C-e	A-u	4	2	1	0	0	mezzi pesanti
8	01-giu-22	mercoledì	4:15	4	C-e	A-u	4	2	1	0	0	mezzi pesanti
8	01-giu-22	mercoledì	4:30	4	C-e	A-u	4	2	1	0	0	mezzi pesanti
8	01-giu-22	mercoledì	4:45	4	C-e	A-u	4	2	1	0	0	mezzi pesanti
8	01-giu-22	mercoledì	5:00	4	C-e	A-u	4	2	1	1	2	mezzi pesanti
8	01-giu-22	mercoledì	5:15	5	C-e	A-u	4	2	1	1	2	mezzi pesanti
8	01-giu-22	mercoledì	5:30	5	C-e	A-u	4	2	1	0	0	mezzi pesanti
8	01-giu-22	mercoledì	5:45	5	C-e	A-u	4	2	1	4	8	mezzi pesanti
8	01-giu-22	mercoledì	6:00	5	C-e	A-u	4	2	1	2	4	mezzi pesanti
8	01-giu-22	mercoledì	6:15	6	C-e	A-u	4	2	1	2	4	mezzi pesanti
8	01-giu-22	mercoledì	6:30	6	C-e	A-u	4	2	1	4	8	mezzi pesanti
8	01-giu-22	mercoledì	6:45	6	C-e	A-u	4	2	1	8	16	mezzi pesanti
8	01-giu-22	mercoledì	7:00	6	C-e	A-u	4	2	1	9	18	mezzi pesanti
8	01-giu-22	mercoledì	7:15	7	C-e	A-u	4	2	1	11	22	mezzi pesanti
8	01-giu-22	mercoledì	7:30	7	C-e	A-u	4	2	1	13	26	mezzi pesanti
8	01-giu-22	mercoledì	7:45	7	C-e	A-u	4	2	1	9	18	mezzi pesanti
8	01-giu-22	mercoledì	8:00	7	C-e	A-u	4	2	1	12	24	mezzi pesanti
8	01-giu-22	mercoledì	8:15	8	C-e	A-u	4	2	1	8	16	mezzi pesanti
8	01-giu-22	mercoledì	8:30	8	C-e	A-u	4	2	1	8	16	mezzi pesanti
8	01-giu-22	mercoledì	8:45	8	C-e	A-u	4	2	1	8	16	mezzi pesanti
8	01-giu-22	mercoledì	9:00	8	C-e	A-u	4	2	1	13	26	mezzi pesanti
8	01-giu-22	mercoledì	9:15	9	C-e	A-u	4	2	1	6	12	mezzi pesanti
8	01-giu-22	mercoledì	9:30	9	C-e	A-u	4	2	1	10	20	mezzi pesanti
8	01-giu-22	mercoledì	9:45	9	C-e	A-u	4	2	1	7	14	mezzi pesanti
8	01-giu-22	mercoledì	10:00	9	C-e	A-u	4	2	1	14	28	mezzi pesanti
8	01-giu-22	mercoledì	10:15	10	C-e	A-u	4	2	1	6	12	mezzi pesanti
8	01-giu-22	mercoledì	10:30	10	C-e	A-u	4	2	1	14	28	mezzi pesanti
8	01-giu-22	mercoledì	10:45	10	C-e	A-u	4	2	1	7	14	mezzi pesanti
8	01-giu-22	mercoledì	11:00	10	C-e	A-u	4	2	1	7	14	mezzi pesanti
8	01-giu-22	mercoledì	11:15	11	C-e	A-u	4	2	1	8	16	mezzi pesanti
8	01-giu-22	mercoledì	11:30	11	C-e	A-u	4	2	1	6	12	mezzi pesanti
8	01-giu-22	mercoledì	11:45	11	C-e	A-u	4	2	1	9	18	mezzi pesanti

RIELABORAZIONE DEI DATI DEL RILIEVO AUTOMATICO – INDIVIDUAZIONE DELL’ORA DI PUNTA

Mercoledì 25/05/2022

fascia oraria	tipo mezzo auto		mezzi commerciali		mezzi pesanti		Somma di veicoli totale	Somma di veicoli eq totale
	Somma di veicoli	Somma di veicoli eq	Somma di veicoli	Somma di veicoli eq	Somma di veicoli	Somma di veicoli eq		
0	0	0	0	0	0	0	0	0
1	0	0	0	0	0	0	0	0
2	0	0	0	0	0	0	0	0
3	0	0	0	0	0	0	0	0
4	0	0	0	0	0	0	0	0
5	0	0	0	0	0	0	0	0
6	0	0	0	0	0	0	0	0
7	0	0	0	0	0	0	0	0
8	0	0	0	0	0	0	0	0
9	0	0	0	0	0	0	0	0
10	0	0	0	0	0	0	0	0
11	225	225	4	6	15	30	242	260
12	713	713	5	8	42	84	760	806
13	772	772	22	33	65	120	859	925
14	760	760	5	8	94	188	859	956
15	831	831	15	22	73	146	919	1000
16	1086	1086	17	26	58	116	1161	1228
17	1325	1325	21	32	63	126	1409	1483
18	1007	1007	13	20	34	68	1078	1119
19	734	734	6	9	20	40	760	785
20	430	430	5	8	5	12	441	450
21	372	372	3	5	2	4	377	381
22	259	259	1	2	2	4	262	265
23	171	171	0	0	3	6	174	177
Totale complessivo	8607	8607	117	176	477	964	9291	9737

Giovedì 26/05/2022 (Giorno con il picco di transito giornaliero più elevato)

fascia oraria	tipo mezzo auto		mezzi commerciali		mezzi pesanti		Somma di veicoli totale	Somma di veicoli eq totale
	Somma di veicoli	Somma di veicoli eq	Somma di veicoli	Somma di veicoli eq	Somma di veicoli	Somma di veicoli eq		
0	71	71	0	0	1	2	72	73
1	23	23	0	0	0	0	23	23
2	23	23	0	0	0	0	23	23
3	24	24	0	0	1	2	25	26
4	41	41	1	2	5	10	47	53
5	237	237	3	5	8	16	248	258
6	689	689	10	15	47	94	746	793
7	1160	1160	20	30	85	130	1245	1320
8	887	887	14	21	64	128	966	1036
9	687	687	6	9	102	204	796	800
10	728	728	6	9	72	144	806	801
11	678	678	6	9	74	148	758	804
12	738	738	2	3	40	80	780	821
13	832	832	17	26	10	110	904	909
14	793	793	15	23	65	130	853	896
15	833	833	6	9	87	174	926	1016
16	1327	1327	22	33	30	60	1380	1450
17	1362	1362	20	30	58	116	1450	1528
18	1030	1030	11	17	38	76	1085	1129
19	667	667	9	14	14	28	690	709
20	421	421	3	5	13	26	437	452
21	286	286	3	5	0	0	289	291
22	258	258	3	5	3	6	264	269
23	191	191	1	2	0	0	192	193
Totale complessivo	13752	13752	178	267	504	1008	14864	15687

Venerdì 27/05/2022

fascia oraria	tipo mezzo auto		mezzi commerciali		mezzi pesanti		Somma di veicoli totale	Somma di veicoli eq totale
	Somma di veicoli	Somma di veicoli eq	Somma di veicoli	Somma di veicoli eq	Somma di veicoli	Somma di veicoli eq		
0	88	88	0	0	1	2	89	90
1	29	29	0	0	0	0	29	29
2	36	36	0	0	0	0	36	36
3	22	22	0	0	0	0	22	22
4	41	41	1	2	7	14	49	57
5	227	227	4	6	9	18	240	251
6	696	696	14	21	35	70	745	787
7	1117	1117	23	34	74	148	1214	1260
8	994	994	30	45	75	150	1069	1114
9	759	759	13	20	61	122	853	881
10	689	689	15	23	62	124	766	800
11	761	761	10	15	62	124	833	860
12	734	734	7	11	49	98	799	841
13	783	783	25	38	73	146	881	927
14	745	745	14	21	25	50	804	846
15	850	850	15	23	77	154	942	1027
16	1164	1164	32	48	75	150	1251	1302
17	1267	1267	24	36	37	74	1344	1417
18	1070	1070	15	23	32	64	1123	1163
19	821	821	14	21	22	44	857	886
20	581	581	4	6	3	6	591	603
21	398	398	1	2	4	8	401	406
22	380	380	7	11	3	6	388	407
23	287	287	3	5	0	0	290	295
Totale complessivo	14717	14707	264	396	527	1054	15862	16657

Sabato 28/05/2022

fascia oraria	tipo mezzo		mezzi commerciali		mezzi pesanti		Somma di veicoli totali	Somma di veicoli eq totale
	Somma di veicoli	Somma di veicoli eq	Somma di veicoli	Somma di veicoli eq	Somma di veicoli	Somma di veicoli eq		
0	261	264	9	14	3	9	276	294
1	130	130	1	2	2	4	133	136
2	78	78	1	2	1	2	80	80
3	49	49	0	0	0	0	49	49
4	51	51	1	2	1	2	53	55
5	144	144	3	3	4	10	148	159
6	321	321	7	11	30	40	348	372
7	487	497	7	11	37	74	541	582
8	732	732	12	18	53	106	767	825
9	665	665	9	9	46	92	717	766
10	662	662	13	20	27	54	692	719
11	770	770	13	20	31	42	804	832
12	628	628	22	33	31	42	671	703
13	559	559	3	5	28	52	588	596
14	662	662	3	5	19	38	694	699
15	722	722	3	5	21	42	746	759
16	665	665	6	9	32	44	733	748
17	785	785	6	9	30	32	807	825
18	758	758	11	17	8	18	777	791
19	648	648	5	8	8	16	658	669
20	367	367	1	2	3	6	371	375
21	293	293	4	6	1	2	298	299
22	266	266	7	11	3	6	276	283
23	300	300	2	3	0	0	302	303
Totale complessivo	11340	11340	145	218	304	728	11849	12288

Domenica 29/05/2022

fascia oraria	tipo mezzo		mezzi commerciali		mezzi pesanti		Somma di veicoli totali	Somma di veicoli eq totale
	Somma di veicoli	Somma di veicoli eq	Somma di veicoli	Somma di veicoli eq	Somma di veicoli	Somma di veicoli eq		
0	223	223	3	5	2	4	228	232
1	164	164	2	3	0	0	166	167
2	68	68	1	2	0	0	69	70
3	45	45	0	0	3	6	48	51
4	52	52	0	0	2	4	54	56
5	54	54	1	2	1	2	56	59
6	108	108	0	0	7	14	113	120
7	183	183	3	5	5	10	201	208
8	263	263	2	3	2	4	267	270
9	530	530	8	12	10	20	548	562
10	538	538	2	3	14	28	554	569
11	662	662	8	12	11	22	682	700
12	479	479	2	3	3	6	484	492
13	353	353	3	5	5	10	361	370
14	550	550	1	2	10	20	561	571
15	566	566	8	12	9	18	583	606
16	667	667	5	8	10	20	700	721
17	663	663	5	8	8	16	676	697
18	623	623	4	6	17	34	644	663
19	551	551	1	2	9	18	561	571
20	365	365	1	2	4	8	369	365
21	264	264	3	3	3	6	269	263
22	229	229	0	0	0	0	229	229
23	113	113	0	0	1	2	114	116
Totale complessivo	8482	8482	59	85	141	262	8682	8953

Lunedì 30/05/2022

fascia oraria	tipo mezzo		mezzi commerciali		mezzi pesanti		Somma di veicoli totali	Somma di veicoli eq totale
	Somma di veicoli	Somma di veicoli eq	Somma di veicoli	Somma di veicoli eq	Somma di veicoli	Somma di veicoli eq		
0	53	53	0	0	1	2	54	55
1	23	23	0	0	1	2	24	25
2	30	30	1	2	0	0	31	32
3	11	11	0	0	1	2	12	13
4	53	53	1	2	4	8	58	63
5	206	206	1	2	7	14	213	221
6	666	666	9	12	30	60	704	739
7	1164	1164	19	29	77	154	1260	1347
8	901	901	10	15	76	152	987	1068
9	662	662	11	17	75	150	768	849
10	643	643	5	8	71	142	719	733
11	631	631	6	9	77	154	714	734
12	690	690	8	12	38	76	731	768
13	836	836	19	23	60	120	911	979
14	740	740	4	6	77	154	820	869
15	866	866	7	11	82	164	955	1041
16	1903	1903	11	17	77	154	1991	2034
17	1381	1381	16	24	60	120	1457	1495
18	1011	1011	11	17	36	72	1059	1100
19	634	634	5	8	63	126	692	729
20	350	350	2	3	7	14	359	367
21	348	348	2	3	9	18	359	369
22	182	182	2	3	3	6	187	191
23	62	62	1	2	1	2	64	66
Totale complessivo	13100	13100	140	219	671	1342	14117	15061

Martedì 31/05/2022

fascia oraria	veicoli		mezzi commerciali		mezzi pesanti		Somme di veicoli totale	Somme di veicoli eq totale
	Somme di veicoli	Somme di veicoli eq	Somme di veicoli	Somme di veicoli eq	Somme di veicoli	Somme di veicoli eq		
0	36	36	0	0	3	0	39	36
1	8	8	0	0	3	0	11	8
2	10	10	0	0	3	0	13	10
3	13	13	0	0	1	2	14	15
4	52	52	3	3	4	8	59	63
5	221	221	2	2	8	16	232	242
6	668	668	5	5	37	74	710	750
7	1135	1135	20	20	64	128	1219	1281
8	964	964	10	10	86	172	1060	1101
9	981	981	9	9	71	142	1061	1101
10	843	843	8	8	73	146	924	961
11	792	792	5	5	73	146	870	908
12	772	772	4	4	38	76	814	854
13	757	757	20	20	51	102	828	868
14	770	770	19	19	67	134	856	899
15	872	872	3	3	93	186	968	1010
16	1116	1116	17	17	83	166	1216	1267
17	1228	1228	18	18	83	166	1334	1412
18	1010	1010	14	14	33	66	1057	1101
19	872	872	3	3	12	24	887	929
20	444	444	3	3	8	16	463	485
21	288	288	3	3	5	10	296	306
22	252	252	0	0	2	4	254	256
23	138	138	0	0	1	2	139	140
Totale complessivo	13519	13519	160	160	523	1046	14102	14905

Mercoledì 01/06/2022

fascia oraria	veicoli		mezzi commerciali		mezzi pesanti		Somme di veicoli totale	Somme di veicoli eq totale
	Somme di veicoli	Somme di veicoli eq	Somme di veicoli	Somme di veicoli eq	Somme di veicoli	Somme di veicoli eq		
0	54	54	2	2	1	2	57	59
1	22	22	0	0	1	2	23	24
2	36	36	0	0	0	0	36	36
3	17	17	0	0	2	4	19	21
4	48	48	1	1	8	16	57	60
5	220	220	1	1	14	28	235	245
6	698	698	16	16	40	80	754	802
7	1197	1197	24	24	71	142	1292	1363
8	918	918	17	17	73	146	1008	1060
9	785	785	10	10	72	144	867	911
10	725	725	8	8	65	130	808	857
11	538	538	6	6	51	102	595	645
12	0	0	0	0	0	0	0	0
13	0	0	0	0	0	0	0	0
14	0	0	0	0	0	0	0	0
15	0	0	0	0	0	0	0	0
16	0	0	0	0	0	0	0	0
17	0	0	0	0	0	0	0	0
18	0	0	0	0	0	0	0	0
19	0	0	0	0	0	0	0	0
20	0	0	0	0	0	0	0	0
21	0	0	0	0	0	0	0	0
22	0	0	0	0	0	0	0	0
23	0	0	0	0	0	0	0	0
Totale complessivo	5190	5190	87	87	421	842	5698	6035

N.B.:

***LE SOMME SONO RIFERITE AI FLUSSI TOTALI, SONO CONSIDERATI E SOMMATI I VEICOLI RILEVATI IN ENTRAMBE LE DIREZIONI ("IN" + "OUT");**

***L'ORA DI PUNTA SCELTA E' QUELLA DEL GIORNO CON IL PICCO DI TRAFFICO GIORNALIERO PIU' ELEVATO (GIOVEDI' 26/05/2022 17:00 – 18:00)**

VOLUMI DI TRAFFICO ATTUALI REGISTRATI NELL'ORA DI PUNTA 17:00 – 18:00

MANOVRA "IN" – INCOMING (4 – 2 – 1)

data	26-mag-22																																																
giorno	2																																																
intervallo	(per elementi)																																																
Entrate	C-u																																																
Uscite	A-u																																																
veicoli	4																																																
veicoli	2																																																
veicoli	1																																																
<table border="1"> <thead> <tr> <th colspan="2">tipo veicolo</th> <th colspan="2">Dati</th> <th colspan="2">veicoli connessi (at)</th> <th colspan="2">veicoli passati</th> <th colspan="2">Somme di veicoli totale</th> </tr> <tr> <th>veicoli</th> <th>veicoli</th> <th>veicoli</th> <th>veicoli</th> <th>veicoli</th> <th>veicoli</th> <th>veicoli</th> <th>veicoli</th> <th>veicoli</th> <th>veicoli</th> </tr> </thead> <tbody> <tr> <td>17</td> <td>743</td> <td>743</td> <td>12</td> <td>18</td> <td>34</td> <td>68</td> <td>183</td> <td>629</td> <td></td> </tr> <tr> <td>Totale complessivo</td> <td>743</td> <td>743</td> <td>12</td> <td>18</td> <td>34</td> <td>68</td> <td>183</td> <td>629</td> <td></td> </tr> </tbody> </table>										tipo veicolo		Dati		veicoli connessi (at)		veicoli passati		Somme di veicoli totale		veicoli	veicoli	veicoli	veicoli	veicoli	veicoli	veicoli	veicoli	veicoli	veicoli	17	743	743	12	18	34	68	183	629		Totale complessivo	743	743	12	18	34	68	183	629	
tipo veicolo		Dati		veicoli connessi (at)		veicoli passati		Somme di veicoli totale																																									
veicoli	veicoli	veicoli	veicoli	veicoli	veicoli	veicoli	veicoli	veicoli	veicoli																																								
17	743	743	12	18	34	68	183	629																																									
Totale complessivo	743	743	12	18	34	68	183	629																																									

MANOVRA "OUT" – OUTCOMING (1 – 2 – 4)

data	26-mag-22																																																
giorno	2																																																
intervallo	(per elementi)																																																
Entrate	A-u																																																
Uscite	C-u																																																
veicoli	1																																																
veicoli	2																																																
veicoli	4																																																
<table border="1"> <thead> <tr> <th colspan="2">tipo veicolo</th> <th colspan="2">Dati</th> <th colspan="2">veicoli connessi (at)</th> <th colspan="2">veicoli passati</th> <th colspan="2">Somme di veicoli totale</th> </tr> <tr> <th>veicoli</th> <th>veicoli</th> <th>veicoli</th> <th>veicoli</th> <th>veicoli</th> <th>veicoli</th> <th>veicoli</th> <th>veicoli</th> <th>veicoli</th> <th>veicoli</th> </tr> </thead> <tbody> <tr> <td>17</td> <td>619</td> <td>619</td> <td>6</td> <td>12</td> <td>24</td> <td>48</td> <td>601</td> <td>609</td> <td></td> </tr> <tr> <td>Totale complessivo</td> <td>619</td> <td>619</td> <td>6</td> <td>12</td> <td>24</td> <td>48</td> <td>601</td> <td>609</td> <td></td> </tr> </tbody> </table>										tipo veicolo		Dati		veicoli connessi (at)		veicoli passati		Somme di veicoli totale		veicoli	veicoli	veicoli	veicoli	veicoli	veicoli	veicoli	veicoli	veicoli	veicoli	17	619	619	6	12	24	48	601	609		Totale complessivo	619	619	6	12	24	48	601	609	
tipo veicolo		Dati		veicoli connessi (at)		veicoli passati		Somme di veicoli totale																																									
veicoli	veicoli	veicoli	veicoli	veicoli	veicoli	veicoli	veicoli	veicoli	veicoli																																								
17	619	619	6	12	24	48	601	609																																									
Totale complessivo	619	619	6	12	24	48	601	609																																									

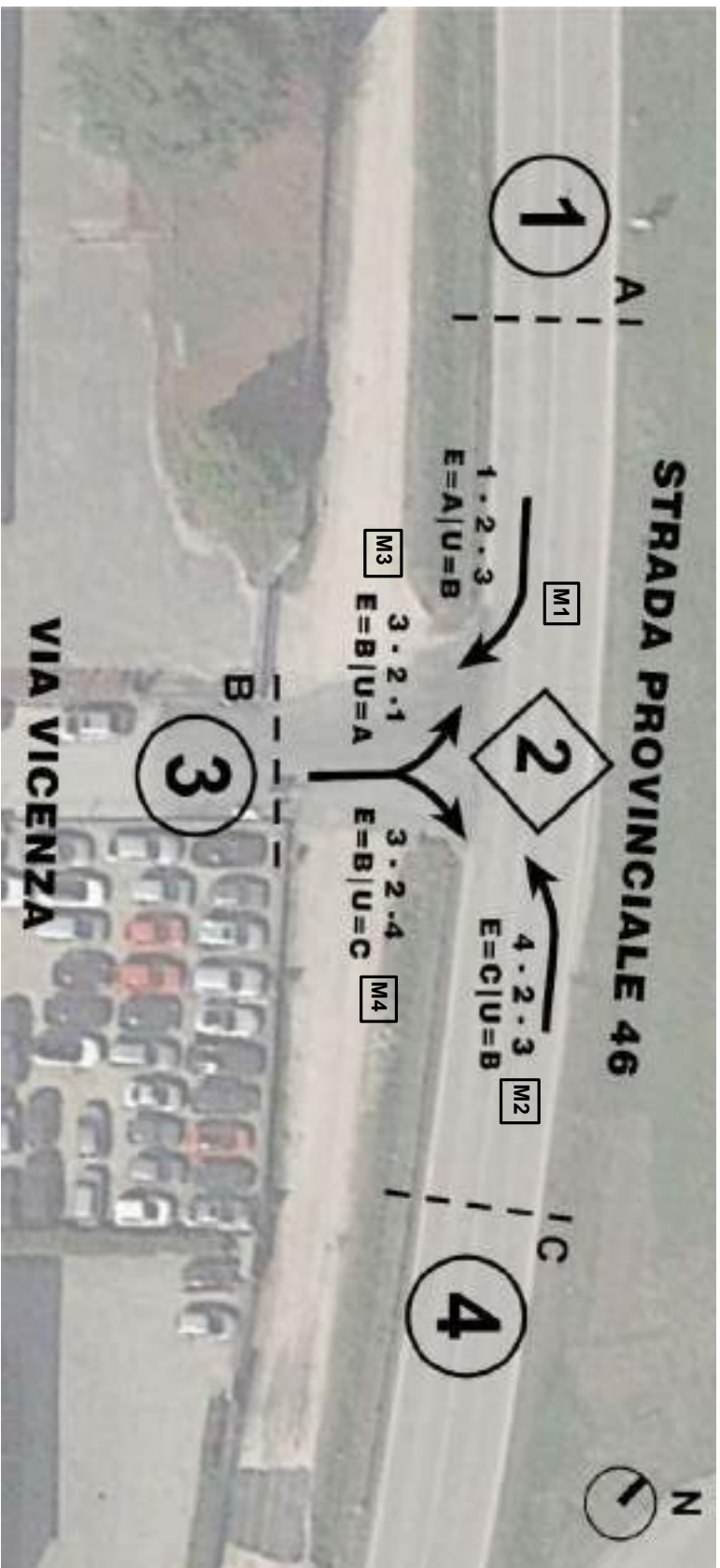

Rappresentazione schematica delle manovre rilevate manualmente

MANOVRE	M1 (1 - 2 - 3)			M2 (4 - 2 - 3)			M3 (3 - 2 - 1)			M4 (3 - 2 - 4)		
	A	Mc	Mp	A	Mc	Mp	A	Mc	Mp	A	Mc	Mp
INTERVALLO DI TEMPO												
17:00-17:15	0	0	0	1	0	0	4	1	0	3	0	0
17:15-17:30	0	1	0	1	0	0	0	0	0	4	0	0
17:30-17:45	1	1	0	1	0	0	0	0	0	1	0	0
17:45-18:00	1	0	0	0	0	1	1	1	0	0	0	0
TOTALE VEICOLI PER TIPOLOGIA	2	2	0	3	0	1	5	2	0	8	0	0
TOTALE VEICOLI	4			4			7			8		
TOTALE V. EQUIVALENTI PER TIPOLOGIA	2	3	0	3	0	2	5	3	0	8	0	0
TOTALE V. EQUIVALENTI	5			5			8			8		

PROCECURA DI VALUTAZIONE DI IMPATTO AMBIENTALE

Rif. Richiesta di integrazioni ai sensi dell'art. 27 bis, comma 5, del D.Lgs. n. 152/2006 e ss. Mm. e ii..

Punto 11 "Caratterizzazione dell'impatto viabilistico"

Interventi sulla viabilità in corrispondenza dell'intersezione stradale tra la S.P. 46 e Via Vicenza, in Comune di San Vito di Leguzzano (VI)

EQUIPE S.r.l., San Vito di Leguzzano (VI), Via Vicenza n. 11

RELAZIONE TECNICA

Arch. Roberta Patt

DATA

Luglio 2022



Patt Architetto Roberta

VIA DEI TEMPESTA, 3 31023 Resana (TV)
cell: +39 347 7412298
e-mail: architetto.robetapatt@gmail.com

INDICE

1 PREMESSA	3
2 DESCRIZIONE DELLO STATO DI FATTO	4
3 INQUADRAMENTO CATASTALE	7
4 INQUADRAMENTO URBANISTICO	8
5 PRINCIPALI RIFERIMENTI NORMATIVI PER LA PROGETTAZIONE	9
6 DESCRIZIONE DELL'INTERVENTO.....	10
6.1 Valutare la possibilità di segnalare in modo più evidente lungo la strada Provinciale l'interferenza dei mezzi in ingresso e uscita su Via Vicenza tramite opportuna segnaletica verticale (es. lampeggiante)	10
6.2 Valutazione delle distanze di visibilità libere per le manovre di uscita da Via Vicenza (triangoli di visibilità)	10
6.3 Progettare una nuova accessibilità agli autoveicoli degli addetti, così da non interferire sul flusso viabilistico di via Vicenza e, conseguentemente, sulla SP 46, nonché di modificare il raggio di curvatura per l'immissione di detta strada comunale con la S.P. 46, almeno nella direttrice verso sud.....	12
7 CONCLUSIONI	14
8 ALLEGATI	15

1 PREMESSA

La presente relazione, nell'ambito della "Richiesta di integrazioni ai sensi dell'articolo 27bis, comma 5, del D.Lgs. n. 152/2006 e ss.mm.ii., pervenuta da parte della Provincia di Vicenza – Area Tecnica – Servizio Rifiuti, VIA e VAS" relativa al procedimento di VIA ai sensi dell'art. 27bis del D.Lgs. n. 152/2006 e ss.mm.ii presentata dalla ditta Equipe S.r.l., per il progetto relativo all'impianto di stoccaggio e trattamento di rifiuti speciali da insediarsi in Via Vicenza n. 11 in Comune di San Vito di Leguzzano (VI), ha lo scopo di dare risposta al punto n. 11 "**Caratterizzazione dell'impatto viabilistico**" e nello specifico a quanto di seguito riportato:

- valutare la possibilità di segnalare in modo più evidente lungo la Strada Provinciale l'interferenza dei mezzi in ingresso e uscita su Via Vicenza tramite opportuna segnaletica verticale (es. lampeggiante);
- valutazione delle distanze di visibilità libere per le manovre di uscita da Via Vicenza (triangoli di visibilità);
- progettare una nuova accessibilità agli autoveicoli degli addetti, così da non interferire sul flusso viabilistico di Via Vicenza e, conseguentemente, sulla SP 46, nonché di modificare il raggio di curvatura per l'immissione di detta strada comunale con la SP 46, almeno nella direttrice verso sud.



Figura 1 - Individuazione ambito di intervento nel Comune di San Vito di Leguzzano

2 DESCRIZIONE DELLO STATO DI FATTO

L'intersezione adiacente all'ambito oggetto di intervento si trova nel Comune di San Vito di Leguzzano, nei pressi della zona produttiva ubicata nel quadrante est del comune, al confine con i territori dei comuni di Schio a nord, di Marano Vicentino ad est e di Malo a sud.

Trattasi nello specifico di un'intersezione a T, regolata dal segnale di STOP, tra la direttrice principale rappresentata dalla SP 46 "del Pasubio" con direzione nord-ovest / sud-est e la direttrice secondaria costituita da Via Vicenza con direzione sud-ovest / nord-est.



Figura 2 - Intersezione limitrofa alla sede della ditta Equipe Srl

La SP 46 "del Pasubio" permette il collegamento della città di Vicenza a sud con Rovereto a nord. Via Vicenza, invece, rappresenta la viabilità di accesso alle poche attività produttive che vi si affacciano; presenta un andamento rettilineo e un'estensione limitata di circa 200 m.

Entrambi gli assi stradali si presentano a doppio senso di circolazione con una corsia per senso di marcia.

Tra la zona produttiva in cui ha sede la ditta Equipe srl e il fossato adiacente alla SP 46 "del Pasubio" è presente una contro strada bianca, ovvero priva di asfalto: si ritiene che tale asse viabile

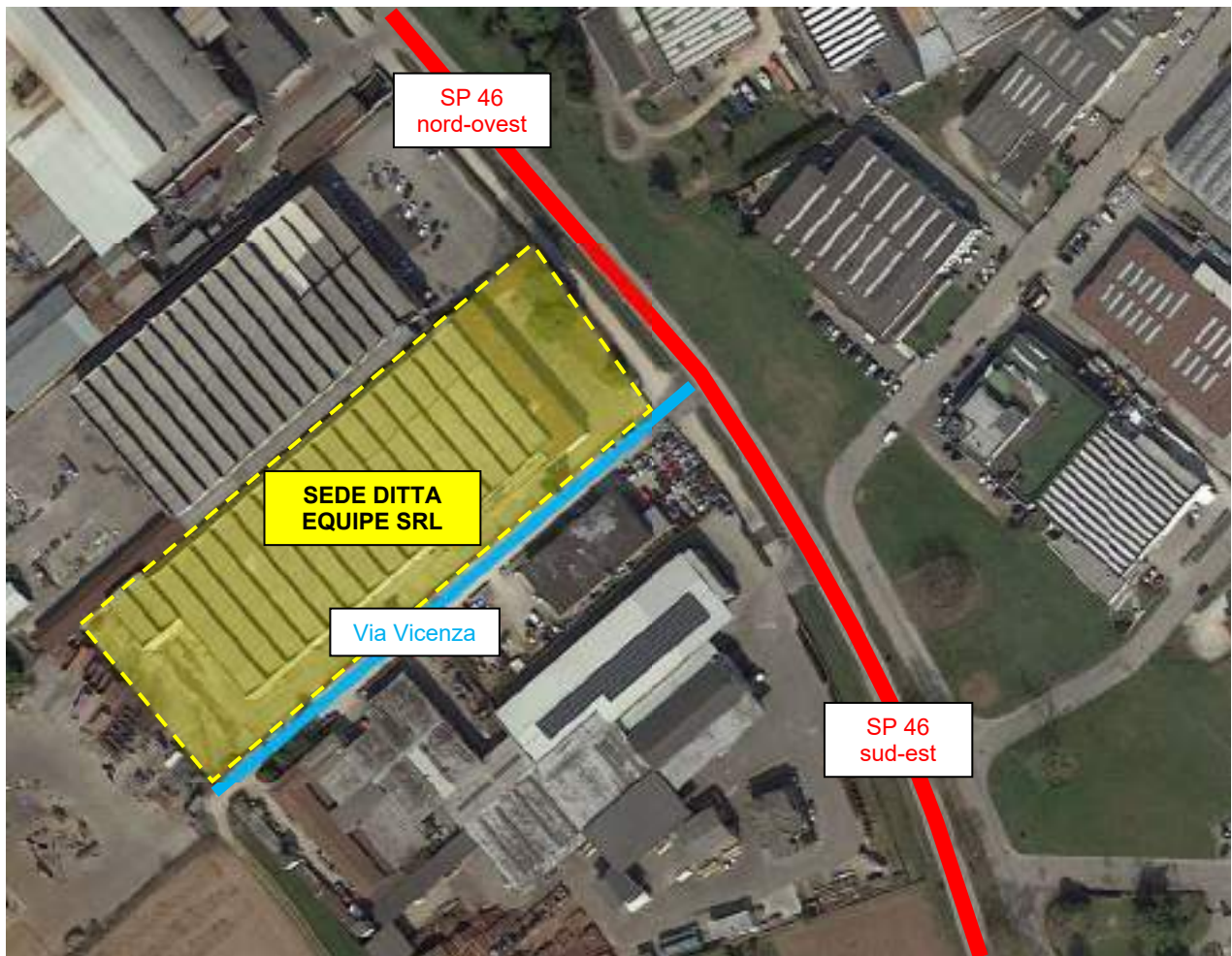
sia a servizio delle ditte che vi si affacciano, quale collegamento diretto tra esse senza impegnare l'asse viabile principale rappresentato dalla SP 46 "del Pasubio". Si osserva infatti, come specificato nel capitolo seguente, che tale contro strada ricade di fatto in proprietà privata.



Figura 3 - Foto – SP 46 "del Pasubio" / intersezione con Via Vicenza



Figura 4 - Foto – Via Vicenza / intersezione con la SP 46 "del Pasubio"



Figura 5 - Foto – Accesso ditta Equipe Srl e contro strada bianca

3 INQUADRAMENTO CATASTALE

Dal punto di vista catastale il mappale di proprietà della ditta Equipe Srl, identificato al CT del Comune di San Vito di Leguzzano al Foglio 7, mappale 200, interessa anche la contro strada bianca parallela alla SP 46 "del Pasubio".

L'intersezione tra la SP 46 e Via Vicenza, invece, ricade nel demanio stradale.



Figura 6 - Sovrapposizione tra ortofoto ed estratto di mappa catastale (Foglio 7)

4 INQUADRAMENTO URBANISTICO

Per quanto riguarda la strumentazione urbanistica comunale San Vito di Leguzzano è dotato del Piano degli Interventi aggiornato alla Terza Variante con D.C.C. n. 47 del 30/12/2020, il quale non disciplina interventi specifici sulla viabilità per le aree in cui insiste l'intersezione stradale.

Si rimanda all'estratto cartografico per la specifica della zonizzazione delle aree limitrofe.

Si osserva che il percorso ciclopedonale che interessa la strada bianca parallela alla SP 46 "del Pasubio" ricade in proprietà privata.



Figura 7 - Estratto Piano degli Interventi aggiornato alla Terza Variante con D.C.C. n. 47 del 30/12/2020

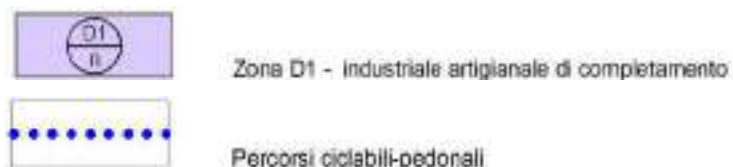

5 PRINCIPALI RIFERIMENTI NORMATIVI PER LA PROGETTAZIONE

La progettazione degli elementi viari è conforme alle seguenti norme:

- Decreto Legislativo 30/04/1992 n. 285 "Nuovo Codice della Strada";
- Decreto del Presidente della Repubblica 16/12/1992 n. 495 "Regolamento di attuazione del Nuovo Codice della Strada";
- Decreto Ministeriale 05/11/2001 n. 6792 "Norme funzionali e geometriche per la costruzione delle strade";
- Decreto Ministeriale 19/04/2006 "Norme funzionali e geometriche per la costruzione delle intersezioni stradali".

6 DESCRIZIONE DELL'INTERVENTO

Nel presente capitolo verranno sviluppati i punti richiamati in premessa relativi alla richiesta di integrazioni (punto n. 11 "Caratterizzazione dell'impatto viabilistico").

6.1 Valutare la possibilità di segnalare in modo più evidente lungo la strada Provinciale l'interferenza dei mezzi in ingresso e uscita su Via Vicenza tramite opportuna segnaletica verticale (es. lampeggiante)

L'articolo 41 del Codice della Strada specifica che il compito del semaforo giallo lampeggiante è di comunicare all'automobilista una maggiore prudenza. I semafori gialli lampeggianti, infatti, possono essere installati su intersezioni stradali o in corrispondenza di incroci pericolosi.

Si ritiene per il caso in esame, al fine di aumentare il livello di sicurezza stradale in corrispondenza dell'intersezione tra la SP 46 "del Pasubio" e Via Vicenza, di installare una coppia di semafori lampeggianti gialli in entrambe le direzioni di marcia della strada provinciale. Non si ritiene necessaria l'installazione del medesimo impianto semaforico su Via Vicenza dato l'esiguo numero di veicoli che vi transitano.

Si rimanda all'elaborato *02.02_Tav. 3 – Stato di progetto* per la specifica della localizzazione degli impianti semaforici.

6.2 Valutazione delle distanze di visibilità libere per le manovre di uscita da Via Vicenza (triangoli di visibilità)

Per il corretto e sicuro funzionamento delle intersezioni stradali è necessario che i veicoli che giungono all'incrocio e che si apprestano a compiere le manovre di attraversamento o di immissione possano reciprocamente vedersi onde adeguare la loro condotta di guida nel rispetto dei modi di regolazione dell'incrocio stesso.

Secondo quanto prescritto dall'art. 4.6 del D.M. 19/04/2006 "Norme funzionali e geometriche per la costruzione delle intersezioni stradali", al fine di garantire il regolare funzionamento delle intersezioni a raso, e come principio di carattere più generale, risulta opportuno procedere sempre ad una gerarchizzazione delle manovre in modo da articolare le varie correnti veicolari in principali e secondarie; ne consegue la necessità di introdurre segnali di precedenza o di stop per ogni punto di conflitto, evitando di porre in essere situazioni di semplice precedenza a destra senza regolazione segnaletica.

Per le manovre non prioritarie le verifiche vengono sviluppate secondo il criterio dei triangoli di visibilità relativi ai punti di conflitto di intersezione generati dalle correnti veicolari.

Il lato maggiore del triangolo di visibilità viene rappresentato dalla distanza di visibilità principale D , data dall'espressione:

$$D = v \times t$$

In cui:

v = velocità di riferimento [m/s], pari al valore della velocità di progetto caratteristica del tratto considerato o, in presenza di limiti impositivi di velocità, dal valore prescritto dalla segnaletica;

t = tempo di manovra pari a:

- in presenza di manovre regolate da precedenza: 12 s
- in presenza di manovre regolate da Stop: 6 s

Tali valori vanno incrementati di un secondo per ogni punto percentuale di pendenza longitudinale del ramo secondario superiore al 2%.

Il lato minore del triangolo di visibilità sarà commisurato ad una distanza di 20 m dal ciglio della strada principale, per le intersezioni regolate da precedenza, e di 3 m dalla linea di arresto, per quelle regolate da Stop.



Figura 8 – Triangolo di visibilità nel caso di regolazione con STOP

All'interno del triangolo di visibilità non devono esistere ostacoli alla continua e diretta visione reciproca dei veicoli afferenti al punto di intersezione considerato. Si considerano ostacoli per la visibilità oggetti isolati aventi la massima dimensione planimetrica superiore a 0.8 m.

La tabella di seguito riportata, in funzione del limite di velocità stradale definisce la lunghezza del lato maggiore del triangolo di visibilità (D) nel caso di intersezione regolata dal segnale di STOP.

v (km/h)	50	60	70	80	90	100
D	83	100	117	133	150	167

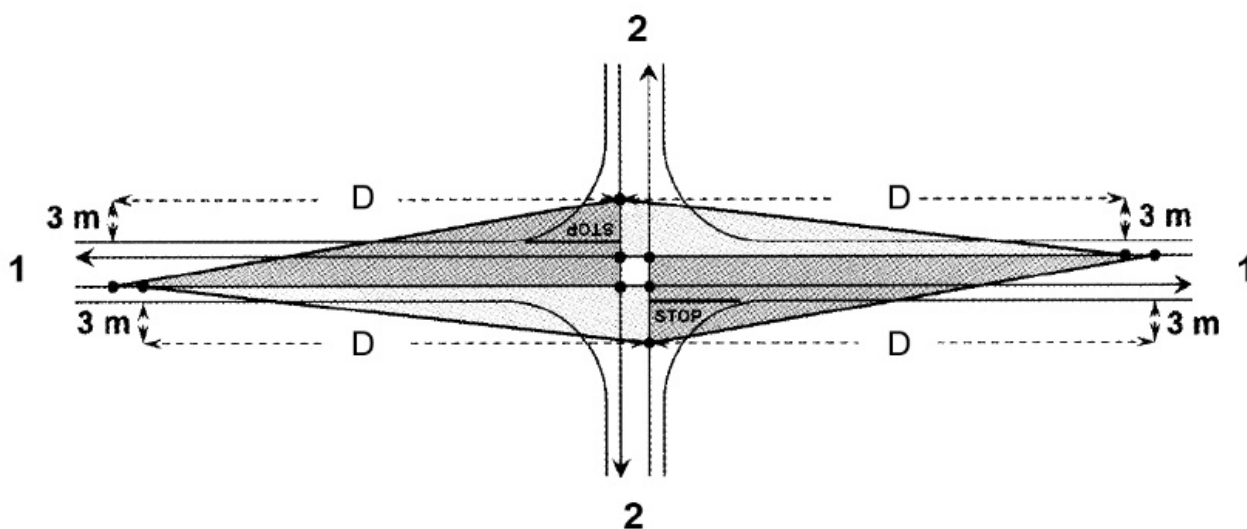
Per il caso in esame, assunto il limite di velocità imposto lungo l'asse stradale della SP 46 "del Pasubio" pari a 70 km/h come da Ordinanza n. 71 dell'ANAS (prot. n. 13115 del 07/05/1998) fornita a supporto del presente studio dall'Ufficio Tecnico del Comune di San Vito di Leguzzano, il lato maggiore del triangolo di visibilità risulta pari a 117 m.

Si rimanda all'elaborato *02.02_Tav. 3 – Stato di progetto* per verifica e soddisfacimento di tale distanza.

Per quanto riguarda l'asse stradale della SP 46 "del Pasubio", nonostante il tracciato viabile presenti una lieve flessione, non si rilevano ostacoli aventi dimensione planimetrica superiore a 0.8 m ricompresi entro il raggio di 117 m dall'intersezione.

6.3 Progettare una nuova accessibilità agli autoveicoli degli addetti, così da non interferire sul flusso viabilistico di via Vicenza e, conseguentemente, sulla SP 46, nonché di modificare il raggio di curvatura per l'immissione di detta strada comunale con la S.P. 46, almeno nella direttrice verso sud.

Per quanto riguarda le modalità di accesso al lotto si intende distinguere quelli utilizzati per l'attività lavorativa (mezzi pesanti) da quelli impiegati dagli addetti (auto).

Nello specifico il lotto risulta servito da tre accessi carrai che si intende impiegare come segue:

- Accesso A → impiegato per l'ingresso delle auto degli addetti;
- Accesso B → impiegato per l'uscita delle auto degli addetti;
- Accesso C → impiegato per l'ingresso e l'uscita dei mezzi pesanti della ditta.

Si rimanda all'elaborato *02.02_Tav. 3 – Stato di progetto* per l'identificazione degli accessi.

Relativamente alla modifica del raggio di curvatura in corrispondenza dell'intersezione per l'immissione di Via Vicenza con la SP 46 se ne prevede l'ampliamento nella direttrice verso sud, al fine di facilitare la svolta dei mezzi pesanti in sicurezza senza che gli stessi invadano la corsia del senso opposto di circolazione.

A tal proposito per la configurazione proposta in sede di progetto è stata verificata la fascia d'ingombro di un autoarticolato di lunghezza pari a 16,5 m osservando, per un angolo di deviazione di 90°, un raggio esterno di 8 m della linea d'asse.





Figura 9 - Fascia veicolare d'ingombro di un autoarticolato con angolo deviazione 90° e con raggio della linea d'asse di 8 m

I raccordi con le pavimentazioni esistenti, presso i limiti degli interventi, verranno eseguiti mediante fresatura delle stesse per gli spessori necessari e successivo riporto di conglomerato bituminoso in uno o più strati. A completamento la ridefinizione della segnaletica orizzontale e lo spostamento del segnale stradale di STOP

Per quanto riguarda il fossato lungo la SP 46 "del Pasubio" si prevede il tombamento solo della porzione strettamente necessaria ad est di Via Vicenza nell'ordine di circa 12 m, in modo tale da consentire l'allargamento stradale.

Si rimanda all'elaborato 02.02_Tav. 3 – Stato di progetto per il progetto di ridefinizione dell'intersezione stradale.

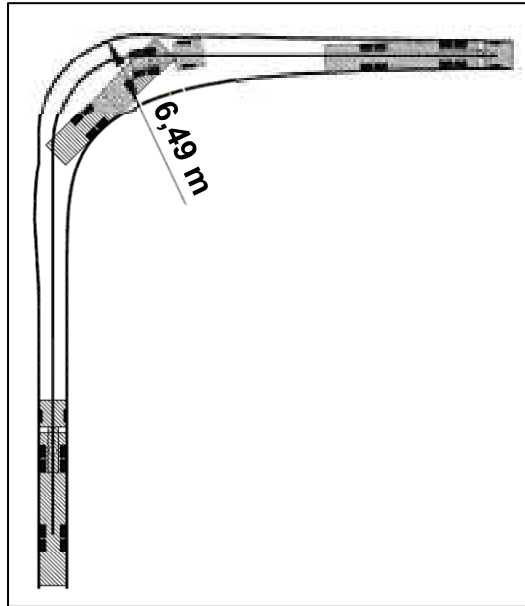
7 CONCLUSIONI

Gli interventi proposti nel presente studio mirano a soddisfare le richieste di integrazione pervenute dalla Provincia di Vicenza alla ditta Equipe Srl nell'ambito del procedimento di VIA per il progetto relativo all'impianto di stoccaggio e trattamento di rifiuti speciali da insediarsi in Via Vicenza n. 11 in Comune di San Vito di Leguzzano (VI).

Per quanto riguarda gli interventi alla viabilità pubblica specificati nei precedenti paragrafi 6.1 e 6.3, si ritiene utile specificare che la ditta Equipe Srl si rende disponibile alla loro realizzazione in quota parte assieme alle altre attività produttive insediate lungo Via Vicenza. Si demanda pertanto all'amministrazione comunale l'eventuale gestione della cantierizzazione e della suddivisione dei costi tra i vari beneficiari, nonché la messa a disposizione delle aree non di proprietà della Ditta coinvolte nel progetto.

8 ALLEGATI

02.00_Tav. 1 – Estratti cartografici

02.01_Tav. 2 – Stato di fatto

02.02_Tav. 3 – Stato di progetto

02.03_Tav. 4 – Stato comparato



ESTRATTO DI MAPPA CATASTALE
Comune di San Vito di Leguzzano (VI)

Identificazione catastale ditta Equipe srl:
Catasto terreni, Foglio 7, Mappale 200



ESTRATTO PIANO DEGLI INTERVENTI
Terza variante

Identificazione urbanistica ditta Equipe srl:
- Zona D1 - Industriale artigianale di completamento
- Percorsi ciclabili-pedonali

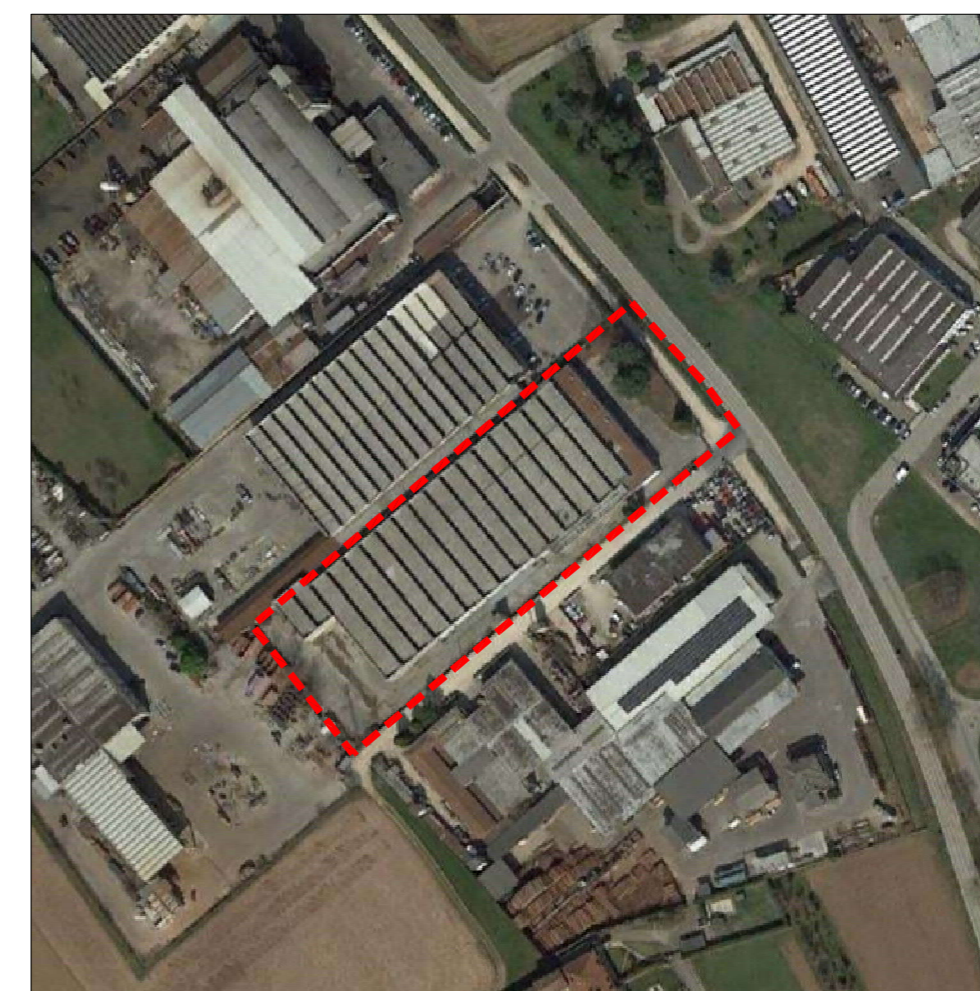

ESTRATTO AEROFOTOGRAMMETRICO



**PROCECURA DI
VALUTAZIONE DI IMPATTO AMBIENTALE**

Rif. Richiesta di integrazioni ai sensi dell'art. 27 bis, comma 5, del D.Lgs. n. 152/2006 e ss. Mm. e ii..

Punto 11 "Caratterizzazione dell'impatto viabilistico"

**Interventi sulla viabilità in corrispondenza
dell'intersezione stradale tra la S.P. 46 e Via Vicenza,
in Comune di San Vito di Leguzzano (VI)**

Elaborato Estratti cartografici

Tavola 1

Commitente Equipe S.r.l.
San Vito di Leguzzano (VI), Via Vicenza n. 11

REVISIONE: 00	Scala 1:2.000	Data
Relatore: Arch. Roberta Patt Mobile: 347.7412298 email: architetto.robertapatt@gmail.com		Luglio 2022
Collaboratore: Arch. Urb. Matteo Mazzon Mobile: 347.3563893 email: matteo.mazzon@archiworld.it		
Architetto Roberta Patt Via dei Tempesta, 3 - 31023 Resana (Tv) Mobile: 347.7412298 pec: roberta.patt@archiworldpec.it		

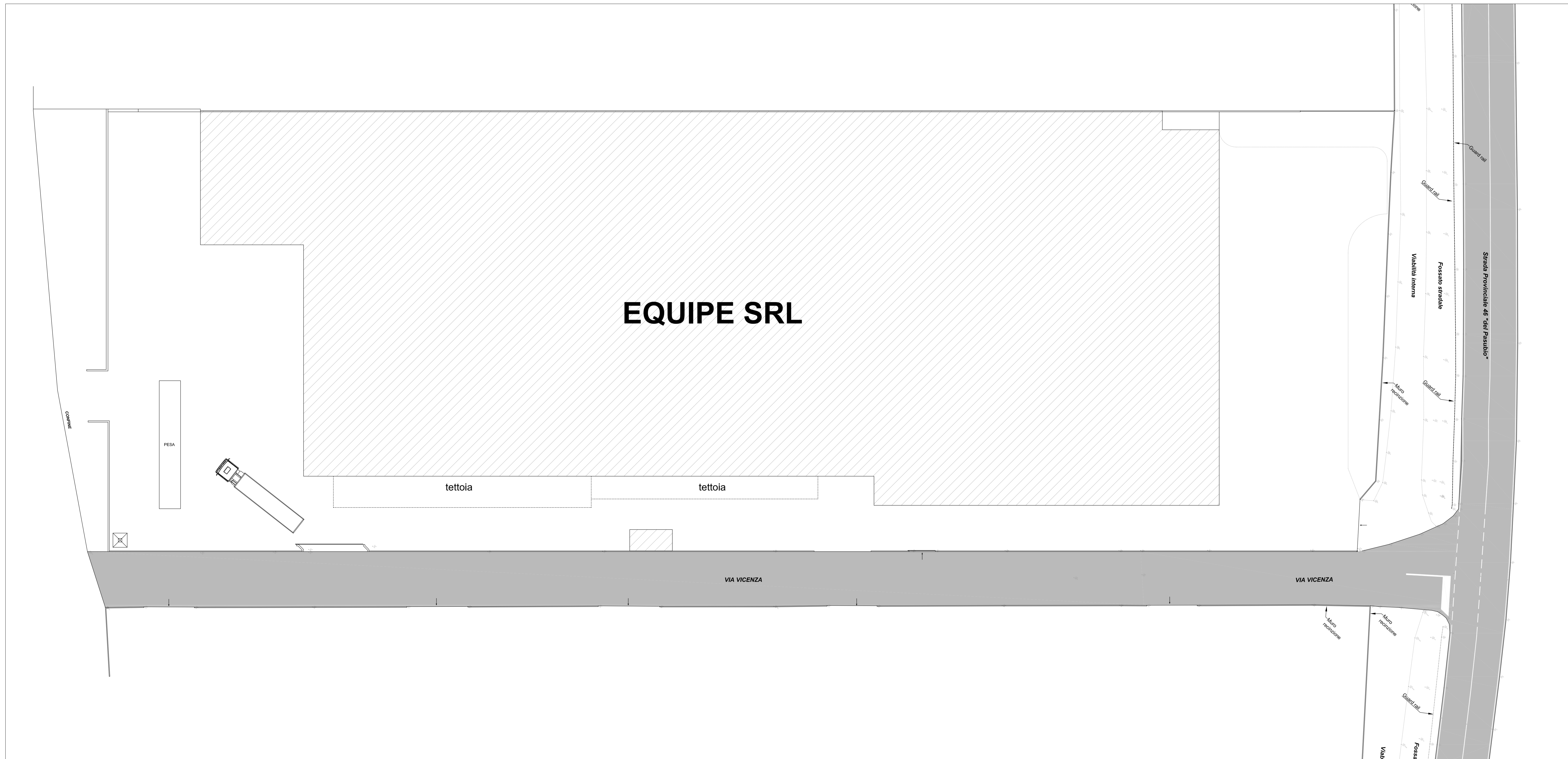

PLANIMETRIA GENERALE - Scala 1:500



**PROCECURA DI
VALUTAZIONE DI IMPATTO AMBIENTALE**

*Rif. Richiesta di integrazioni ai sensi dell'art. 27 bis, comma 5, del D.Lgs. n. 152/2006 e ss. Mm. e II.,
Punto 11 "Caratterizzazione dell'impatto viabilistico"*

**Interventi sulla viabilità in corrispondenza
dell'intersezione stradale tra la S.P. 46 e Via Vicenza,
in Comune di San Vito di Leguzzano (VI)**

Elaborato Stato di fatto

Tavola 2

Committente Equipe S.r.l.
San Vito di Leguzzano (VI), Via Vicenza n. 11

REVISIONE: 00	Scala 1:2.000	Data
Arch. Roberta Patt Mobile: 347.7412298 email: architetto.robertapatt@gmail.com		Luglio 2022
Arch. Ufb. Matteo Mazzon Mobile: 347.3563893 email: matteo.mazzon@archiworld.it		
Architetto Roberta Patt Via dei Tempesta, 3 - 31023 Resana (Tv) Mobile: 347.7412298 pec: roberta.patt@archiworld.it		

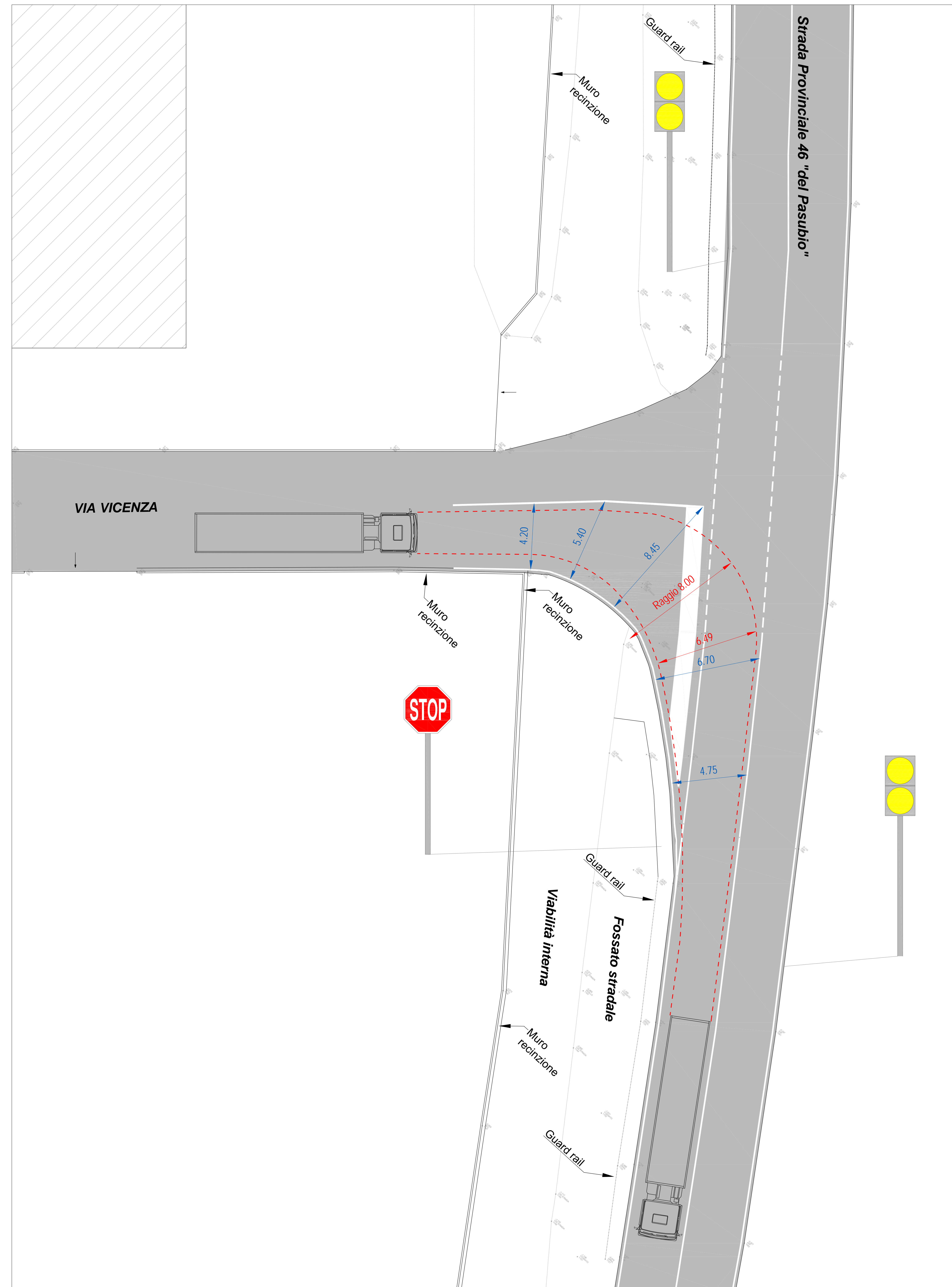

IDENTIFICAZIONE MODIFICA USCITA DI VIA VICENZA VERSO LA SP 46 - Scala 1:250

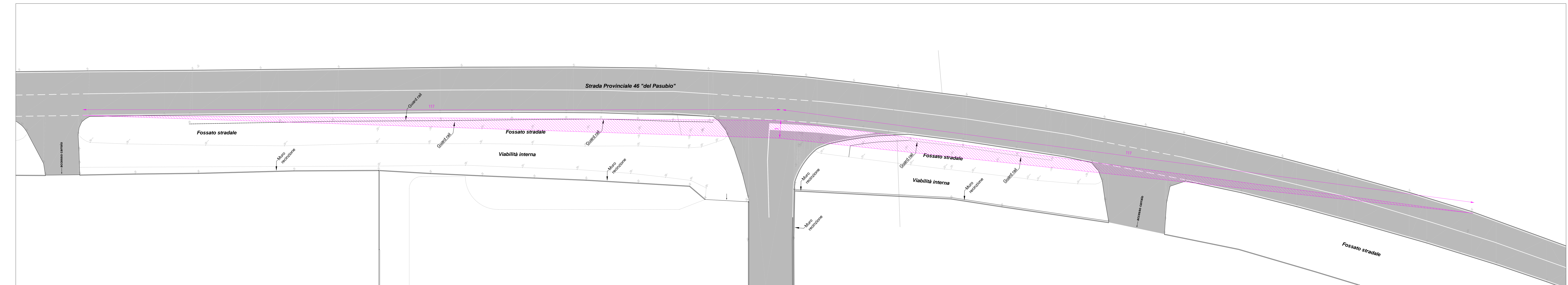

TRIANGOLI DI VISIBILITÀ - Scala 1:500

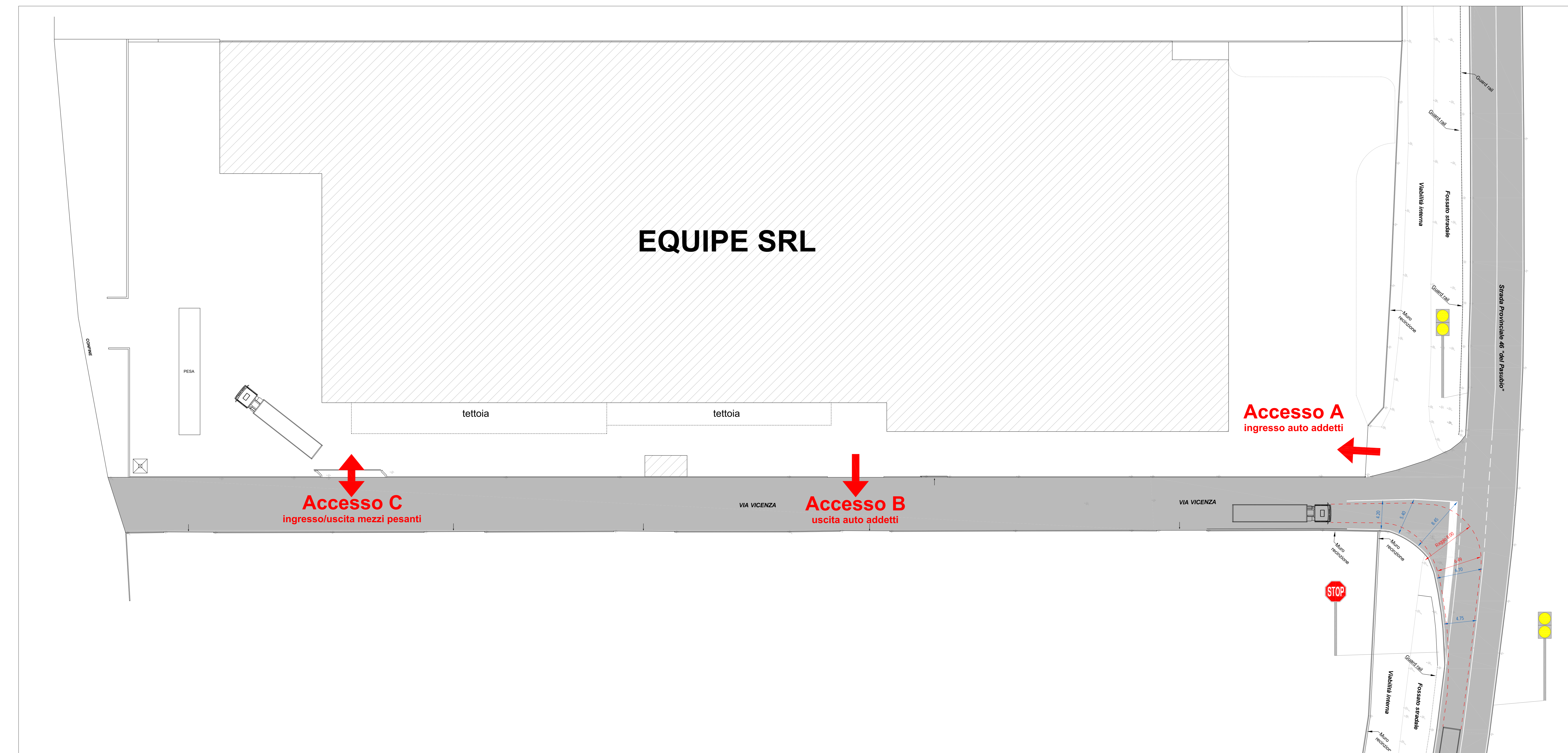

IDENTIFICAZIONE ACCESSI ALLA DITTA EQUIPE SRL E MODIFICA USCITA DI VIA VICENZA VERSO LA SP 46 - Scala 1:500

PROCECURA DI VALUTAZIONE DI IMPATTO AMBIENTALE

RE Richiesta di informazioni ai sensi dell'art. 27 bis, comma 5, del D.Lgs. n. 152/2006 e s.m. e i.
Parco 11 "Caratterizzazione dell'impatto visuale"

Interventi sulla viabilità in corrispondenza dell'intersezione stradale tra la S.P. 46 e Via Vicenza, in Comune di San Vito di Leguzzano (VI)

Elaborato Stato di progetto

Tavola 3

Committente Equipe S.r.l.
San Vito di Leguzzano (VI), Via Vicenza n. 11

REVISIONE	GI	Scala	1:100	Data
Arch. Roberta Patti	Made 04/17/2020			Luglio 2022
Arch. Ugo Matteo Mazzoni	Made 04/20/2020			

Architetto: Roberta Patti
Via del Trapianto, 3 - 31023 Resana (VI)
Mobile: 347.74.1298
email: roberta.patti@arcworkspazio.it

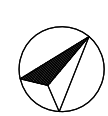
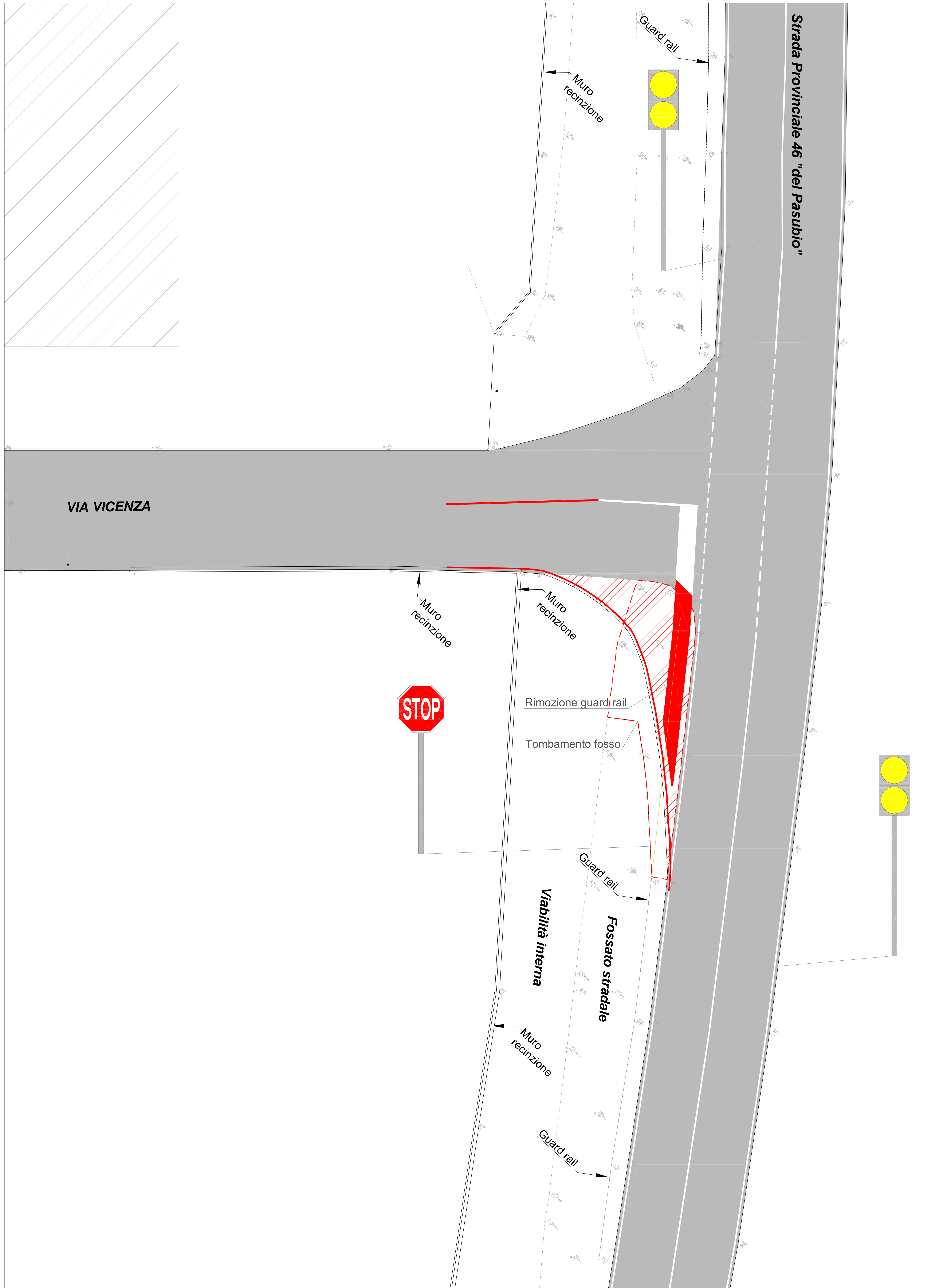

**PROCECURA DI
VALUTAZIONE DI IMPATTO AMBIENTALE**

*Rif. Richiesta di integrazioni ai sensi dell'art. 27 bis, comma 5, del D.Lgs. n. 152/2006 e ss. Mm. e ll.
Punto 11 "Caratterizzazione dell'impatto viabilistico"*

**Interventi sulla viabilità in corrispondenza
dell'intersezione stradale tra la S.P. 46 e Via Vicenza,
in Comune di San Vito di Leguzzano (VI)**

Elaborato Stato comparato
Tavola 4
Commitente Equipe S.r.l.
San Vito di Leguzzano (VI), Via Vicenza n. 11

REVISIONE:	00	Scala 1:250	Data
Autore:	Arch. Roberta Patt	Mobile: 347.7412298 email: archibetto.robertapatt@gmail.com	Luglio 2022
Collaboratore:	Arch. Urb. Matteo Mazzon	Mobile: 347.3563893 email: matteo.mazzon@archiworld.it	
Architetto Roberta Patt Via dei Tempesta, 3 - 31023 Resana (TV) Mobile: 347.7412298 pec: roberta.patt@archiworldpec.it			